

ΜΠΕΝΡΟΥΜΠΗ

IZZY

ΓΙΑ ΠΕΡΙΣΣΟΤΕΡΕΣ ΠΛΗΡΟΦΟΡΙΕΣ:

(NEA) Χ. ΜΠΕΝΡΟΥΜΠΗ & ΥΙΟΣ Α.Ε. Αγ. Θωμά 27, 15124, Μαρούσι-Αθήνα.
Τηλ. 210 6156400, e-mail: benrubi-sda@benrubi.gr

FOR FURTHER INFORMATION:

(NEW) H. BENRUBI & FILS S.A., 27 Aghiou Thoma str. GR 15124, Maroussi-Athens, Greece
Tel: +302106156400, e-mail: benrubi-sda@benrubi.gr

FÜR WEITERE INFORMATIONEN:

(NEUE) H. BENRUBI & SOHN AG, Ag. Thoma 27, GR-15124 Athen-Maroussi, Griechenland
Tel.: +302106156400, E-mail: benrubi-sda@benrubi.gr



Οδηγίες Χρήσης / Instructions Manual / Bedienungsanleitung
Ελληνικά (GR) – English (EN) – Deutsch (DE)

Μίξερ χειρός – Hand Mixer – Handrührgerät
Bistro 400 HM1105

Περιεχόμενα / Contents / Inhaltsverzeichnis

GR.....	Σελίδες 2-6
EN.....	Pages 7-11
DE.....	Seiten 12-16

ΕΛ

Ευχαριστούμε που επιλέξατε μια συσκευή της γκάμας IZZY.

Συμβουλές Ασφαλείας



Διαβάστε προσεκτικά τις οδηγίες χρήσης και κρατήστε τις σε ασφαλές σημείο για μελλοντική αναφορά, μαζί με την απόδειξη αγοράς, η οποία λειτουργεί ως εγγύηση (βλ. παρακάτω «Εγγύηση και Εξυπηρέτηση Πελατών»).

- Πριν χρησιμοποιήσετε τη συσκευή, διαβάστε τις οδηγίες προσεκτικά και φυλάξτε τις για μελλοντική αναφορά.
- Η συσκευή μπορεί να συνδεθεί μόνο σε πηγή τροφοδοσίας ίσης τάσης και συχνότητας με αυτές που αναγράφονται στην πλάκα του προϊόντος
- Αυτή η συσκευή είναι μόνο για οικιακή χρήση και όχι για επαγγελματική.
- Να είστε ιδιαίτερα προσεκτικοί όταν χρησιμοποιείτε τη συσκευή κοντά σε παιδιά και να μην αφήνετε ποτέ τη συσκευή εκτός της προσοχής σας όταν αυτή βρίσκεται σε λειτουργία.
- Φροντίστε να αποθηκεύετε τη συσκευή σε μέρος που δεν έχουν πρόσβαση παιδιά. Η συσκευή δεν θα πρέπει να χρησιμοποιείται από μικρά παιδιά ή άτομα με ειδικές ανάγκες, χωρίς την επιτήρησή σας.
- Αποσυνδέετε πάντα την συσκευή από την πρίζα όταν δεν την χρησιμοποιείτε, πριν τοποθετήσετε ή απομακρύνετε τα εξαρτήματα, πριν τον καθαρισμό και σε περίπτωση οποιασδήποτε δυσλειτουργίας.
- Μην απελευθερώνετε ποτέ τα εξαρτήματα όταν η συσκευή βρίσκεται σε λειτουργία και κρατήστε τα δάκτυλά σας μακριά από τους κινούμενους αβγοδάρτες ή ζυμωτήρες, υπάρχει κίνδυνος να τραυματιστείτε.
- Τα εξαρτήματα θα πρέπει να τοποθετούνται μόνο όταν η συσκευή είναι εκτός λειτουργίας.
- Χρησιμοποιείτε μία σπάτουλα για να ανακατέψετε το περιεχόμενο του μπολ που χρησιμοποιείτε και μόνο όταν η συσκευή είναι εκτός λειτουργίας.

- Για να αποφύγετε το “πιτσίλισμα”, θα πρέπει να βυθίζετε τους αβγοδάρτες ή ζυμωτήρες μέσα στο μείγμα και έπειτα να γυρίζετε τον επιλογέα ταχύτητας. Όταν τερματίσετε την λειτουργία, περιμένετε μέχρι να σταματήσουν τα εξαρτήματα να κινούνται και μετά απομακρύνετε το μίξερ από το μπολ ανάμειξης που χρησιμοποιείτε.
- Η συσκευή δεν θα πρέπει να χρησιμοποιείται συνεχόμενα για πάνω από 1 λεπτό.
- Αν το καλώδιο της συσκευής έχει υποστεί βλάβη, πρέπει να αντικατασταθεί από τον κατασκευαστή ή κάποιο εξουσιοδοτημένο κέντρο επισκευών ΜΠΕΝΡΟΥΜΠΗ
- Μην λειτουργείτε την συσκευή όταν το καλώδιο ή το φινι έχει φθαρεί, όταν η συσκευή έχει πέσει κάτω ή όταν έχει υποστεί οποιαδήποτε βλάβη. Επιστρέψτε την συσκευή για έλεγχο, επισκευή ή αντικατάσταση σε ένα από τα εξουσιοδοτημένα κέντρα επισκευών ΜΠΕΝΡΟΥΜΠΗ
- Μην επιχειρήσετε ποτέ να επισκευάσετε μόνοι σας την συσκευή. Αν παρουσιαστεί κάποια βλάβη θα πρέπει να απευθυνθείτε σε ένα από τα εξουσιοδοτημένα κέντρα επισκευών ΜΠΕΝΡΟΥΜΠΗ
- Η χρήση εξαρτημάτων που δεν συνιστάται ή δεν είναι τα κατάλληλα για την συγκεκριμένη συσκευή, μπορεί να προκαλέσει τραυματισμό, πυρκαγιά ή ηλεκτροπληξία.
- Μην αφήνετε το καλώδιο να κρέμεται έξω από το τραπέζι ή τον πάγκο κουζίνας, να έρχεται σε επαφή με ζεστές επιφάνειες ή να μπλέκεται.
- Μην βυθίζετε το κυρίως μέρος της συσκευής ή το καλώδιο ρεύματος σε νερό ή οποιοδήποτε άλλο υγρό. Εάν εμφανισθεί υγρασία ή πέσει οποιοδήποτε υγρό στο σώμα της συσκευής, κλείστε την αμέσως, αποσυνδέστε το φινι από την πρίζα και σκουπίστε τη με ένα στεγνό πανί.
- Αυτή η συσκευή συμμορφώνεται με την Οδηγία ηλεκτρομαγνητικής συμβατότητας 2014/30/ΕΕ, την Οδηγία Χαμηλής Τάσης 2014/35/ΕΕ, την Οδηγία 2011/65/ΕΕ για τον περιορισμό της χρήσης ορισμένων επικίνδυνων ουσιών σε ηλεκτρικό και ηλεκτρονικό εξοπλισμό. Επίσης, με την Οδηγία 2009/125/ΕΚ για τις απαιτήσεις οικολογικού σχεδιασμού για τα προϊόντα που καταναλώνουν ενέργεια και τον Κανονισμό (ΕΚ) Αρ. 1935/2004 σχετικά με τα υλικά και αντικείμενα που προορίζονται να έρθουν σε επαφή με τρόφιμα.

ΦΥΛΑΞΤΕ ΑΥΤΕΣ ΤΙΣ ΟΔΗΓΙΕΣ ΓΙΑ ΜΕΛΛΟΝΤΙΚΗ ΧΡΗΣΗ.

Τα Μέρη της Συσκευής

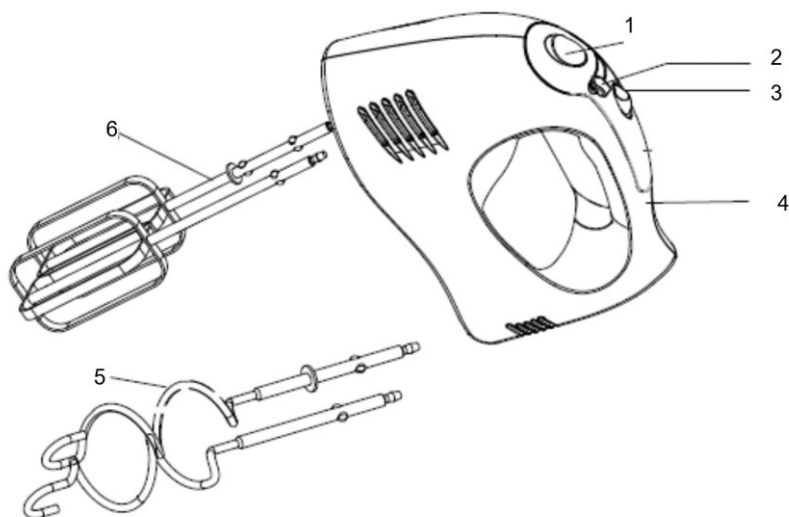





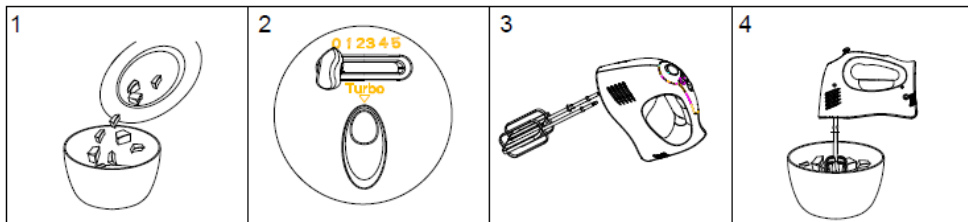

1. Πλήκτρο αποδέσμευσης εξαρτημάτων
2. Επιλογέας ταχύτητας
3. Πλήκτρο Τούρμπο (Turbo)
4. Σώμα της συσκευής
5. Ζυμωτήρες
6. Αυγοδάρτες

Χρήση της Συσκευής

- Τοποθετήστε τα υλικά που επιθυμείτε να αναμείξετε σε ένα μπολ.
- Θέστε τον επιλογέα ταχύτητας στη θέση "0" και εισάγετε τους αυγοδάρτες ή τους αναδευτήρες στις κατάλληλες υποδοχές. Σιγουρευτείτε ότι έχουν "κλειδώσει" με ασφάλεια.
- Βάλτε τη συσκευή στην πρίζα και επιλέξτε την επιθυμητή ταχύτητα.
- Για να αποφύγετε τυχόν πιτσιλίσμα τοποθετήστε τους αυγοδάρτες ή τους αναδευτήρες στο μπολ που χρησιμοποιείτε προτού θέσετε σε λειτουργία τη συσκευή.
- Στην αρχή χρησιμοποιήστε χαμηλή ταχύτητα (1-2) για περίπου 30 δευτερόλεπτα και κατόπιν μπορείτε να αυξήσετε την ταχύτητα. Η συσκευή δεν θα πρέπει να λειτουργεί για πάνω από 5 λεπτά συνεχόμενα. Αφήστε την να κρυώσει για περίπου 20 λεπτά προτού την ξαναθέσετε σε λειτουργία.



Πίνακας Χρήσης

ΤΑΧΥΤΗΤΑ	ΛΕΙΤΟΥΡΓΙΑ	ΕΞΑΡΤΗΜΑΤΑ	ΒΑΡΟΣ ΜΕΙΓΜΑΤΟΣ (γρ)
 1 (Χαμηλή)	Για να αναμειξείτε υγρά, ασπράδια, κρέμα γάλακτος		1000
2 (Χαμηλή)	Για να προετοιμάσετε σάλτσες, πουτίγκες, μάφινς κ.α.		1200
3 (Μεσαία)	Για μείγματα αυγών κ.α.		800
4 (Μεσαία)	Για να αφρατέψετε βούτυρο και ζάχαρη, για να φτιάξετε ζύμη για κουλουράκια, μείγματα για κέικ κ.α.		800
5 (Υψηλή)	Για να χτυπήσετε ελαφρά και αφράτα μείγματα, για να φτιάξετε σαντιγύ, για να χτυπήσετε αυγά (ασπράδια, κρόκους, ολόκληρα)		1000
T (Turbo)	Για άμεση επίτευξη πλήρους ισχύος της συσκευής.		1000

Καθαρισμός και Συντήρηση

- Προτού καθαρίσετε τη συσκευή θέστε τον επιλογέα ταχυτήτων στη θέση "0" και βγάλτε το φινις της συσκευής από την πρίζα.
- Πιέστε το "Πλήκτρο αποδέσμευσης εξαρτημάτων" για να αποδεσμεύσετε τους αυγοδάρτες ή τους ζυμωτήρες από το μίξερ.
- Πλύνετε τους αυγοδάρτες/ζυμωτήρες με ένα απαλό σφουγγάρι και κάποιο μαλακό καθαριστικό. Ξεβγάλτε με νερό και στεγνώστε με ένα μαλακό πανί.
- Μην βυθίζετε τη συσκευή σε νερό ή άλλου τύπου υγρό για να αποφύγετε τον κίνδυνο ηλεκτροσόκ και τη φθορά της συσκευής σας. Για να αφαιρέσετε δύσκολους λεκέδες καθαρίστε την επιφάνεια με ένα νωπό πανί.

Τεχνικά Χαρακτηριστικά

Μοντέλο: HM1105

Τάση/Συχνότητα: 220-240V~50/60Hz

Ισχύς: 400W

Προειδοποιήσεις για τη Σωστή Απόρριψη της Συσκευής Σύμφωνα με την Ευρωπαϊκή Οδηγία Ασφαλείας 2002/96/ΕΚ



- Τα σήματα που εμφανίζονται πάνω στο προϊόν ή στα εγχειρίδια που το συνοδεύουν υποδεικνύουν ότι δε θα πρέπει να ρίπτεται μαζί με τα υπόλοιπα οικιακά απορρίμματα μετά το τέλος του κύκλου ζωής του. Προκειμένου να αποφευχθούν ενδεχόμενες βλαβερές συνέπειες στο περιβάλλον, ή την υγεία εξαιτίας της ανεξέλεγκτης διάθεσης απορριμμάτων, σας παρακαλούμε να το διαχωρίσετε από άλλους τύπους απορριμμάτων και να το ανακυκλώσετε ώστε να βοηθήσετε στη βιώσιμη επαναχρησιμοποίηση των υλικών πόρων.
- Οι οικιακοί χρήστες θα πρέπει να έρθουν σε επικοινωνία είτε με τον πωλητή από όπου αγόρασαν το προϊόν είτε τις κατά τόπου υπηρεσίες προκειμένου να πληροφορηθούν τις λεπτομέρειες σχετικά με τον τόπο και τον τρόπο με τον οποίο μπορούν να δώσουν αυτό το προϊόν για ασφαλή προς το περιβάλλον ανακύκλωση. Το προϊόν αυτό δε θα πρέπει να αναμιγνύεται με άλλα συνηθισμένα απορρίμματα προς διάθεση.

Εγγύηση

- Η εταιρία ΜΠΕΝΡΟΥΜΠΗ εγγυάται τα προϊόντα της για οποιαδήποτε ελάττωμα κατασκευής ή υλικών για δύο (2) έτη από την ημερομηνία αγοράς ή παράδοσης με την προσκόμιση της απόδειξης αγοράς. Εάν το προϊόν που έχετε αγοράσει, παρουσιάσει ελάττωμα κατασκευής ή υλικών, απευθυνθείτε στο κατάστημα αγοράς ή σε εξουσιοδοτημένο Κέντρο Service ΜΠΕΝΡΟΥΜΠΗ. Για την ενημέρωσή σας σχετικά με το πλησιέστερο εξουσιοδοτημένο Κέντρο Service ΜΠΕΝΡΟΥΜΠΗ, επισκεφθείτε τη ιστοσελίδα μας www.benrubi.gr. Είναι στην αποκλειστική κρίση της ΜΠΕΝΡΟΥΜΠΗ η αντικατάσταση αντί επιδιόρθωσης του ελαττωματικού προϊόντος.
- Η εγγύηση δεν καλύπτει ελαττώματα που θα προκύψουν από φυσιολογική φθορά, σπάσιμο, λανθασμένη εγκατάσταση ή συντήρηση του προϊόντος, κακό χειρισμό, αντικανονικές συνθήκες λειτουργίας, μη εφαρμογή των οδηγιών χρήσης, μετατροπή ή επισκευή του προϊόντος από μη εξουσιοδοτημένο τεχνικό που δεν ανήκει στα Κέντρα Service ΜΠΕΝΡΟΥΜΠΗ.

Επίσης, η εγγύηση δεν καλύπτει τα παρακάτω ενδεικτικά αναφερόμενα:

- Σημάδια, αποχρωματισμό ή γρατζουνιές.
- Καψίματα εξαιτίας έκθεσης σε φωτιά ή φλόγα.
- Βλάβη από θερμικό σοκ (απότομη αλλαγή θερμοκρασίας ή τάσης).

ΓΙΑ ΠΕΡΙΣΣΟΤΕΡΕΣ ΠΛΗΡΟΦΟΡΙΕΣ: (ΝΕΑ) Χ. ΜΠΕΝΡΟΥΜΠΗ & ΥΙΟΣ Α.Ε.

Αγ. Θωμά 27, 15124, Μαρούσι – Αθήνα

Τηλ.: 210 6156400

e-mail: benrubi-sda@benrubi.gr



EN

We thank you for having chosen an appliance from the IZZY range.

Important Safety Instructions



Please read these instructions carefully before using the appliance and save them for future reference. Please keep the sales receipt for guarantee purposes (pls see below “Guarantee and Customer Service”)

- Before using this appliance, read the user instructions carefully
- This appliance may only be connected to the same main voltage as shown on the rating plate.
- This appliance is only for domestic use, and not for commercial use.
- Never leave the unit running unattended, to protect children from dangers connected with electrical appliances. Select a working position for your appliance where it is out of reach of children. The appliance is not intended for use by young children or infirm persons without supervision.
- Always disconnect your unit from the mains when not in use, when inserting and removing whisks/beater, when cleaning, and in the event of malfunction. Remove plug from mains socket (not by pulling on the cable) before any operation.
- Do not release the accessories and do not contact any moving parts while the appliance is operating.
- Container must be properly in place before operating the mixer.
- Use a spatula to extricate food only when the mixer is not operating.
- To avoid splashes, always put the whisks or beater right into the material to be beaten before running. Switch off the appliance before changing accessories or approaching parts which move in use.
- Please do not use the appliance for more than 1 minute continuously.
- If the supply cord is damaged, it must be replaced by the manufacturer, a BENRUBI service agent or a similarly qualified person in order to avoid a hazard.

- Keep appliance and cable away from direct radiant heat from the sun, from damp, from sharp edges and other dangers
- Defective power cable may only be replaced with an equivalent unit by a BENRUBI SERVICE agent.
- The use of attachment not recommended or sold by the appliance manufacturer may cause fire, electrical shock or injury.
- Do not operate any appliance with a damaged cord or plug or after the appliance malfunctions or is dropped or damaged in any manner. Take the product to an authorized BENRUBI service facility for examination, repair, or electrical or mechanical adjustment.
- The appliance must never be put in water or other liquids, or come into contact with them. Do not use with wet or damp hands.
- The appliance conforms to EU directive 2014/30/EU on Electromagnetic Compatibility, the 2014/35/EU Low Voltage Directive, the 2011/65/EU RoHS Directive, the directive 2009/125/EC for eco-design and the EC regulation no. 1935/2004 on materials intended to contact with food.

SAVE THESE INSTRUCTIONS FOR FUTURE REFERENCE

Parts of the Appliance

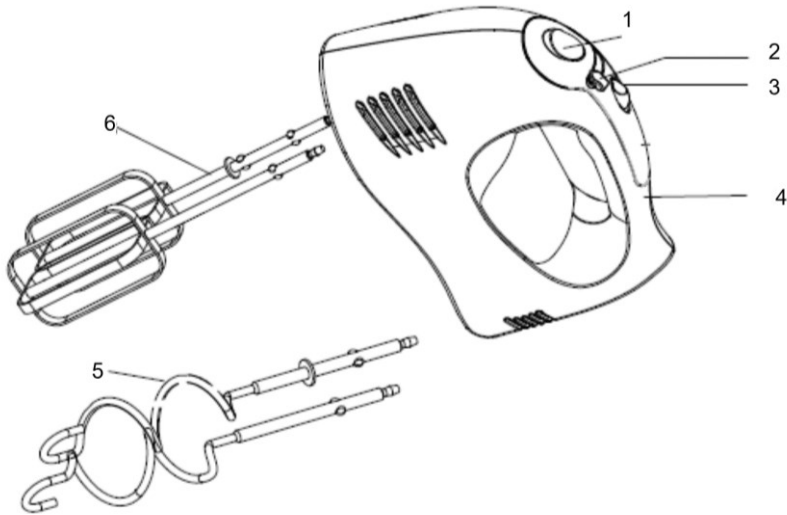



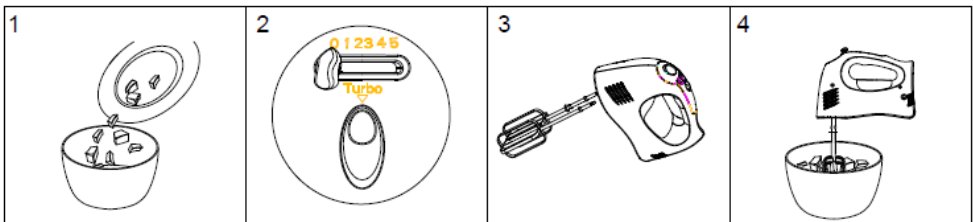

1. Ejection button
2. Speed control
3. Turbo button
4. Handle cover
5. Hooks
6. Beaters

How to Use your Mixer

- Put the food that you want to blend into a container.
- Set the speed turbo to "0" position and then insert beaters or dough hooks into the correct outlets. Ensure the beaters or dough hooks are securely locked and in position.
- Plug the socket and then select the desired speed.
- To avoid splashing, place the beaters or dough hooks inside the batter before operating the appliance.
- First use slow speed (1-2) for about 30 seconds and then you may use high speed. The machine must have 20 minutes interval after it works for 5 minutes continuously.

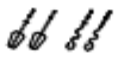

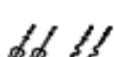
Preparation Guideline Chart

SPEED	USE	TOOLS	MIX WEIGHT (gr)
1 (Low)	To combine liquids, fold in dry ingredients, egg whites and whipped cream.		1000
2 (Low)	To prepare sauces, puddings and muffins		1200
3 (Medium)	To prepare batters and mixes.		800
4 (Medium)	To cream butter and sugar, make cookie dough, cake mixes		800
5 (High)	To whip light and fluffy mixtures, whip cream, beat eggs (white, yolks, whole)		1000
T (Turbo)	To instantly reach full power.		1000

Cleaning and Maintenance

Before cleaning the appliance, adjust the speed switch to position "0". Unplug the cord from the power supply outlet.

- Press "Eject" button to release the beaters of dough hooks from the mixer.
- Wash beaters, dough hooks, with a soft sponge and some mild detergent. Rinse with water and wipe clean with a cloth.
- Do not submerge the mixer unit into water or any type of liquids to avoid electric shock and cause damage to the appliance – to remove difficult stains clean the area surface with a damp cloth.

Technical Specifications

Model: HM1105

Operating Voltage: 220-240V~50/60Hz

Power: 400W

Important Information for Correct Disposal of the Product in Accordance with EC Directive 2002/96/EC



- This product should not be disposed with other household wastes at the end of its working life. To prevent possible harm to the environment or human health from uncontrolled waste disposal, please separate it from other types of waste and recycle it responsibly to promote the sustainable reuse of material resources.
- Household users should contact either the retailers where they purchased this product, or their local government office, for details of where and how they can take this item for environmental safe recycling. This product should not be mixed with other commercial wastes for disposal.

Guarantee & Customer Service

- BENRUBI Company guarantees its products for any manufacturing defect or defective materials for a period of two (2) years from the date of purchase or delivery by presenting purchase receipt. If your product malfunctions or you find any defects, please revert to the retail location you have purchased it from or contact an authorized BENRUBI Service Centre. To find the nearest authorized BENRUBI Service Centre, visit our website www.benrubi.gr. It is in the discretion of BENRUBI Company to replace or repair the defective product.
- The warranty does not cover damages resulting from normal wear, breakage, improper installation or maintenance of the product, mishandling, abnormal working conditions, failure to implement the instructions, conversion or repair of the product by an unauthorized technician who does not belong to the BENRUBI Service Centers.

Also, the warranty does not cover the following indicative factors:

- Stains, discoloration or scratches.
- Burns due to exposure to heat or flame.
- Damage from thermal shock (sudden temperature change or change of voltage).

FOR MORE INFORMATION CONTACT:

(NEW) H. BENRUBI & FILS SA

27 Aghiou Thoma str, GR15124, Maroussi – Athens
 Tel.: +30210 6156400 e-mail: benrubi-sda@benrubi.gr



DE

Vielen Dank, dass Sie sich für ein Produkt aus dem IZZY Sortiment entschieden haben.

Sicherheitshinweise



Lesen Sie die Anleitung sorgfältig durch und bewahren Sie diese zusammen mit dem Kassenbon, der als Garantie gilt, zum späteren Nachschlagen an einem sicheren Ort auf (s. unten „Garantie“ und „Kundendienst“)

- Vor der ersten Inbetriebnahme des Gerätes lesen Sie die Gebrauchsanweisung sorgfältig durch und bewahren Sie diese zum späteren Nachschlagen auf.
- Das Gerät darf nur an eine Stromversorgung angeschlossen werden, deren Spannung und Frequenz mit den Angaben auf dem Typenschild übereinstimmt.
- Das Handrührgerät ist ausschließlich für den Heimgebrauch und nicht für den professionellen Gebrauch geeignet.
- Seien Sie besonders vorsichtig, wenn Sie das Gerät in der Nähe von Kindern verwenden und lassen Sie während des Betriebs das Gerät nie unbeaufsichtigt.
- Sorgen Sie dafür, das Gerät an einer Stelle aufzubewahren, an der Kinder keinen Zugriff haben. Das Gerät darf weder von Kindern, noch von Personen mit Einschränkungen ohne Ihre Aufsicht verwendet werden.
- Trennen Sie bei Nichtgebrauch das Gerät stets vom Netz, wie auch bevor Sie Zubehöerteile einsetzen oder entfernen, vor der Reinigung oder im Falle einer Fehlfunktion.
- Lösen Sie nie die Zubehöerteile bzw. das Rührwerkzeug während des Betriebs und halten Sie Ihre Finger fern von den sich bewegenden Rührbesen oder Knethaken, es besteht Verletzungsgefahr.
- Das Rührwerkzeug darf nur eingesetzt werden, wenn das Gerät außer Betrieb ist.
- Nur wenn das Gerät außer Betrieb ist, verwenden Sie einen Pfannenwender, um den Inhalt der Schüssel umzurühren.
- Um ein Verspritzen zu vermeiden, zuerst das Rührwerkzeug in die zu verarbeitenden Lebensmittel eintauchen und dann erst das Gerät

einschalten.

Wenn Sie das Gerät ausschalten, warten Sie, bis das Rührwerkzeug aufhört, sich zu bewegen und stellen Sie anschließend das Handrührgerät von der Rührschüssel, die Sie benutzen, weg.

- Das Gerät sollte nicht länger als 1 Minute ununterbrochen betrieben werden.
- Falls das Netzkabel des Gerätes beschädigt wurde, muss es vom Hersteller oder einem autorisierten BENRUBI-Servicecenter ersetzt werden.
- Setzen Sie das Gerät nicht in Betrieb, wenn am Netzkabel oder Netzstecker ein Schaden vorliegt, wenn das Gerät heruntergefallen ist oder auf irgendeine Weise beschädigt ist. Wenden Sie sich mit dem Gerät zur Kontrolle an ein autorisiertes BENRUBI-Servicecenter zur Reparatur oder Ersatz des Gerätes.
- Versuchen Sie nie das Gerät selbst zu reparieren. Wenn ein Schaden auftaucht, müssen Sie sich an ein autorisiertes BENRUBI-Servicecenter wenden.
- Die Verwendung von Zubehör, das nicht empfohlen wird oder für dieses Gerät nicht geeignet ist, kann zu Verletzungen, Brand oder Stromschlag führen.
- Lassen Sie das Netzkabel nicht vom Tisch oder der Theke herunterhängen oder mit warmen Oberflächen in Kontakt kommen oder sich verdrehen bzw. verwickeln.
- Tauchen Sie nicht den Gerätekörper oder das Netzkabel in Wasser oder andere Flüssigkeiten. Wenn Feuchtigkeit aufkommt oder eine Flüssigkeit auf den Gerätekörper fällt, setzen Sie es sofort außer Betrieb, ziehen Sie den Netzstecker aus der Steckdose und reinigen Sie ihn mit einem trockenen Tuch.
- Dieses Gerät entspricht der Richtlinie zur elektromagnetischen Verträglichkeit 2014/30/EU, der Niederspannungsrichtlinie 2014/35/EU, der Richtlinie 2011/65/EU zur Beschränkung der Verwendung bestimmter gefährlicher Stoffe in Elektro- und Elektronikgeräten. Des Weiteren der Richtlinie 2009/125/EG über Ökodesignanforderungen für energieverbrauchende Produkte und EG-Verordnung Nr. 1935/2004 über Materialien, die für den Kontakt mit Lebensmitteln vorgesehen werden.

BEWAHREN SIE DIESE ANWEISUNGEN ZUM SPAETEREN NACHSCHLAGEN AUF

Teile des Gerätes

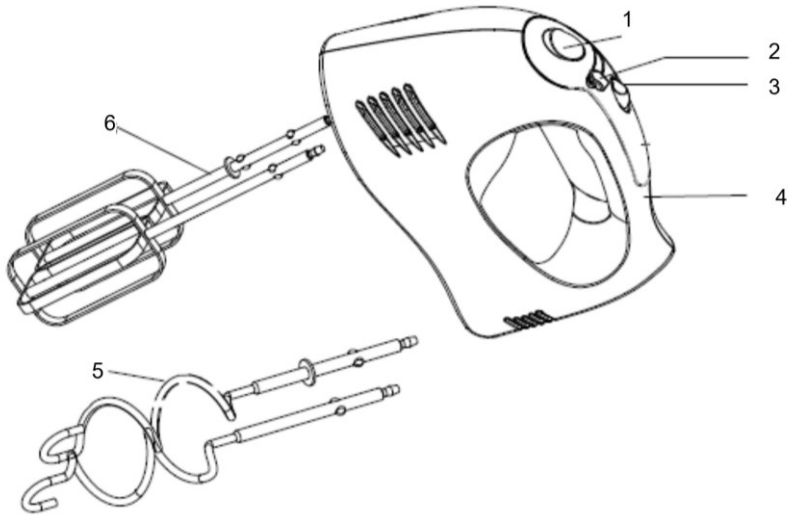





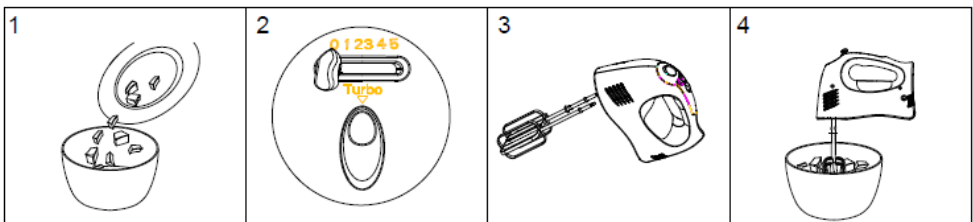

1. Auswurfaste
2. Geschwindigkeitsregler
3. Turbotaste
4. Gerätekörper
5. Knethaken
6. Rührbesen

Bedienung des Gerätes

- Geben Sie die Lebensmittel, die Sie verrühren möchten, in eine Schüssel.
- Stellen Sie den Geschwindigkeitsregler auf "0" und stecken Sie die beiden Rührbesen oder Knethaken in die dafür vorgesehenen Öffnungen des Basisgerätes ein. Vergewissern Sie sich, dass Sie ordnungsgemäß einrasten.
- Stecken Sie den Stecker in die Steckdose und wählen Sie die gewünschte Geschwindigkeit.
- Um das Verspritzen zu vermeiden, setzen Sie die Rührbesen oder Knethaken in die Rührmasse in die Schüssel, die Sie verwenden, bevor Sie das Gerät in Betrieb setzen.
- Benutzen Sie am Anfang eine niedrige Geschwindigkeit (1-2) für ungefähr 30 Sekunden und anschließend können Sie die Geschwindigkeit erhöhen. Das Gerät ist für eine maximale Dauerbetriebszeit von 5 Minuten ausgelegt. Das Gerät muss anschließend ca. 20 Minuten abkühlen, bevor es wieder in Betrieb genommen wird.



Anwendungstabelle

GESCHWINDIGKEIT	ANWENDUNG	ZUBEHÖR/RÜHRWERKZEUG	GEWICHT RÜHRMASSE (g.)
 1 (niedrig)	Um Flüssigkeiten zu mischen, z. B. Eiweiß, Sahne		1000
2 (niedrig)	Um Saucen zuzubereiten, Pudding, Muffins u.a.		1200
3 (mittel)	Für Eierrührmassen u.a.		800
4 (mittel)	Um Butter und Zucker schaumig zu rühren, zur Zubereitung von Keksteig, Kuchenteig u.a.		800
5 (hoch)	Zum Schlagen von leichter und fluffiger Rührmasse, zur Zubereitung von Schlagsahne, um Eier zu schlagen (Eiweiß, Eigelb, ganz)		1000
T (turbo)	Um sofort die Höchstleistung des Gerätes zu erzielen		1000

Reinigung und Wartung

- Bevor Sie das Gerät reinigen, stellen Sie den Geschwindigkeitsregler auf "0" und ziehen Sie den Netzstecker aus der Steckdose.
- Drücken Sie die Auswurfaste, um die Rührbesen oder Knethaken vom Handrührgerät zu entnehmen.
- Reinigen Sie die Rührbesen/Knethaken mit einem weichen Schwamm und einem milden Spülmittel. Spülen Sie mit Wasser und trocknen Sie mit einem weichen Tuch nach.
- Tauchen Sie das Gerät nicht in Wasser oder eine andere Flüssigkeit, um die Gefahr eines Stromschlages und die Beschädigung des Gerätes zu vermeiden. Um schwierige Flecken zu entfernen, reinigen Sie den Gerätekörper mit einem feuchten Tuch.

Technische Daten

Modell: HM1105

Spannung/Frequenz: 220-240V~50/60Hz

Leistung: 400W

Sichere Entsorgung des Gerätes



Die Symbole auf dem Produkt bzw. in der dazugehörigen Gebrauchsanweisung verdeutlichen, dass das Gerät am Ende seiner Nutzungsdauer nicht mit dem Hausmüll entsorgt werden darf. Die getrennte Entsorgung eines Elektrogeräts vermeidet mögliche negative Folgen für Umwelt und Gesundheit durch unsachgemäße Entsorgung und ermöglicht das Recycling der Materialien, aus denen es besteht, um erhebliche Energie- und Ressourceneinsparungen zu erzielen.

Heimverbraucher müssen entweder den Verkäufer des Gerätes oder die zuständige Dienststelle kontaktieren, um Einzelheiten bezüglich der Stelle und Art und Weise zur Entsorgung des Produktes zu erfahren und das für die Umwelt sichere Recycling des Produktes zu ermöglichen. Dieses Produkt darf nicht mit dem üblichen Müll entsorgt werden.

Garantie

- Die Firma BENRUBI garantiert für ihre Produkte zwei (2) Jahre ab Kauf- oder Lieferdatum gegen Vorlage des Kassenbons auf Herstellungs- oder Materialfehler. Sollte das von Ihnen erworbene Produkt einen Herstellungs- oder Materialfehler aufweisen, wenden Sie sich an das Geschäft oder ein autorisiertes BENRUBI Servicecenter. Informationen zum nächstgelegenen autorisierten BENRUBI Servicecenter finden Sie auf unserer Website www.benrubi.gr. Es liegt im alleinigen Ermessen von BENRUBI, anstelle der Reparatur das defekte Produkt zu ersetzen.
- Die Garantie deckt keine Mängel ab, die auf normale Abnutzung, Bruch, unsachgemäße Installation oder Wartung des Produkts, unsachgemäße Handhabung, anormale Betriebsbedingungen, Nichtbeachtung der Gebrauchsanweisung, Umbau oder Reparatur des Produkts durch einen nicht von BENRUBI autorisierten Techniker zurückzuführen sind.

Des Weiteren erstreckt sich die Garantie auch nicht auf die folgenden Indikationen:

- Narben, Verfärbungen oder Kratzer.
- Brandstellen durch Einwirkung von Feuer oder Flammen.
- Temperaturschockschäden (plötzliche Temperatur- oder Spannungsänderung).

FÜR WEITERE INFORMATIONEN:

(NEUE) H. BENRUBI & SOHN AG

Ag. Thoma 27, GR-15124, Athen-Marousi

Tel.: +30210 6156400

E-Mail: benrubi-sda@benrubi.gr

