

izzy



ΜΠΕΝΡΟΥΜΠΗ

ΓΙΑ ΠΕΡΙΣΣΟΤΕΡΕΣ ΠΛΗΡΟΦΟΡΙΕΣ:
(ΝΕΑ) Χ. ΜΠΕΝΡΟΥΜΠΗ & ΥΙΟΣ Α.Ε.
Αγ. Θωμά 27, 15124, Μαρούσι-Αθήνα
Τηλ. 210 6156400, Fax: 210 6199316
e-mail: benrubi-sda@benrubi.gr

FOR FURTHER INFORMATION:
(NEW) H. BENRUBI & FILS S.A.
27 Aghiou Thoma str. GR 15124, Maroussi-Athens
Tel: 00302106156400, Fax: 00302106199316
e-mail: benrubi-sda@benrubi.gr

Οδηγίες Χρήσης / Instructions Manual
Ελληνικά (GR) – English (EN)
Σαντουϊσιέρες – Sandwich Makers Red, Green IZ-2005

Περιεχόμενα / Contents

GR.....Σελίδες 1-7

EN.....Pages 8-12

GR

Ευχαριστούμε που επιλέξατε μια συσκευή της γκάμας IZZY.

Συμβουλές Ασφαλείας



Διαβάστε προσεκτικά τις οδηγίες χρήσης και κρατήστε τις σε ασφαλές σημείο για μελλοντική αναφορά, μαζί με την απόδειξη αγοράς, η οποία λειτουργεί ως εγγύηση (βλ. παρακάτω «Εγγύηση και Εξυπηρέτηση Πελατών»).

- Πριν συνδέσετε τη συσκευή βεβαιωθείτε ότι η τάση του ρεύματος της συσκευής σας αντιστοιχεί απόλυτα στην τάση της ηλεκτρικής εγκατάστασης.
 - Πάντα συνδέετε τη συσκευή σας με πρίζα που διαθέτει γείωση. Η μη τήρηση αυτής της υποχρέωσης μπορεί να οδηγήσει σε ηλεκτροπληξία και ενδεχομένως σε σοβαρό τραυματισμό.
 - Μην αφήνετε ποτέ τη συσκευή χωρίς επιτήρηση όταν βρίσκεται σε λειτουργία.
 - Στενή επιτήρηση είναι απαραίτητη όταν μικρά παιδιά ή άτομα με ειδικές ανάγκες βρίσκονται κοντά στη συσκευή όταν είναι σε λειτουργία.
- Βεβαιωθείτε ότι δεν παίζουν με τα εξαρτήματα ή τη συσκευή.
- Η συσκευή δεν πρέπει να χρησιμοποιείται από άτομα με ειδικές ανάγκες (σωματικές ή διανοητικές), παιδιά ή άτομα που δε διαθέτουν την απαιτούμενη γνώση και εμπειρία για τη χρήση της συσκευής, χωρίς την επιτήρηση κάποιου προσώπου που γνωρίζει τον τρόπο λειτουργίας της συσκευής και θα είναι υπεύθυνος για την ασφάλειά τους.
 - Βγάζετε πάντα το φως από την πρίζα:
 - Αμέσως μετά τη χρήση
 - Όταν δεν τη χρησιμοποιείτε
 - Πριν οποιαδήποτε διαδικασία καθαρισμού ή συντήρησης.
 - Βεβαιωθείτε ότι η συσκευή και οι πλάκες έχουν κρυώσει εντελώς πριν τον καθαρισμό.
 - Μην αγγίζετε τα ζεστά μέρη της συσκευής. Χρησιμοποιείτε πάντα τη λαβή και/ή ειδικά αντιθερμικά γάντια φούρνου.

- Μη χρησιμοποιείτε τη συσκευή για σκοπούς πέρα από αυτούς για τους οποίους προορίζεται.
- Η συσκευή αυτή προορίζεται για χρήση σε εσωτερικό χώρο. Μη χρησιμοποιείτε τη συσκευή σε υπαίθριο χώρο.
- Η συσκευή αυτή προορίζεται μόνο για οικιακή χρήση. Κάθε άλλη χρήση ακυρώνει την εγγύηση.
- Μη χρησιμοποιείτε επέκταση καλωδίου.
- Ελέγχετε κατά διαστήματα το καλώδιο για τυχόν φθορές. Μη χρησιμοποιείτε τη συσκευή εάν το καλώδιο έχει υποστεί φθορά ή έχει υποστεί βλάβη κατά οποιοδήποτε τρόπο. Αν υποψιαστείτε ότι η συσκευή έχει υποστεί βλάβη, επιστρέψτε την στο κοντινότερο εξουσιοδοτημένο κέντρο επισκευών ΜΠΕΝΡΟΥΜΠΗ για εξέταση.
- Βεβαιωθείτε ότι το καλώδιο τροφοδοσίας δεν έρχεται σε επαφή με τα ζεστά μέρη της συσκευής.
- Πριν τη χρήση, τοποθετήστε τη συσκευή πάνω σε σταθερή, λεία και αντιθερμική επιφάνεια.
- Χρησιμοποιείτε πάντα την συσκευή σε στεγνή και επίπεδη επιφάνεια, ανθεκτική στις υψηλές θερμοκρασίες. Ιδιαίτερη προσοχή απαιτείται σε επιφάνειες όπου η θερμοκρασία μπορεί να προκαλέσει πρόβλημα. Σε αυτές τις περιπτώσεις συνιστάται η χρήση πρόσθετης αντιθερμικής επιφάνειας.
- Μη λειτουργείτε και μην τοποθετείτε τη συσκευή ή μέρη της σε μέρη με υγρασία ή σε σημεία όπου μπορεί να βρέχεται. Μη βυθίζετε τη συσκευή σας στο νερό ή σε οποιοδήποτε άλλο υγρό.
- Μην τοποθετείτε την συσκευή κοντά σε εστίες θερμότητας, πάνω ή δίπλα σε εστία αερίου, μάτι κουζίνας ή πάνω σε ζεστό φούρνο.
- Ποτέ μη χρησιμοποιείτε μεταλλικά αντικείμενα για να αφαιρέσετε τις τροφές από τις πλάκες, καθώς μπορεί να καταστρέψουν την αντικολλητική τους επιφάνεια. Χρησιμοποιείστε μόνο ξύλινη ή πλαστική σπάτουλα.
- Μην αφήνετε το καλώδιο του ρεύματος να κρέμεται από την άκρη του τραπέζιού/πάγκου ή σε σημείο που μπορεί να αρπάξει κάποιο παιδί. Μην αφήνετε το καλώδιο να ακουμπά οποιαδήποτε ζεστή επιφάνεια.
- Μην αφήνετε το καλώδιο του ρεύματος διπλωμένο κατά τη διάρκεια της χρήσης της συσκευής. Ξεδιπλώστε το τελείως.
- Μην ακουμπάτε τίποτα άλλο εκτός από το φαγητό σας στις πλάκες ψησίματος όταν αυτές είναι σε λειτουργία. Μη χρησιμοποιείτε τη συσκευή κενή χωρίς φαγητό προς ψήσιμο.
- Μη χρησιμοποιείτε ποτέ σκληρά, λειαντικά ή διαβρωτικά απορρυπαντικά ή διαλυτικά υγρά για τον καθαρισμό της συσκευής.

- Μη μετακινείτε τη συσκευή όταν αυτή είναι σε λειτουργία.
- Μην αγγίζετε τη συσκευή με βρεγμένα ή νωπά χέρια.
- Σε περίπτωση που η συσκευή βραχεί, αφαιρέστε αμέσως το καλώδιο του ρεύματος από την πρίζα και επικοινωνήστε με ένα από τα εξουσιοδοτημένα κέντρα επισκευών ΜΠΕΝΡΟΥΜΠΗ.
- Σε περίπτωση που υπάρχει πιθανή βλάβη, μην επιχειρήσετε να την επισκευάσετε μόνοι σας. Απευθυνθείτε σε ένα από τα εξουσιοδοτημένα κέντρα επισκευών ΜΠΕΝΡΟΥΜΠΗ. Κάθε επισκευή από μη εξουσιοδοτημένο τεχνικό των κέντρων service ΜΠΕΝΡΟΥΜΠΗ ΑΚΥΡΩΝΕΙ ΤΗΝ ΕΓΓΥΗΣΗ.
- Κάθε λανθασμένη χρήση της συσκευής ακυρώνει την εγγύηση.
- Αυτή η συσκευή συμμορφώνεται με την Οδηγία ηλεκτρομαγνητικής συμβατότητας 2014/30/ΕΕ, την Οδηγία Χαμηλής τάσης 2014/35/ΕΕ, την Οδηγία 2011/65/ΕΕ για τον περιορισμό της χρήσης ορισμένων επικίνδυνων ουσιών σε ηλεκτρικό και ηλεκτρονικό εξοπλισμό. Επίσης, με την Οδηγία 2009/125/ΕΚ για τις απαιτήσεις οικολογικού σχεδιασμού για τα προϊόντα που καταναλώνουν ενέργεια και τον Κανονισμός(ΕΚ) Αρ. 1935/2004 σχετικά με τα υλικά.

ΦΥΛΑΞΤΕ ΑΥΤΕΣ ΤΙΣ ΟΔΗΓΙΕΣ

Τα Μέρη της Συσκευής

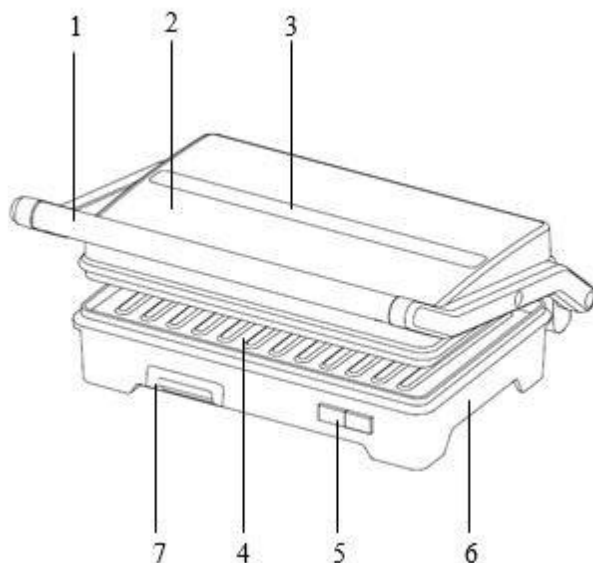

1. Αντιθερμική λαβή
2. Επάνω μέρος της συσκευής
3. Ανοξειδωτή λεπτομέρεια
4. Κάτω αντικολλητική πλάκα
5. Ενδεικτική λυχνία λειτουργίας/θερμοκρασίας
6. Κάτω μέρος της συσκευής
7. Δίσκος συλλογής λίπους

Πριν την Πρώτη Χρήση

ΣΗΜΕΙΩΣΗ: Ενδέχεται να προκύψει καπνός και οσμές κατά την πρώτη χρήση.

1. Καθαρίστε τη συσκευή και τις πλάκες με ένα νωπό πανί ή χαρτί κουζίνας.
2. Συνδέστε το βύσμα της συσκευής σας στην πρίζα.
3. Προθερμάνετε τη σαντουϊσιέρα Panini για περίπου 5 λεπτά με ανοιχτές τις πλάκες.
4. Αποσυνδέστε το βύσμα της συσκευής σας από την πρίζα.

Η διαδικασία αυτή είναι απαραίτητη μόνο για την πρώτη χρήση.

Χρήση της Σαντουϊσιέρας

1. Συνδέστε το βύσμα της συσκευής σας στην πρίζα.
2. Η ενδεικτική λυχνία λειτουργίας (5) θα ανάψει σε πορτοκαλί χρώμα.
3. Μόλις η συσκευή προθερμανθεί, η ενδεικτική λυχνία θερμοκρασίας (5) θα ανάψει σε πράσινο χρώμα.

ΣΗΜΕΙΩΣΗ: Κατά τη διάρκεια της προθέρμανσης έχετε πάντα τις πλάκες κλειστές.

4. Μόλις η ενδεικτική λυχνία σβήσει, ανοίξτε τις πλάκες και τοποθετήστε το φαγητό πάνω στην πλάκα ψησίματος.

5. Κλείστε την πάνω πλάκα χρησιμοποιώντας την αντιθερμική λαβή (1).
6. Αφήστε το τoστ να ψηθεί, ανάλογα με τον τύπο του ψωμιού, τη γέμιση και ανάλογα με την προτίμησή σας.
7. Μόλις ολοκληρώσετε το ψήσιμο, αφαιρέστε το φαγητό και αποσυνδέστε από την πρίζα.
- Κάποια προϊόντα, όπως το τυρί, μπορεί να λιώσουν και να κολλήσουν πάνω στην αντικολλητική πλάκα. Για να καθαρίσετε τις πλάκες από τυχόν υπολείμματα τροφών χρησιμοποιήστε πλαστική ή ξύλινη σπάτουλα. Ποτέ μη χρησιμοποιείτε μεταλλικά εξαρτήματα, καθώς ενδέχεται να χαράξουν την αντικολλητική επιφάνεια των πλακών.
- ΠΡΟΣΟΧΗ: Ποτέ μην αγγίζετε τις επιφάνειες της συσκευής όσο αυτή είναι σε λειτουργία.**

Χρησιμοποιήστε το χερούλι για να ανοίξετε το κάλυμμα. Χρειάζεται ιδιαίτερη προσοχή όταν βγάξετε τα ζεστά φαγητά από τις πλάκες ψησίματος.

Σημείωση: Η πάνω πλάκα προσαρμόζεται στο επιθυμητό ύψος με τέτοιο τρόπο ώστε να μην πιέζονται οι

τροφές όπως ψάρι, ψωμάκια για burger κλπ. Για καλύτερα αποτελέσματα, το πάχος των τροφών πρέπει να είναι τόσο, ώστε να ακουμπάει και στις δύο πλάκες.

Φροντίδα & Καθαρισμός

- Προτού καθαρίσετε τη συσκευή σας βεβαιωθείτε ότι δεν είναι συνδεδεμένη στην πρίζα και ότι το σώμα της συσκευής και οι πλάκες έχουν κρυώσει.
- **ΠΟΤΕ μη βυθίζετε τη συσκευή και το ηλεκτρικό καλώδιο σε νερό ή σε οποιοδήποτε άλλο υγρό.**
- **ΠΟΤΕ μη χρησιμοποιείτε χημικά και σκληρά απορρυπαντικά.**
- **ΠΟΤΕ μη χρησιμοποιείτε μεταλλικές βούρτσες ή άλλα αντικείμενα που μπορεί να γδάρουν τις επιφάνειες.**
- Μπορείτε να σκουπίσετε την εξωτερική επιφάνεια της συσκευής σας και τις πλάκες με ένα νωπό πανί ή χαρτί κουζίνας.
- Για να καθαρίσετε τυχόν λίπη ή υπολείμματα τροφών χρησιμοποιήστε νωπό πανί ή χαρτί κουζίνας για να μαλακώσουν και έπειτα αφαιρέστε τα υπολείμματα με ξύλινη ή πλαστική σπάτουλα.
- Αφαιρέστε τον δίσκο συλλογής λίπους (7) μετά από κάθε χρήση και πλύνετε τον σε ζεστό σαπούνι με νερό. Μην χρησιμοποιείτε μεταλλικά καθαριστικά ή διαβρωτικά καθαριστικά, καθώς μπορεί να καταστρέψουν την επιφάνεια του δίσκου.
- Βεβαιωθείτε ότι τα τμήματα της συσκευής που έχετε καθαρίσει έχουν στεγνώσει καλά προτού τη χρησιμοποιήσετε ξανά ή πριν την αποθήκευση.

Αποθήκευση

- Βεβαιωθείτε ότι η συσκευή έχει κρυώσει και έχει καθαριστεί πριν την αποθήκευση.
- Αποθηκεύστε τη συσκευή σε στεγνό μέρος χωρίς υγρασία.
- Ποτέ μην αφήνετε τη συσκευή σε εξωτερικούς χώρους και εκτεθειμένη στη βροχή.

Τεχνικά Χαρακτηριστικά

Μοντέλο: Σαντουϊτσιέρα Botanica Red, Green IZ-2005

Τάση/Συχνότητα: 220-240V AC 50/60 Hz

Ισχύς: max 800W

Ασφαλής Απόρριψη της Συσκευής



Στο τέλος της ωφέλιμης ζωής του, το προϊόν δεν πρέπει να απορρίπτεται με τα αστικά απορρίμματα. Πρέπει να απορριφθεί σε ειδικά κέντρα διαφοροποιημένης συλλογής απορριμμάτων που ορίζουν οι δημοτικές αρχές ή στους φορείς που παρέχουν αυτή την υπηρεσία. Η χωριστή απόρριψη μιας ηλεκτρικής οικιακής συσκευής, επιτρέπει την αποφυγή πιθανών αρνητικών συνεπειών για το περιβάλλον και την υγεία από την ακατάλληλη απόρριψη και επιτρέπει την ανακύκλωση των υλικών από τα οποία αποτελείται ώστε να επιτυγχάνεται σημαντική εξοικονόμηση ενέργειας και πόρων.

Για την επισήμανση της υποχρεωτικής χωριστής απόρριψης οικιακών ηλεκτρικών συσκευών, το προϊόν φέρει το σήμα του διαγραμμένου τροχοφόρου κάδου απορριμμάτων.

Εγγύηση

• Η εταιρία ΜΠΕΝΡΟΥΜΠΗ εγγυάται τα προϊόντα της για οποιαδήποτε ελάττωμα κατασκευής ή υλικών για δύο (2) έτη από την ημερομηνία αγοράς ή παράδοσης με την προσκόμιση της απόδειξης αγοράς. Εάν το προϊόν που έχετε αγοράσει, παρουσιάσει ελάττωμα κατασκευής ή υλικών, απευθυνθείτε στο κατάστημα αγοράς ή σε εξουσιοδοτημένο Κέντρο Service ΜΠΕΝΡΟΥΜΠΗ. Για την ενημέρωσή σας σχετικά με το πλησιέστερο εξουσιοδοτημένο Κέντρο Service ΜΠΕΝΡΟΥΜΠΗ, επισκεφθείτε τη ιστοσελίδα μας www.benrubi.gr. Είναι στην αποκλειστική κρίση της ΜΠΕΝΡΟΥΜΠΗ η αντικατάσταση αντί επιδιόρθωσης του ελαττωματικού προϊόντος.

• Η εγγύηση δεν καλύπτει ελαττώματα που θα προκύψουν από φυσιολογική φθορά, σπάσιμο, συσσώρευση αλάτων, λανθασμένη εγκατάσταση ή συντήρηση του προϊόντος, κακό χειρισμό, αντικανονικές συνθήκες λειτουργίας, μη εφαρμογή των οδηγιών χρήσης, μετατροπή ή επισκευή του προϊόντος από μη εξουσιοδοτημένο τεχνικό που δεν ανήκει στα Κέντρα Service ΜΠΕΝΡΟΥΜΠΗ.

Επίσης, η εγγύηση δεν καλύπτει τα παρακάτω ενδεικτικά αναφερόμενα:

- Σημάδια, αποχρωματισμό ή γρατζουνιές.
- Καψίματα εξαιτίας έκθεσης σε φωτιά ή φλόγα.
- Βλάβη από θερμικό σοκ (απτόμη αλλαγή θερμοκρασίας ή τάσης).

ΓΙΑ ΠΕΡΙΣΣΟΤΕΡΕΣ ΠΛΗΡΟΦΟΡΙΕΣ:

(ΝΕΑ) Χ. ΜΠΕΝΡΟΥΜΠΗ & ΥΙΟΣ Α.Ε.

Αγ. Θωμά 27, 15124, Μαρούσι – Αθήνα,
Τηλ.: 210 6156400, e-mail: benrubi-sda@benrubi.gr



EN

Thank you for having chosen an appliance from the IZZY range.

Safety interlocks



Please read these instructions carefully before using the appliance and save them for future reference. Please keep the sales receipt for guarantee purposes (pls see below “Guarantee and Customer Service”) Any use which does not conform to the instructions will absolve IZZY from any liability.

Read carefully read the instructions before using the appliance for the first time and keep them for future reference. IZZY is not responsible for non-compliance of the instructions.

- Before connecting the appliance, check if the voltage indicated on the appliance corresponds with the mains voltage in your home.
- Always plug your device into an outlet that is earthed. Failure to comply with this requirement may result in electric shock and possible serious injury.
- Never leave the appliance unattended when in operation.
- Close supervision is necessary when your appliance is being used near children. Ensure that they do not play with the appliance.
- This appliance is not intended for use by people with reduced physical, sensory or mental capabilities, children or those with lack of experience and knowledge, unless they have been given supervision or instruction concerning use of the appliance by a person responsible for their safety.
- Disconnect the power cord from the supply mains:
 - Immediately after use
 - When you do not use the appliance
 - Before cleaning and maintenance operations
- Make sure that the appliance and the grill plates have cooled down completely before cleaning.
- Do not touch the hot surfaces of the appliance. Always use hot pads or oven mittens.
- Never use the appliance for any other use than indicated.

- The device is intended for indoor use. Do not use the device outdoors.
- **The device is intended only for domestic use. Any other use will cancel the warranty.**
- Do not use an extension power cord.
- Check the power cord periodically for possible damages. If the power cord or the plug of the appliance has been damaged, do not use the appliance and contact an authorized BENRUBI Service Center.
- Make sure that the power cord does not come into contact with the hot parts of the appliance.
- Always use the appliance on a dry, flat surface, resistant to high temperatures. Particular attention is required on surfaces where the temperature can cause problems. In these cases, it is recommended to use additional heat-resistant surface.
- Do not operate or place the device or parts in places of high humidity or where it may get wet. Do not immerse the appliance in water or any other liquid.
- Do not place the appliance near heat sources, on or next gas or electric hobs or over hot oven.
- Never use metal objects to remove food from the plates, as this may damage the nonstick surface. Use only wooden or plastic utensils.
- Do not let the power cord of the appliance hang over the edge of a table or bench top or where a child could grab it. Do not let the power cord to touch any hot surface.
- Never leave the power cable wrapped during use. Unwind it completely.
- Do not touch anything except your food on the grill plates during operation. Do not use the appliance without food.
- Never use highly corrosive or abstractive cleaning agents. Never use metal scouring pads for cleaning.
- Do not move the appliance when it is in operation.
- Do not touch the appliance with wet or damp hands.
- If the appliance does get wet, immediately remove the power cord from the wall outlet and contact one of the authorized BENRUBI service centers.
- In case of a possible damage, do not attempt to repair the appliance by yourself. Please contact one of the authorized BENRUBI service centers. Any repair made by a non-authorized BENRUBI Service Center CANCELS THE GUARANTEE.
- Any misuse of the device cancels the warranty.

• **The appliance conforms to EU directive 2014/30/EU on Electromagnetic Compatibility, the 2014/35/EU Low Voltage Directive, the 2011/65/EU RoHS Directive, the directive 2009/125/ EC for ecodesign and the EC regulation no. 1935/2004 on materials intended to contact with food.**

SAVE THESE INSTRUCTIONS

Parts of the Appliance

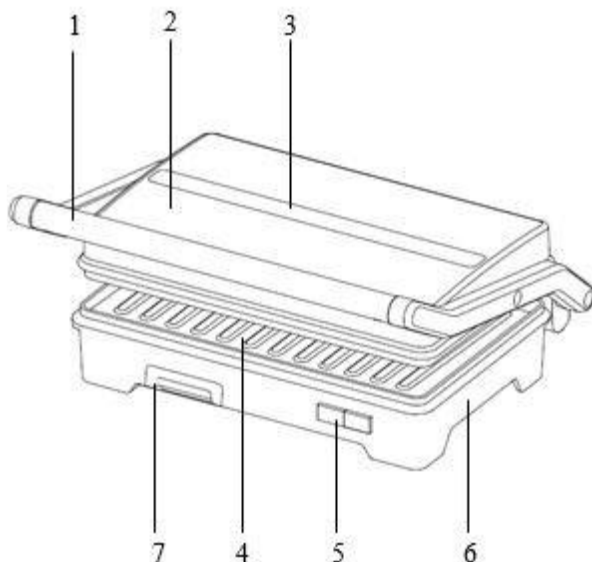

1. Heat-resistant handle
2. Top part of the appliance
3. Stainless steel details
4. Non-stick plate
5. Power/temperature indicator
6. Bottom part of the appliance
7. Oil tray

Before the First Use

NOTE: Smoke and odor may occur during first use.

1. Clean the external surface of the appliance and non-stick plates with a wet cloth or kitchen towel.
2. Place the mains plug into socket.
3. Preheat the sandwich maker for about 5 minutes with the plates opened.
4. Unplug the device from the mains.

This procedure is required for the first use only.

Using the Sandwich Maker

1. Plug in your device.
 2. The power indicator light (5) will turn orange.
 3. Once the device has been preheated, the temperature indicator light (5) will turn green.
- NOTE: During the warm-up always have the plates closed.**
4. Once the indicator light turns off, open the plates and place the sandwich on the grill plate.
 5. Close the plates with the heat resistant handle handle (1).
 6. Let the sandwich to be cooked, depending on the bread type, the filing, and your personal preference.
 7. When finished cooking, remove food and unplug from the outlet.
- Some filings, such as cheese, might melt and stick on the double non-stick coating. To clean the plates from any food residue, use a plastic or wooden spatula. Never use metal components, as they may scratch the nonstick surface of the plates.

CAUTION: Never touch the surfaces of the device while it is in operation. Use the handle latch to open the top cover. Be extra careful when removing hot food from the grill plates.

Note:

The height of the upper plate adjust to the point that you want. This function helps to avoid press foods such as fish, burger buns etc. For best results, the thickness of the food must be so, that it touches on both plates.

Care and Cleaning

- Before cleaning the appliance, make sure that it is disconnected from the outlet and let the body and the plates to cool down completely.
- **NEVER immerse the appliance and the electric cord into water or any other liquid.**
- **NEVER use chemicals and abrasive detergents.**
- **NEVER use metal brushes or other objects that may scratch the surfaces.**
- You can wipe and dry the external surface of your appliance as well as the plates with a damp cloth or kitchen towel.
- To clean over oil or leftovers use firstly paper towel, then wood or plastic spatula.
- Make sure the parts of the device that you clean both are completely dry before reuse or before storage.

Storage

- Make sure the appliance has cooled down completely and cleaned before storage.
- Store the appliance in a dry place without moisture.
- Never leave the appliance outdoors and exposed to rain.

Technical Characteristics

Model: Sandwich Maker Botanica Red, Green IZ-2005

Rated Voltage/Frequency: 220-240V AC 50/60 Hz

Power: max 800W

Safe Appliance Disposal



At the end of its working life, the product must not be disposed of as urban waste. It must be taken to a special local authority differentiated waste collection centre or to a dealer providing this service. Disposing of a household device separately avoids possible negative consequences for the environment and health deriving from inappropriate disposal and enables the constituent materials to be recovered to obtain significant savings in energy and resources.

As a reminder of the need to dispose of household devices separately, the product is marked with a crossed-out wheeled dustbin.

Guarantee & Customer Service

- BENRUBI Company guarantees its products for any manufacturing defect or defective materials for a period of two (2) years from the date of purchase or delivery by presenting purchase receipt. If your product malfunctions or you find any defects, please revert to the retail location you have purchased it from or contact an authorized BENRUBI Service Centre. To find the nearest authorized BENRUBI Service Centre, visit our website www.benrubi.gr. It is in the discretion of BENRUBI Company to replace or repair the defective product.

- The warranty does not cover damages resulting from normal wear, breakage, scaling, improper installation or maintenance of the product, mishandling, abnormal working conditions, failure to implement the instructions, conversion or repair of the product by an unauthorized technician who does not belong to the BENRUBI Service Centers.

Also, the warranty does not cover the following indicative factors:

- Stains, discoloration or scratches.
- Burns due to exposure to heat or flame.
- Damage from thermal shock (sudden temperature change or change of voltage).

FOR MORE INFORMATION PLEASE CONTACT:

(NEW) H. BENRUBI & FILS SA

27 Aghiou Thoma str, GR15124, Maroussi – Athens,
Tel.: 210 6156400, e-mail: benrubi-sda@benrubi.gr



