

Περιεχόμενα / Contents

GR.....Σελίδες 1-9

EN.....Pages 10-16

GR

Ευχαριστούμε που επιλέξατε μια συσκευή της γκάμας IZZY.

Συμβουλές Ασφαλείας



Διαβάστε προσεκτικά τις οδηγίες χρήσης και κρατήστε τις σε ασφαλές σημείο για μελλοντική αναφορά, μαζί με την απόδειξη αγοράς, η οποία λειτουργεί ως εγγύηση (βλ. παρακάτω «Εγγύηση και Εξυπηρέτηση Πελατών»).

- Πριν συνδέσετε τη συσκευή βεβαιωθείτε ότι η τάση του ρεύματος της συσκευής σας αντιστοιχεί απόλυτα στην τάση της ηλεκτρικής εγκατάστασης.
- Πάντα συνδέετε τη συσκευή σας με πρίζα που διαθέτει γείωση. Η μη τήρηση αυτής της υποχρέωσης μπορεί να οδηγήσει σε ηλεκτροπληξία και ενδεχομένως σε σοβαρό τραυματισμό.
- Μην αφήνετε ποτέ τη συσκευή χωρίς επιτήρηση όταν βρίσκεται σε λειτουργία.
- Στενή επιτήρηση είναι απαραίτητη όταν μικρά παιδιά ή άτομα με ειδικές ανάγκες βρίσκονται κοντά στη συσκευή όταν είναι σε λειτουργία. Βεβαιωθείτε ότι δεν παίζουν με τα εξαρτήματα ή τη συσκευή.
- **ΠΡΟΣΟΧΗ:** Μην χρησιμοποιείτε τη συσκευή σε μικρά δωμάτια όταν εκεί βρίσκονται άτομα που δεν είναι σε θέση να εγκαταλείψουν το δωμάτιο, εάν χρειαστεί, εκτός εάν βρίσκονται υπό στενή επιτήρηση.
- Η συσκευή δεν πρέπει να χρησιμοποιείται από άτομα με ειδικές ανάγκες (σωματικές ή διανοητικές), παιδιά ή άτομα που δε διαθέτουν την απαιτούμενη γνώση και εμπειρία για τη χρήση της συσκευής, χωρίς την επιτήρηση κάποιου προσώπου που γνωρίζει τον τρόπο λειτουργίας της συσκευής και θα είναι υπεύθυνος για την ασφάλειά τους.
- **Βγάζετε πάντα το φις από την πρίζα:**
 - Όταν δεν τη χρησιμοποιείτε
 - Πριν συναρμολογήσετε ή αποσυναρμολογήσετε τη συσκευή
 - Πριν οποιαδήποτε διαδικασία καθαρισμού ή συντήρησης
 - Πριν τη μετακινήσετε
- Βεβαιωθείτε ότι ο διακόπτης λειτουργίας είναι στη θέση "0" πριν την

συνδέσετε ή την αποσυνδέσετε από την πρίζα.

- Μη χρησιμοποιείτε τη συσκευή για σκοπούς πέρα από αυτούς για τους οποίους προορίζεται.
- Η συσκευή αυτή προορίζεται για χρήση σε εσωτερικό χώρο. Μη χρησιμοποιείτε τη συσκευή σε υπαίθριο χώρο.
- Μη χρησιμοποιείτε τη συσκευή στο μπάνιο, το ντους ή την πισίνα.
- Μη λειτουργείτε και μην τοποθετείτε τη συσκευή σε μέρη με υγρασία ή σε σημεία όπου μπορεί να βρέχεται. Μη βυθίζετε τη συσκευή, το καλώδιο του ρεύματος ή το φις στο νερό ή σε οποιοδήποτε άλλο υγρό.
- Μην αποθηκεύετε τη συσκευή σε εξωτερικούς χώρους.
- Η συσκευή αυτή προορίζεται μόνο για οικιακή χρήση. Κάθε άλλη χρήση ακυρώνει την εγγύηση.
- Ελέγχετε κατά διαστήματα το καλώδιο για τυχόν φθορές. Μη χρησιμοποιείτε τη συσκευή εάν το καλώδιο έχει υποστεί φθορά ή έχει υποστεί βλάβη κατά οποιοδήποτε τρόπο. Αν υποψιαστείτε ότι η συσκευή έχει υποστεί βλάβη, επιστρέψτε την στο κοντινότερο εξουσιοδοτημένο κέντρο επισκευών ΜΠΕΝΠΡΟΥΜΠΗ για εξέταση.
- Μην αποσυναρμολογείτε ή αντικαθιστάτε το καλώδιο τροφοδοσίας.
- Βεβαιωθείτε ότι το καλώδιο τροφοδοσίας δεν έρχεται σε επαφή με τα ζεστά μέρη της συσκευής ή να έρχεται σε επαφή με αιχμηρές γωνίες.
- Μην αφήνετε το καλώδιο του ρεύματος να κρέμεται από την άκρη του τραπεζιού/πάγκου ή σε σημείο που μπορεί να αρπάξει κάποιο παιδί. Μην αφήνετε το καλώδιο να ακουμπά οποιαδήποτε ζεστή επιφάνεια.

ΠΡΟΣΟΧΗ: Το εξωτερικό πλέγμα είναι πολύ ζεστό κατά τη διάρκεια της λειτουργίας.

- Μην καλύπτετε τη συσκευή. Υπάρχει κίνδυνος υπερθέρμανσης.
- Μην τοποθετείτε τη συσκευή κοντά σε αντικείμενα που είναι ευαίσθητα στη θερμοκρασία και σε περιοχές με έντονη σκόνη.
- Βεβαιωθείτε ότι το καλώδιο του ρεύματος δεν είναι σφηνωμένο από οποιοδήποτε αντικείμενο π.χ. από κάποιο έπιπλο. Μην πατάτε ποτέ το καλώδιο του ρεύματος και μην το τοποθετείτε ποτέ κάτω από χαλιά ή πατάκια όπου υπάρχει κίνδυνος να το πατήσετε. Κρατάτε το καλώδιο του ρεύματος σε σημείο όπου δεν υπάρχει κίνδυνος να σκοντάψετε.
- Μη χρησιμοποιείτε μπαλαντέζα ή πολύμπριζο, διότι μπορεί να προκληθεί ζημιά κατά τη λειτουργία.
- Μην συνδέετε άλλες ηλεκτρικές συσκευές υψηλής ισχύος στην ίδια πρίζα.
- Μην τοποθετείτε ποτέ τη συσκευή ακριβώς κάτω από την πρίζα.
- Πριν τη χρήση, τοποθετήστε τη συσκευή πάνω σε σταθερή, επίπεδη και

στεγνή επιφάνεια. Μην τοποθετείτε τη συσκευή σε επιφάνειες όπου μπορεί να υποστεί πτώση.

- **ΠΡΟΣΟΧΗ:** Μην χρησιμοποιείτε τη συσκευή εάν έχει υποστεί πτώση.
- **ΠΡΟΣΟΧΗ:** Μην χρησιμοποιείτε τη συσκευή εάν έχει σημάδια φθοράς.
- Μην αφήνετε τη συσκευή σε λειτουργία όταν δεν είστε στο σπίτι. Βεβαιωθείτε ότι είναι απενεργοποιημένη και βγάζετε πάντα το καλώδιο του ρεύματος από την πρίζα.
- Κρατάτε πάντα τη συσκευή σε απόσταση 1,5μ. τουλάχιστον από έπιπλα, μαξιλάρια, κρεβάτια, χαρτιά, ενδύματα, κουρτίνες κλπ.
- **Προσοχή:** Μην χρησιμοποιείτε τη συσκευή επάνω σε χαλιά ή φλοκάτες.
- Μην χρησιμοποιείτε ποτέ τη συσκευή σε δωμάτια με διαρροή υγραερίου ή άλλου εύφλεκτου υλικού όπως βερνίκι ή κόλλα.
- Μην τοποθετείτε υφάσματα / ρούχα πάνω στη συσκευή για να στεγνώσουν ή για οποιοδήποτε άλλο λόγο.
- Κρατάτε πάντα τις εξόδους του αέρα ελεύθερες χωρίς κάποιο αντικείμενο σε απόσταση 1 μέτρο τουλάχιστον.

Προσοχή: Για την αποφυγή τυχόν κινδύνου, μην βάζετε μεταλλικά ή ξένα αντικείμενα π.χ. μολύβια, κτλ. μέσα στο πλέγμα ή στις γρίλιες/εξόδους της συσκευής όταν η συσκευή είναι συνδεδεμένη στην πρίζα και όταν βρίσκεται σε λειτουργία.

Προσοχή: Ποτέ μην βάζετε τα δάχτυλά σας ανάμεσα στο πλέγμα ή στις γρίλιες της συσκευής όταν η συσκευή είναι συνδεδεμένη με την πρίζα και όταν βρίσκεται σε λειτουργία.

- Διατηρείτε πάντα τη συσκευή καθαρή. Πριν τον καθαρισμό της, πάντα αποσυνδέετε τη συσκευή από το ρεύμα.
- Οποιοδήποτε λάθος στη σύνδεση ακυρώνει την εγγύηση.
- Μην χρησιμοποιείτε τη συσκευή και τα εξαρτήματα της για άλλη από την ενδεδειγμένη ή προτεινόμενη από τον κατασκευαστή χρήση.
- Μην χρησιμοποιείτε ποτέ σκληρά, λειαντικά ή διαβρωτικά απορρυπαντικά ή διαλυτικά υγρά για τον καθαρισμό της συσκευής.
- Η συσκευή δεν προορίζεται να λειτουργεί με εξωτερικό χρονόμετρο ή ξεχωριστό σύστημα τηλεχειρισμού.
- Μην αφήνετε το καλώδιο του ρεύματος διπλωμένο κατά τη διάρκεια της χρήσης της συσκευής. Ξεδιπλώστε το τελείως.
- Ποτέ μην απενεργοποιείτε ή ενεργοποιείτε τη συσκευή από το καλώδιο.
- Ποτέ μην αποσυνδέετε τη συσκευή τραβώντας την από το καλώδιο. Αποσυνδέστε την τραβώντας πάντα από την πρίζα.
- Μην μετακινείτε τη συσκευή όταν αυτή είναι σε λειτουργία.

- Μην αγγίζετε τη συσκευή με βρεγμένα ή νωπά χέρια.
- Σε περίπτωση που η συσκευή βραχεί, αφαιρέστε αμέσως το καλώδιο του ρεύματος από την πρίζα και επικοινωνήστε με ένα από τα εξουσιοδοτημένα κέντρα επισκευών ΜΠΕΝΡΟΥΜΠΗ.
- Σε περίπτωση που υπάρχει πιθανή βλάβη, μην επιχειρήσετε να την επισκευάσετε μόνοι σας. Απευθυνθείτε σε ένα από τα εξουσιοδοτημένα κέντρα επισκευών ΜΠΕΝΡΟΥΜΠΗ. Κάθε επισκευή από μη εξουσιοδοτημένο τεχνικό των κέντρων service ΜΠΕΝΡΟΥΜΠΗ ΑΚΥΡΩΝΕΙ ΤΗΝ ΕΓΓΥΗΣΗ.
- Κάθε λανθασμένη χρήση της συσκευής ακυρώνει την εγγύηση.
- Χρησιμοποιείτε μόνο γνήσια ανταλλακτικά.
- Αυτή η συσκευή συμμορφώνεται με την Οδηγία ηλεκτρομαγνητικής συμβατότητας 2014/30/ΕΕ, την Οδηγία Χαμηλής τάσης 2014/35/ΕΕ, την Οδηγία 2011/65/ΕΕ για τον περιορισμό της χρήσης ορισμένων επικίνδυνων ουσιών σε ηλεκτρικό και ηλεκτρονικό εξοπλισμό. Επίσης, με την Οδηγία 2009/125/ΕΚ για τις απαιτήσεις οικολογικού σχεδιασμού για τα προϊόντα που καταναλώνουν ενέργεια.

ΦΥΛΑΞΤΕ ΑΥΤΕΣ ΤΙΣ ΟΔΗΓΙΕΣ

Μέρη της Συσκευής

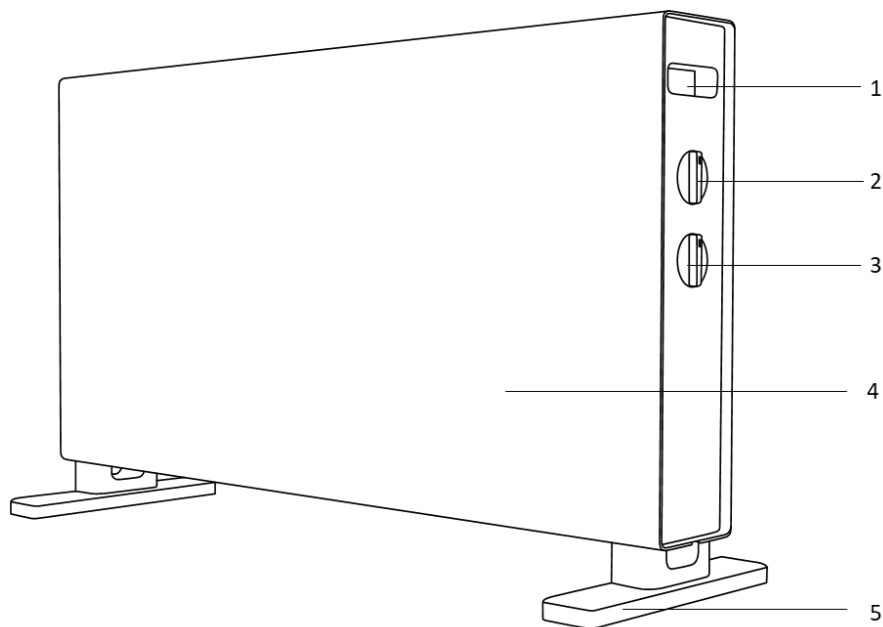

1. Λαβή μεταφοράς
2. Θερμοστάτης
3. Διακόπτης λειτουργίας
4. Σώμα συσκευής
5. Αντιολισθητική βάση

Συναρμολόγηση Βάσης

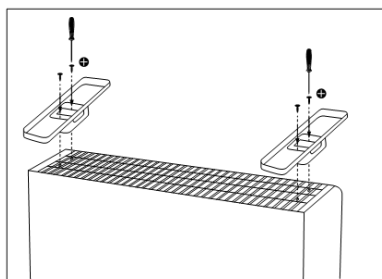
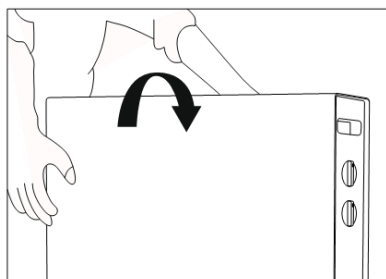

1. Αναποδογυρίστε τη συσκευή.
2. Τοποθετήστε τη βάση στο κάτω μέρος της συσκευής ώστε οι οπές της βάσης να είναι ευθυγραμμισμένες με τις οπές της συσκευής.
3. Βιδώστε τις βίδες που παρέχονται στη συσκευασία και σφίξτε.
4. Αφού ολοκληρωθεί η εγκατάσταση, γυρίστε τη συσκευή. Η συσκευή είναι έτοιμη για χρήση.

Χρήση της Συσκευής

• Πριν θέσετε τη συσκευή σε λειτουργία ελέγξτε εάν υπάρχει οποιαδήποτε βλάβη, φθορά ή σπάσιμο στη συσκευή ή στο καλώδιο του ρεύματος.

1. Τοποθετήστε τη συσκευή σε σταθερή, επίπεδη και στεγνή επιφάνεια.
2. Συνδέστε τη συσκευή στην πρίζα.
3. Γυρίστε τον θερμοστάτη (2) δεξιόστροφα στη θέση "MAX".
4. Γυρίστε τον διακόπτη λειτουργίας (3) στην επιθυμητή θέση I, II ή III.
 - I: Χαμηλή ισχύς (max1000W)
 - II: Μεσαία ισχύς (max1600W)
 - III: Υψηλή ισχύς (max2600W)
5. Όταν η θερμοκρασία δωματίου φτάσει στην επιθυμητή, γυρίστε τον θερμοστάτη (2) αριστερόστροφα στη θέση που θέλετε. Η συσκευή θα διατηρεί αυτόματα την επιλεγμένη θερμοκρασία.
6. Όταν δεν χρησιμοποιείτε τη συσκευή, τοποθετείστε τον θερμοστάτη (2) στη θέση "❄" και τον διακόπτη λειτουργίας (3) στη θέση "0".
7. Αποσυνδέστε τη συσκευή από την πρίζα όταν δεν την χρησιμοποιείτε.

Σημείωση:

- Η συσκευή διαθέτει σύστημα αυτόματου κλεισίματος σε περίπτωση πτώσης ή πλαγιάσματος.

Φροντίδα και Καθαρισμός

- Προτού καθαρίσετε τη συσκευή σας βεβαιωθείτε ότι δεν είναι συνδεδεμένη με την πρίζα και ότι η συσκευή έχει κρυώσει.
- ΠΟΤΕ μη βυθίζετε τη συσκευή και το ηλεκτρικό καλώδιο σε νερό ή άλλο υγρό.
- ΠΟΤΕ μη χρησιμοποιείτε μεταλλικά καθαριστικά όπως σύρμα, βούρτσες και χημικά ή διαβρωτικά υλικά για να καθαρίσετε τη συσκευή.
- Καθαρίστε με ένα στεγνό μαλακό ύφασμα.

Αποθήκευση

- Πάντα αφαιρείτε το καλώδιο του ρεύματος από την πρίζα όταν δεν χρησιμοποιείτε τη συσκευή.
- Βεβαιωθείτε ότι η συσκευή είναι στεγνή και καθαρή πριν την αποθηκεύσετε.
- Αποθηκεύστε τη συσκευή σε καθαρό, δροσερό και ξηρό μέρος μέσα στο κουτί της ή έτσι ώστε να είναι προστατευμένα από τη σκόνη.
- Πριν χρησιμοποιήσετε τη συσκευή ύστερα από μεγάλο χρονικό διάστημα, βεβαιωθείτε ότι είναι καθαρή και στεγνή και ότι κανένα αντικείμενο δεν υπάρχει ανάμεσα στα ανοίγματα.
- Αποθηκεύστε την συσκευή σε σημείο που να μην προσεγγίζεται από παιδιά.

Τεχνικά Χαρακτηριστικά

Μοντέλο: Θερμοπομπός 2600W IZ-9030

Τάση/Συχνότητα: AC 220 – 240 ~ 50-60 Hz

Ισχύς κατανάλωσης: 1000W – 1600W, max2600W

Μοντέλο: IZ-9030					
Χαρακτηριστικό	Σύμβολο	Αριθμητική Τιμή	Μονάδα	Χαρακτηριστικό	Μονάδα
Θερμική ισχύς				Είδος θερμικής ισχύος μόνον στην περίπτωση των ηλεκτρικών τοπικών θερμοσυσσωρευτών (να επιλεγθεί μία δυνατότητα)	
Όνομαστική θερμική ισχύς	P nom	2,2-2,6	kW	Χειροκίνητος ρυθμιστής θερμικού φορτίου με ενσωματωμένο θερμοστάτη	Όχι
Ελάχιστη θερμική ισχύς (ενδεικτική)	P min	1,0	kW	Χειροκίνητος ρυθμιστής θερμικού φορτίου με ανάδραση θερμοκρασίας δωματίου και/ή θερμοκρασίας εξωτερικού χώρου	Όχι
Μέγιστη συνεχής θερμική ισχύς	P max. c	2,6	kW	Ηλεκτρονικός ρυθμιστής θερμικού φορτίου με ανάδραση θερμοκρασίας δωματίου και/ή θερμοκρασίας εξωτερικού χώρου	Όχι
Βοηθητική κατανάλωση ηλεκτρικής ενέργειας				Παραγωγή θερμότητας υποβοηθούμενη από ανεμιστήρα	Όχι
Στην ονομαστική θερμική ισχύ	elmax	N/A	kW	Είδος θερμικής ισχύος/ρυθμιστή θερμοκρασίας δωματίου (να επιλεγθεί μία δυνατότητα)	
Στην ελάχιστη θερμική ισχύ	elmin	N/A	kW	Μονοβάθμια θερμική ισχύς και χωρίς ρυθμιστή θερμοκρασίας δωματίου	Όχι
Σε κατάσταση αναμονής	elSB	0	kW	Δύο ή περισσότερες χειροκίνητες βαθμίδες χωρίς ρυθμιστή θερμοκρασίας δωματίου	Όχι
				Με μηχανικό θερμοστατικό ρυθμιστή θερμοκρασίας δωματίου	Ναι
				Με ηλεκτρονικό ρυθμιστή θερμοκρασίας δωματίου	Όχι
				Με ηλεκτρονικό ρυθμιστή θερμοκρασίας δωματίου και χρονοδιακόπτη ημέρας	Όχι
				Με ηλεκτρονικό ρυθμιστή θερμοκρασίας δωματίου και χρονοδιακόπτη εβδομάδας	Όχι
				Άλλες δυνατότητες ρύθμισης (επιτρέπονται πολλές επιλογές)	
				Ρυθμιστής θερμοκρασίας δωματίου με ανιχνευτή παρουσίας	Όχι
				Ρυθμιστής θερμοκρασίας δωματίου με ανιχνευτή ανοικτού παραθύρου	Όχι
				Με δυνατότητα ρύθμισης εξ αποστάσεως	Όχι
				Με ρυθμιστή προσαρμοσμένης εκκίνησης	Όχι
				Με περιορισμό διάρκειας λειτουργίας	Όχι
				Με αισθητήρα θερμομέτρου μελανής σφαίρας	Όχι
Παρατήρηση: Αυτό το προϊόν είναι κατάλληλο μόνο για καλά μονωμένους χώρους ή περιστασιακή χρήση.					

Προειδοποιήσεις για τη Σωστή Απόρριψη της Συσσκευής Σύμφωνα με την Ευρωπαϊκή Οδηγία 2002/96/ΕΚ



Στο τέλος της ωφέλιμης ζωής του, το προϊόν δεν πρέπει να απορρίπτεται με τα αστικά απορρίμματα. Πρέπει να απορριφθεί σε ειδικά κέντρα διαφοροποιημένης συλλογής απορριμμάτων που ορίζουν οι δημοτικές αρχές ή στους φορείς που παρέχουν αυτή την υπηρεσία. Η χωριστή απόρριψη μιας ηλεκτρικής οικιακής συσκευής, επιτρέπει την αποφυγή πιθανών αρνητικών συνεπειών για το περιβάλλον και την υγεία από την ακατάλληλη απόρριψη και επιτρέπει την ανακύκλωση των υλικών από τα οποία αποτελείται ώστε να επιτυγχάνεται σημαντική εξοικονόμηση ενέργειας και πόρων.

Για την επισήμανση της υποχρεωτικής χωριστής απόρριψης οικιακών ηλεκτρικών συσκευών, το προϊόν φέρει το σήμα του διαγραμμένου τροχοφόρου κάδου απορριμμάτων.

Εγγύηση και Εξυπηρέτηση Πελατών

- Η εταιρία ΜΠΕΝΡΟΥΜΠΗ εγγυάται τα προϊόντα της για οποιαδήποτε ελάττωμα κατασκευής ή υλικών για δύο (2) έτη από την ημερομηνία αγοράς ή παράδοσης με την προσκόμιση της απόδειξης αγοράς. Εάν το προϊόν που έχετε αγοράσει, παρουσιάσει ελάττωμα κατασκευής ή υλικών, απευθυνθείτε στο κατάστημα αγοράς ή σε εξουσιοδοτημένο Κέντρο Service ΜΠΕΝΡΟΥΜΠΗ. Για την ενημέρωσή σας σχετικά με το πλησιέστερο εξουσιοδοτημένο Κέντρο Service ΜΠΕΝΡΟΥΜΠΗ, επισκεφθείτε τη ιστοσελίδα μας www.benrubi.gr. Είναι στην αποκλειστική κρίση της ΜΠΕΝΡΟΥΜΠΗ η αντικατάσταση αντί επιδιόρθωσης του ελαττωματικού προϊόντος.
- Η εγγύηση δεν καλύπτει ελαττώματα που θα προκύψουν από φυσιολογική φθορά, σπάσιμο, λανθασμένη εγκατάσταση ή συντήρηση του προϊόντος, κακό χειρισμό, αντικανονικές συνθήκες λειτουργίας, μη εφαρμογή των οδηγιών χρήσης, μετατροπή ή επισκευή του προϊόντος από μη εξουσιοδοτημένο τεχνικό που δεν ανήκει στα Κέντρα Service ΜΠΕΝΡΟΥΜΠΗ.

Επίσης, η εγγύηση δεν καλύπτει τα παρακάτω ενδεικτικά αναφερόμενα:

- Σημάδια, αποχρωματισμό ή γρατζουνιές.
- Καψίματα εξαιτίας έκθεσης σε φωτιά ή φλόγα.
- Βλάβη από θερμικό σοκ (απότομη αλλαγή θερμοκρασίας ή τάσης).

ΓΙΑ ΠΕΡΙΣΣΟΤΕΡΕΣ ΠΛΗΡΟΦΟΡΙΕΣ:

(ΝΕΑ) Χ. ΜΠΕΝΡΟΥΜΠΗ & ΥΙΟΣ Α.Ε.

Αγ. Θωμά 27, 15124, Μαρούσι – Αθήνα,
Τηλ./Εξυπηρέτηση Πελατών: 210 6156400,
e-mail: benrubi-sda@benrubi.gr



EN

Thank you for having chosen an appliance from the IZZY range.

Safety interlocks



Please read these instructions carefully before using the appliance and save them for future reference. Please keep the sales receipt for guarantee purposes (pls see below “Guarantee and Customer Service”) Any use which does not conform to the instructions will absolve IZZY from any liability.

- Before connecting the appliance, check if the voltage indicated on the appliance, corresponds with the mains voltage in your home.
- Always plug your device into an outlet that is earthed. Failure to comply with this requirement may result in electric shock and possible serious injury.
- Never leave the appliance unattended when in operation.
- Close supervision is necessary when your appliance is being used near children. Ensure that they do not play with the appliance.
- This appliance is not intended for use by people with reduced physical, sensory or mental capabilities, children or those with lack of experience and knowledge, unless they have been given supervision or instruction concerning use of the appliance by a person responsible for their safety.
- **WARNING:** Do not use this heater in small rooms when they are occupied by persons not capable of leaving the room on their own, unless constant supervision is provided.
- **Disconnect the power cord from the supply mains:**
 - When you do not use the appliance
 - Before assembling or disassembling
 - Before cleaning and maintenance operations
 - Before you move the appliance
- Always turn the power button to "0" position before plugging it in or disconnecting it from the socket.
- Never use the appliance for any other use than indicated.

- The device is intended for indoor use. Do not use the device outdoors.
- Do not use the appliance in the bathroom, in the shower or near swimming pool.
- Do not operate or place the device or parts in places of high humidity or where it may get wet. Do not immerse the appliance in water or any other liquid.
- Do not store the appliance outdoors.
- The device is intended only for domestic use. Any other use will cancel the warranty.
- Check the power cord periodically for possible damages. If the power cord or the plug of the appliance has been damaged, do not use the appliance and contact an authorized BENRUBI Service Center.
- Do not disassemble or replace the power cord.
- Make sure that the power cord does not come into contact with the hot parts of the appliance.
- Do not let the power cord of the appliance hang over the edge of a table or bench top or where a child could grab it. Do not let the power cord to touch any hot surface.

Warning: The outer grid becomes hot during operation.

- Do not cover the appliance. There is a risk of overheating.
- Do not place the device near objects that are sensitive to temperature and in areas with heavy dust.
- Make sure that the power cord is not clamped from any object (e.g. furniture). Never push the power cord and never place it under carpets or floor mats where there is a risk of clicking it. Keep the power cord in a place where there is no danger of stumbling.
- Do not use extending cord, it might cause damage during operation.
- Do not plug other high-power electrical appliances into the same power outlet.
- Do not place the appliance directly under the socket.
- Before use, place the appliance on a stable, flat, dry surface. Do not place the device on areas where it may fall.
- **WARNING:** Do not use this heater if it has been dropped.
- **WARNING:** Do not use this heater if there are visible signs of damage.
- Do not leave the appliance in operation when you are not at home. Make sure it is switched off and always unplug the power cord.
- Always keep the appliance within 1.5m at least from furniture, pillows, beds, papers, clothes, curtains etc.

Caution: Do not use the appliance on carpets or rugs.

- Do not use the appliance in leaking rooms or other flammable materials such as varnish or glue.
- Do not place fabrics/clothes on the appliance to dry or for any other reason.
- Always keep air ventilators free of any objects at least 1 meter apart.

Caution: To avoid any risk, do not place foreign objects, for example pencils, etc. in the grilles/ventilators of the appliance when it is connected to the socket and when it is in operation.**Caution: Never put your fingers between the grilles of the appliance when it is connected to the socket and when it is in operation.**

- Always keep the device clean. Before cleaning, always unplug the appliance.
- Any fault in the connection, cancels the warranty.
- Do not use the device and its accessories for other than the appropriate or recommended use by the manufacturer.
- Never use highly corrosive or abrasive cleaning agents.
- This appliance is not intended to be operated by means of an external timer or separate remote control system.
- Never leave the power cable wrapped during use. Unwind it completely.
- Never turn the device off or on from the power cord.
- Never pull the cord to disconnect the appliance from the electrical supply. Instead grasp the plug and pull it to disconnect.
- Do not move the appliance when it is in operation.
- Do not touch the appliance with wet or damp hands.
- If the appliance does get wet, immediately remove the power cord from the wall outlet and contact one of the authorized BENRUBI service centers.
- In case of a possible damage, do not attempt to repair the appliance by yourself. Please contact one of the authorized BENRUBI service centers. Any repair made by an unauthorized BENRUBI Service Center CANCELS THE GUARANTEE.
- Any misuse of the device cancels the warranty.
- Only use original spare parts.
- The appliance conforms to EU directive 2014/30/EU on Electromagnetic Compatibility, the 2014/35/EU Low Voltage Directive, the 2011/65/EU RoHS Directive, and the directive 2009/125/ EC for eco-design.

SAVE THESE INSTRUCTIONS

Parts of the Appliance

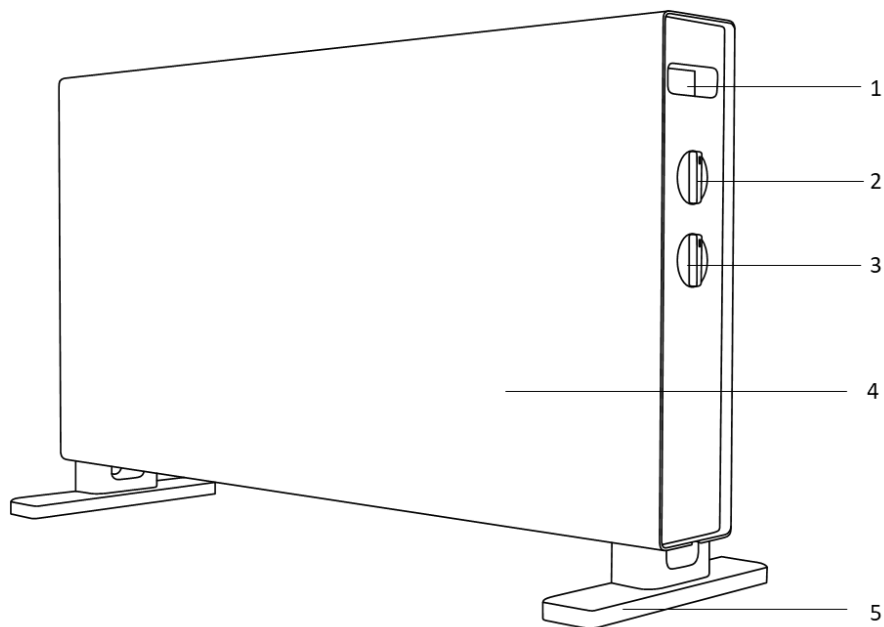

1. Carrying handle
2. Thermostat
3. Power button
4. Body
5. Anti-slip base

Base Assembly

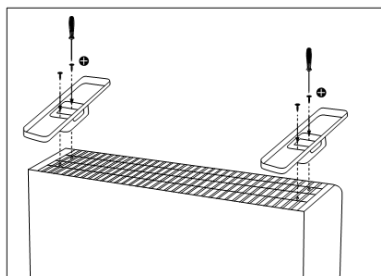
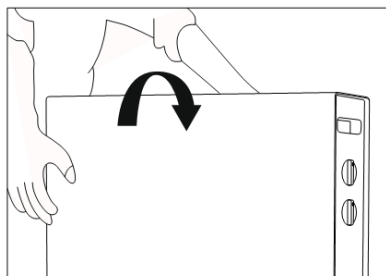

1. Turn the appliance upside-down.
2. Position the base at the bottom of the appliance so as the holes in the base are aligned with the holes in the appliance.
3. Tighten the screws provided on the package.
4. After the assembly is completed, turn the appliance upwards. The appliance is ready for use.

Using the Appliance

• Before operating the appliance, check for any damage, wear, or breakage to the resistors or power cord.

1. Place the appliance on a stable, flat, dry surface.
2. Plug in the appliance.
3. Turn the thermostat (2) clockwise to “MAX” position.
4. Turn the power button (3) to the desired position I, II or III.
 - I: Low power (max1000W)
 - II: Mid power (max1600W)
 - III: High power (max2600W)
5. When the room temperature reaches the desired temperature, turn the thermostat (2) counterclockwise to the desired position. The appliance will automatically maintain the selected temperature.
6. When not in use, set the thermostat (2) to “” and the power switch (3) to “0”.
7. **Unplug the appliance when not in use.**

Note:

- The device has an automatic closing system in case of falling or tilting.

Care and Cleaning

- Before cleaning the appliance, ensure that it is disconnected from the outlet and let the body of your appliance to cool down completely.
- **NEVER immerse the appliance and the electric cord into water or any other liquid.**
- **NEVER use metal cleaners such as wire, brush, and chemical solutions or abrasive cleaning materials in order to clean your appliance.**
- Clean with a dry soft cloth.

Storage

- Always unplug the appliance if not in use.
- Make sure the appliance is clean and dry before storage.
- Store the appliance in a clean, dry and cool place in its packaging or in such manner so that it is protected from the dust.
- Before you use the appliance after a long time period, make sure it is clean and dry and that no objects are stuck in the openings.
- Store the appliance away from the reach of children.

Technical Characteristics

Model: Heater 2600W IZ-9030

Rated Voltage/Frequency: AC 220 – 240 ~ 50-60 Hz

Power: 1000W – 1600W, max2600W

Model: IZ-9030					
Item	Symbol	Value	Unit	Item	Unit
Heat output				Type of heat input, for electric storage local space heaters only (select one)	
Nominal heat output	P nom	2,2-2,6	kW	Manual heat charge control, with integrated thermostat	No
Minimum heat output (indicative)	P min	1,0	kW	Manual heat charge control with room and/or outdoor temperature feedback	No
Maximum continuous heat output	P max, c	2,6	kW	Electronic heat charge control with room and/or outdoor temperature feedback	No
Auxiliary electricity consumption				Fan assisted heat output	
At nominal heat output	elmax	N/A	kW	Type of heat output/room temperature control (select one)	
At minimum heat output	elmin	N/A	kW	Single stage heat output and no room temperature control	No
In standby mode	elSB	0	kW	Two or more manual stages, no room temperature control	No
				with mechanic thermostat room temperature control	Yes
				with electronic room temperature control	No
				electronic room temperature control plus day timer	No
				electronic room temperature control plus week timer	No
				Other control options (multiple selections possible)	
				room temperature control, with presence detection	No
				room temperature control, with open window detection	No
				with distance control option	No
				with adaptive start control	No
				with working time limitation	No
				with black bulb sensor	No
Remark: This product is only suitable for well insulated spaces or occasional use.					

Important Information for Correct Disposal of the Product in Accordance with EC Directive 2002/96/EC



At the end of its working life, the product must not be disposed of as urban waste. It must be taken to a special local authority differentiated waste collection centre or to a dealer providing this service. Disposing of a household appliance separately avoids possible negative consequences for the environment and health deriving from inappropriate disposal and enables the constituent materials to be recovered to obtain significant savings in energy and resources.

As a reminder of the need to dispose of household appliances separately, the product is marked with a crossed-out wheeled dustbin.

Guarantee & Customer Service

- BENRUBI Company guarantees its products for any manufacturing defect or defective materials for a period of two (2) years from the date of purchase or delivery by presenting purchase receipt. If your product malfunctions or you find any defects, please revert to the retail location you have purchased it from or contact an authorized BENRUBI Service Centre. To find the nearest authorized BENRUBI Service Centre, visit our website www.benrubi.gr. It is in the discretion of BENRUBI Company to replace or repair the defective product.

- The warranty does not cover damages resulting from normal wear, breakage, improper installation or maintenance of the product, mishandling, abnormal working conditions, failure to implement the instructions, conversion or repair of the product by an unauthorized technician who does not belong to the BENRUBI Service Centers.

Also, the warranty does not cover the following indicative factors:

- Stains, discoloration or scratches.
- Burns due to exposure to heat or flame.
- Damage from thermal shock (sudden temperature change or change of voltage).

FOR MORE INFORMATION PLEASE CONTACT:

(NEW) H. BENRUBI & FILS SA

27 Aghiou Thoma str, GR15124, Maroussi – Athens,

Tel./Customer Support: +30210 6156400

e-mail: benrubi-sda@benrubi.gr





ΓΙΑ ΠΕΡΙΣΣΟΤΕΡΕΣ ΠΛΗΡΟΦΟΡΙΕΣ:

(ΝΕΑ) Χ. ΜΠΕΝΡΟΥΜΠΗ & ΥΙΟΣ Α.Ε., Αγ. Θωμά 27, 15124, Μαρούσι-Αθήνα
Τηλ. 210 6156400, Fax: 210 6199316, e-mail: benrubi-sda@benrubi.gr

FOR FURTHER INFORMATION:

(NEW) H. BENRUBI & FILS S.A., 27 Aghiou Thoma str. GR 15124, Maroussi-Athens
Tel: +302106156400, Fax: +302106199316, e-mail: benrubi-sda@benrubi.gr



Οδηγίες Χρήσης / Instructions Manual
Ελληνικά (GR) – English (EN)
Θερμοπομπός – Convector Heater IZ-9030