

ΜΠΕΝΡΟΥΜΠΗ

IZZY



ΓΙΑ ΠΕΡΙΣΣΟΤΕΡΕΣ ΠΛΗΡΟΦΟΡΙΕΣ:

(NEA) Χ. ΜΠΕΝΡΟΥΜΠΗ & ΥΙΟΣ Α.Ε. Αγ. Θωμά 27, 15124, Μαρούσι-Αθήνα.
Τηλ. 210 6156400, e-mail: benrubi-sda@benrubi.gr

FOR FURTHER INFORMATION:

(NEW) H. BENRUBI & FILS S.A., 27 Aghiou Thoma str. GR 15124, Maroussi-Athens, Greece
Tel: +302106156400, e-mail: benrubi-sda@benrubi.gr

FÜR WEITERE INFORMATIONEN:

(NEUE) H. BENRUBI & SOHN AG, Ag. Thoma 27, GR-15124 Athen-Maroussi, Griechenland
Tel.: +302106156400, E-mail: benrubi-sda@benrubi.gr

Οδηγίες Χρήσης / Instructions Manual / Bedienungsanleitung
Ελληνικά (GR) – English (EN) – Deutsch (DE)

Σαντουϊσιέρα – Sandwich Maker – Sandwichmaker
Ceramic Grill IZ-2018

Περιεχόμενα / Contents/ Inhaltsverzeichnis

GR.....	Σελίδες 1-7
EN.....	Pages 8-12
DE.....	Seiten 13-18

GR

Ευχαριστούμε που επιλέξατε μια συσκευή της γκάμας IZZY.

Συμβουλές Ασφαλείας



Διαβάστε προσεκτικά τις οδηγίες χρήσης και κρατήστε τις σε ασφαλές σημείο για μελλοντική αναφορά, μαζί με την απόδειξη αγοράς, η οποία λειτουργεί ως εγγύηση (βλ. παρακάτω «Εγγύηση και Εξυπηρέτηση Πελατών»).

- Πριν συνδέσετε τη συσκευή βεβαιωθείτε ότι η τάση του ρεύματος της συσκευής σας αντιστοιχεί απόλυτα στην τάση της ηλεκτρικής εγκατάστασης.
- Πάντα συνδέετε τη συσκευή σας με πρίζα που διαθέτει γείωση. Η μη τήρηση αυτής της υποχρέωσης μπορεί να οδηγήσει σε ηλεκτροπληξία και ενδεχομένως σε σοβαρό τραυματισμό.
- Μην αφήνετε ποτέ τη συσκευή χωρίς επιτήρηση όταν βρίσκεται σε λειτουργία.
- Στενή επιτήρηση είναι απαραίτητη όταν μικρά παιδιά ή άτομα με ειδικές ανάγκες βρίσκονται κοντά στη συσκευή όταν είναι σε λειτουργία. Βεβαιωθείτε ότι δεν παίζουν με τα εξαρτήματα ή τη συσκευή.
- Η συσκευή δεν πρέπει να χρησιμοποιείται από άτομα με ειδικές ανάγκες (σωματικές ή διανοητικές), παιδιά ή άτομα που δε διαθέτουν την απαιτούμενη γνώση και εμπειρία για τη χρήση της συσκευής, χωρίς την επιτήρηση κάποιου προσώπου που γνωρίζει τον τρόπο λειτουργίας της συσκευής και θα είναι υπεύθυνος για την ασφάλειά τους.
- **Βγάξτε πάντα το φως από την πρίζα:**
 - Αμέσως μετά τη χρήση
 - Όταν δεν τη χρησιμοποιείτε
 - Πριν οποιαδήποτε διαδικασία καθαρισμού ή συντήρησης.
- Βεβαιωθείτε ότι η συσκευή και οι πλάκες έχουν κρυώσει εντελώς πριν τον καθαρισμό.
- Μην αγγίζετε τα ζεστά μέρη της συσκευής. Χρησιμοποιείτε πάντα τη λαβή και/ή ειδικά αντιθερμικά γάντια φούρνου.
- Μη χρησιμοποιείτε τη συσκευή για σκοπούς πέρα από αυτούς για τους οποίους προορίζεται.

- Η συσκευή αυτή προορίζεται για χρήση σε εσωτερικό χώρο. Μη χρησιμοποιείτε τη συσκευή σε υπαίθριο χώρο.
- Η συσκευή αυτή προορίζεται μόνο για οικιακή χρήση. Κάθε άλλη χρήση ακυρώνει την εγγύηση.
- Μη χρησιμοποιείτε επέκταση καλωδίου.
- Ελέγχετε κατά διαστήματα το καλώδιο για τυχόν φθορές. Μη χρησιμοποιείτε τη συσκευή εάν το καλώδιο έχει υποστεί φθορά ή έχει υποστεί βλάβη κατά οποιοδήποτε τρόπο. Αν υποψιαστείτε ότι η συσκευή έχει υποστεί βλάβη, επιστρέψτε την στο κοντινότερο εξουσιοδοτημένο κέντρο επισκευών ΜΠΕΝΠΡΟΥΜΠΗ για εξέταση.
- Βεβαιωθείτε ότι το καλώδιο τροφοδοσίας δεν έρχεται σε επαφή με τα ζεστά μέρη της συσκευής.
- Χρησιμοποιείτε πάντα την συσκευή σε στεγνή και επίπεδη επιφάνεια, ανθεκτική στις υψηλές θερμοκρασίες. Ιδιαίτερη προσοχή απαιτείται σε επιφάνειες όπου η θερμοκρασία μπορεί να προκαλέσει πρόβλημα. Σε αυτές τις περιπτώσεις συνιστάται η χρήση πρόσθετης αντιθερμικής επιφάνειας.
- Μη λειτουργείτε και μην τοποθετείτε τη συσκευή ή μέρη της σε μέρη με υγρασία ή σε σημεία όπου μπορεί να βρέχεται. Μη βυθίζετε τη συσκευή σας στο νερό ή σε οποιοδήποτε άλλο υγρό.
- Μην τοποθετείτε την συσκευή κοντά σε εστίες θερμότητας, πάνω ή δίπλα σε εστία αερίου, μάτι κουζίνας ή πάνω σε ζεστό φούρνο.
- Ποτέ μη χρησιμοποιείτε μεταλλικά αντικείμενα για να αφαιρέσετε τις τροφές από τις πλάκες, καθώς μπορεί να καταστρέψουν την κεραμική επίστρωση. Χρησιμοποιείτε μόνο ξύλινη ή πλαστική σπάτουλα.
- Μην αφήνετε το καλώδιο του ρεύματος να κρέμεται από την άκρη του τραπεζιού/πάγκου ή σε σημείο που μπορεί να αρπάξει κάποιο παιδί. Μην αφήνετε το καλώδιο να ακουμπά οποιαδήποτε ζεστή επιφάνεια.
- Μην αφήνετε το καλώδιο του ρεύματος διπλωμένο κατά τη διάρκεια της χρήσης της συσκευής. Ξεδιπλώστε το τελείως.
- Μην ακουμπάτε τίποτα άλλο εκτός από το φαγητό σας στις πλάκες ψησίματος όταν αυτές είναι σε λειτουργία. Μη χρησιμοποιείτε τη συσκευή κενή χωρίς φαγητό προς ψήσιμο.
- Μη χρησιμοποιείτε ποτέ σκληρά, λειαντικά ή διαβρωτικά απορρυπαντικά ή διαλυτικά υγρά για τον καθαρισμό της συσκευής.
- Μη μετακινείτε τη συσκευή όταν αυτή είναι σε λειτουργία.
- Μην αγγίζετε τη συσκευή με βρεγμένα ή νωπά χέρια.
- Σε περίπτωση που η συσκευή βραχεί, αφαιρέστε αμέσως το καλώδιο του ρεύματος από την πρίζα και επικοινωνήστε με ένα από τα εξουσιοδοτημένα

κέντρα επισκευών ΜΠΕΝΡΟΥΜΠΗ.

- Σε περίπτωση που υπάρχει πιθανή βλάβη, μην επιχειρήσετε να την επισκευάσετε μόνοι σας. Απευθυνθείτε σε ένα από τα εξουσιοδοτημένα κέντρα επισκευών ΜΠΕΝΡΟΥΜΠΗ. Κάθε επισκευή από μη εξουσιοδοτημένο τεχνικό των κέντρων service ΜΠΕΝΡΟΥΜΠΗ ΑΚΥΡΩΝΕΙ ΤΗΝ ΕΓΓΥΗΣΗ.

- Κάθε λανθασμένη χρήση της συσκευής ακυρώνει την εγγύηση.

- Αυτή η συσκευή συμμορφώνεται με την Οδηγία ηλεκτρομαγνητικής συμβατότητας 2014/30/ΕΕ, την Οδηγία Χαμηλής τάσης 2014/35/ΕΕ, την Οδηγία 2011/65/ΕΕ για τον περιορισμό της χρήσης ορισμένων επικίνδυνων ουσιών σε ηλεκτρικό και ηλεκτρονικό εξοπλισμό. Επίσης, με την Οδηγία 2009/125/ΕΚ για τις απαιτήσεις οικολογικού σχεδιασμού για τα προϊόντα που καταναλώνουν ενέργεια και τον Κανονισμός(ΕΚ) Αρ. 1935/2004 σχετικά με τα υλικά και αντικείμενα που προορίζονται να έρθουν σε επαφή με τρόφιμα.

ΦΥΛΑΞΤΕ ΑΥΤΕΣ ΤΙΣ ΟΔΗΓΙΕΣ

Μέρη της Συσκευής

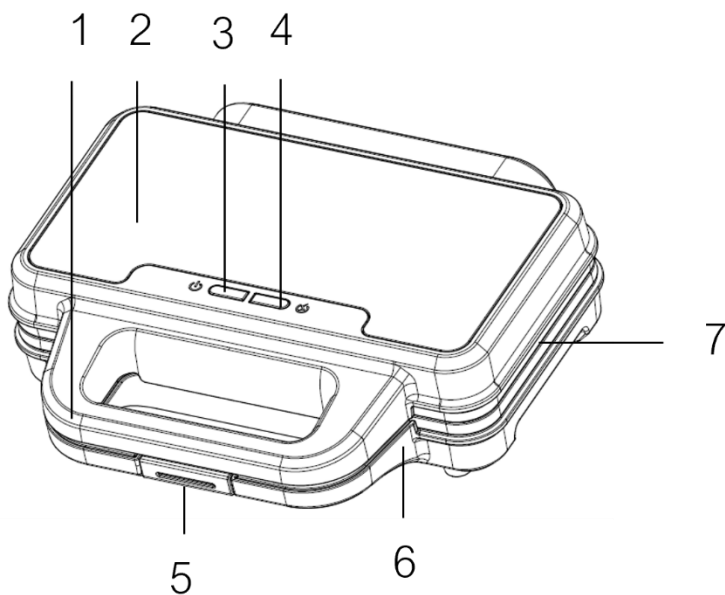

1. Αντιθερμική λαβή
2. Σώμα συσκευής
3. Ενδεικτική λυχνία λειτουργίας
4. Ενδεικτική λυχνία θερμοκρασίας

5. Κλιπ κλειδώματος πλακών
6. Κάτω μέρος της συσκευής
7. Πλάκες "γκριλ" με κεραμική επίστρωση

Πριν την Πρώτη Χρήση

ΣΗΜΕΙΩΣΗ: Ενδέχεται να προκύψει καπνός και οσμές κατά την πρώτη χρήση.

1. Αφαιρέστε τυχόν αυτοκόλλητα.
2. Καθαρίστε τη συσκευή και τις πλάκες. Δείτε την ενότητα “Φροντίδα και Καθαρισμός”.
3. Συνδέστε το βύσμα της συσκευής στην πρίζα.
4. Αφήστε την τοστιέρα αναμμένη με ανοιχτές τις πλάκες για 10 λεπτά περίπου.
5. Αποσυνδέστε τη συσκευή από την πρίζα.

Η διαδικασία αυτή είναι απαραίτητη μόνο για την πρώτη χρήση.

Χρήση της Συσκευής

1. Συνδέστε το βύσμα της συσκευής σας στην πρίζα.
2. Οι δύο λυχνίες (3) και (4) θα ανάψουν.
3. Μόλις η συσκευή προθερμανθεί, η ενδεικτική λυχνία θερμοκρασίας (4) θα σβήσει.
ΣΗΜΕΙΩΣΗ: Κατά τη διάρκεια της προθέρμανσης έχετε πάντα τις πλάκες κλειστές.
4. Μόλις η ενδεικτική λυχνία θερμοκρασίας (4) σβήσει, ανοίξτε τις πλάκες και τοποθετήστε το τoστ πάνω στις πλάκες (7). Η ενδεικτική λυχνία θερμοκρασίας θα αναβοσβήνει διαδοχικά κατά τη διάρκεια λειτουργίας.
5. Κλείστε τις πλάκες.
6. Αφήστε το τoστ να ψηθεί, ανάλογα με τον τύπο του ψωμιού, τη γέμιση και ανάλογα με την προτίμησή σας.
7. Όταν ολοκληρώσετε τη διαδικασία, βγάλτε τη συσκευή από την πρίζα.
8. Αφήστε τη συσκευή και τις πλάκες να κρυσώσουν καλά πριν τον καθαρισμό ή την αποθήκευση.

• Κάποια προϊόντα, όπως το τυρί, μπορεί να λιώσουν και να κολλήσουν πάνω στην κεραμική πλάκα. Για να καθαρίσετε τις πλάκες από τυχόν υπολείμματα τροφών χρησιμοποιήστε πλαστική ή ξύλινη σπάτουλα. Ποτέ μη χρησιμοποιείτε μεταλλικά εξαρτήματα, καθώς ενδέχεται να χαράξουν την κεραμική επιφάνεια των πλακών.

ΠΡΟΣΟΧΗ: Ποτέ μην αγγίζετε τις επιφάνειες της συσκευής όσο αυτή είναι σε λειτουργία. Χρησιμοποιήστε το χερούλι για να ανοίξετε το κάλυμμα. Χρειάζεται ιδιαίτερη προσοχή όταν βγάξετε τα ζεστά φαγητά από τις πλάκες ψησίματος.

Καθαρισμός και Συντήρηση

Ο καθαρισμός μετά από κάθε ψήσιμο επιτρέπει την αποφυγή της απελευθέρωσης ανεπιθύμητου καπνού και οσμών στα επόμενα ψησίματα.

- Προτού καθαρίσετε τη συσκευή σας βεβαιωθείτε ότι δεν είναι συνδεδεμένη με την πρίζα και ότι η συσκευή έχει κρυσώσει εντελώς.
- ΠΟΤΕ μη βυθίζετε τη συσκευή και το ηλεκτρικό καλώδιο σε νερό ή άλλο υγρό.
- ΠΟΤΕ μη χρησιμοποιείτε μεταλλικά καθαριστικά όπως σφύρμα, βούρτσες και χημικά ή διαβρωτικά υλικά για να καθαρίσετε τη συσκευή.

- Μπορείτε να σκουπίσετε την εξωτερική επιφάνεια της συσκευής σας και τις πλάκες με ένα νωπό πανί ή χαρτί κουζίνας.
- Για να καθαρίσετε τυχόν λίπη ή υπολείμματα τροφών χρησιμοποιήστε νωπό πανί ή χαρτί κουζίνας για να μαλακώσουν και έπειτα αφαιρέστε τα υπολείμματα με ξύλινη ή πλαστική σπάτουλα.
- Βεβαιωθείτε ότι τα τμήματα της συσκευής που έχετε καθαρίσει έχουν στεγνώσει καλά προτού τη χρησιμοποιήσετε ξανά ή πριν την αποθήκευση.

Μεταφορά & Αποθήκευση

Βεβαιωθείτε ότι η συσκευή έχει κρυώσει πριν την αποθηκεύσετε.

- Αποθηκεύστε τη συσκευή σε όρθια θέση ασφαρίζοντας με το κλιπ κλειδώματος (5) ή σε οριζόντια θέση.
- Αποθηκεύστε τη συσκευή σε στεγνό μέρος χωρίς υγρασία.
- Ποτέ μην αφήνετε τη συσκευή σε εξωτερικούς χώρους και εκτεθειμένη στη βροχή.
- Για να μεταφέρετε τη συσκευή χρησιμοποιήστε την αρχική της συσκευασία ή τυλίξτε τη σε ένα μαλακό πανί.
- Αποθηκεύστε την συσκευή σε σημείο που να μην προσεγγίζεται από παιδιά.

Τεχνικά Χαρακτηριστικά

Μοντέλο: Σαντουϊτσιέρα Ceramic Grill IZ-2018

Τάση εισόδου/Συχνότητα: AC 220 – 240V, ~ 50/60 Hz

Ισχύς: 900W, max 1000W

Ασφαλής Απόρριψη της Συσκευής



Στο τέλος της ωφέλιμης ζωής του, το προϊόν δεν πρέπει να απορρίπτεται με τα αστικά απορρίμματα. Πρέπει να απορριφθεί σε ειδικά κέντρα διαφοροποιημένης συλλογής απορριμμάτων που ορίζουν οι δημοτικές αρχές ή στους φορείς που παρέχουν αυτή την υπηρεσία. Η χωριστή απόρριψη μιας ηλεκτρικής οικιακής συσκευής, επιτρέπει την αποφυγή πιθανών αρνητικών συνεπειών για το περιβάλλον και την υγεία από την ακατάλληλη απόρριψη και επιτρέπει την ανακύκλωση των υλικών από τα οποία αποτελείται ώστε να επιτυγχάνεται σημαντική εξοικονόμηση ενέργειας και πόρων. Για την επισήμανση της υποχρεωτικής χωριστής απόρριψης οικιακών ηλεκτρικών συσκευών, το προϊόν φέρει το σήμα του διαγραμμένου τροχοφόρου κάδου απορριμμάτων.

Εγγύηση

• Η εταιρία ΜΠΕΝΡΟΥΜΠΗ εγγυάται τα προϊόντα της για οποιαδήποτε ελάττωμα κατασκευής ή υλικών για δύο (2) έτη από την ημερομηνία αγοράς ή παράδοσης με την προσκόμιση της απόδειξης αγοράς. Εάν το προϊόν που έχετε αγοράσει, παρουσιάσει ελάττωμα κατασκευής ή υλικών, απευθυνθείτε στο κατάστημα αγοράς ή σε εξουσιοδοτημένο Κέντρο Service ΜΠΕΝΡΟΥΜΠΗ. Για την ενημέρωσή σας σχετικά με το πλησιέστερο εξουσιοδοτημένο Κέντρο Service ΜΠΕΝΡΟΥΜΠΗ, επισκεφθείτε τη ιστοσελίδα μας www.benrubi.gr. Είναι στην αποκλειστική κρίση της ΜΠΕΝΡΟΥΜΠΗ η αντικατάσταση αντί επιδιόρθωσης του ελαττωματικού προϊόντος.

• Η εγγύηση δεν καλύπτει ελαττώματα που θα προκύψουν από φυσιολογική φθορά, σπάζσιμο, λανθασμένη εγκατάσταση ή συντήρηση του προϊόντος, κακό χειρισμό, αντικανονικές συνθήκες λειτουργίας, μη εφαρμογή των οδηγιών χρήσης, μετατροπή ή επισκευή του προϊόντος από μη εξουσιοδοτημένο τεχνικό που δεν ανήκει στα Κέντρα Service ΜΠΕΝΡΟΥΜΠΗ.

Επίσης, η εγγύηση δεν καλύπτει τα παρακάτω ενδεικτικά αναφερόμενα:

- Σημάδια, αποχρωματισμό ή γρατζουνιές.
- Καψίματα εξαιτίας έκθεσης σε φωτιά ή φλόγα.
- Βλάβη από θερμικό σοκ (απότομη αλλαγή θερμοκρασίας ή τάσης).

ΓΙΑ ΠΕΡΙΣΣΟΤΕΡΕΣ ΠΛΗΡΟΦΟΡΙΕΣ:

(ΝΕΑ) Χ. ΜΠΕΝΡΟΥΜΠΗ & ΥΙΟΣ Α.Ε.

Αγ. Θωμά 27, 15124, Μαρούσι – Αθήνα,
Τηλ./Εξυπηρέτηση Πελατών: 210 6156400,
e-mail: benrubi-sda@benrubi.gr



EN

Thank you for having chosen an appliance from the IZZY range.

Safety interlocks



Please read these instructions carefully before using the appliance and save them for future reference. Please keep the sales receipt for guarantee purposes (pls see below “Guarantee and Customer Service”) Any use which does not conform to the instructions will absolve IZZY from any liability.

- Before connecting the appliance, check if the voltage indicated on the appliance, corresponds with the mains voltage in your home.
- Always plug your device into an outlet that is earthed. Failure to comply with this requirement may result in electric shock and possible serious injury.
- Never leave the appliance unattended when in operation.
- Close supervision is necessary when your appliance is being used near children. Ensure that they do not play with the appliance.
- This appliance is not intended for use by people with reduced physical, sensory or mental capabilities, children or those with lack of experience and knowledge, unless they have been given supervision or instruction concerning use of the appliance by a person responsible for their safety.
- **Disconnect the power cord from the supply mains:**
 - Immediately after use
 - When you do not use the appliance
 - Before cleaning and maintenance operations
- Make sure that the appliance and the grill plates have cooled down completely before cleaning.
- Do not touch the hot surfaces of the appliance. Always use hot pads or oven mittens.
- Never use the appliance for any other use than indicated.
- The device is intended for indoor use. Do not use the device outdoors.
- The device is intended only for domestic use. Any other use will cancel the warranty.
- Do not use an extension power cord.

- Check the power cord periodically for possible damages. If the power cord or the plug of the appliance has been damaged, do not use the appliance and contact an authorized BENRUBI Service Center.
- Make sure that the power cord does not come into contact with the hot parts of the appliance.
- Always use the appliance on a dry, flat surface, resistant to high temperatures. Particular attention is required on surfaces where the temperature can cause problems. In these cases, it is recommended to use additional heat-resistant surface.
- Do not operate or place the device or parts in places of high humidity or where it may get wet. Do not immerse the appliance in water or any other liquid.
- Do not place the appliance near heat sources, on or next gas or electric hobs or over hot oven.
- Never use metal objects to remove food from the plates, as this may damage the ceramic surface. Use only wooden or plastic utensils.
- Do not let the power cord of the appliance hang over the edge of a table or bench top or where a child could grab it. Do not let the power cord to touch any hot surface.
- Never leave the power cable wrapped during use. Unwind it completely.
- Do not place anything except your food on the grill plates during operation. Do not use the appliance without food.
- Never use highly corrosive or abstractive cleaning agents. Never use metal scouring pads for cleaning.
- Do not move the appliance when it is in operation.
- Do not touch the appliance with wet or damp hands.
- If the appliance does get wet, immediately remove the power cord from the wall outlet and contact one of the authorized BENRUBI service centers.
- In case of a possible damage, do not attempt to repair the appliance by yourself. Please contact one of the authorized BENRUBI service centers. Any repair made by a non-unauthorized BENRUBI Service Center CANCELS THE GUARANTEE.
- Any misuse of the device cancels the warranty.
- The appliance conforms to EU directive 2014/30/EU on Electromagnetic Compatibility, the 2014/35/EU Low Voltage Directive, the 2011/65/EU RoHS Directive, the directive 2009/125/ EC for ecodesign and the EC regulation no. 1935/2004 on materials intended to contact with food.

SAVE THESE INSTRUCTIONS

Parts of the Appliance

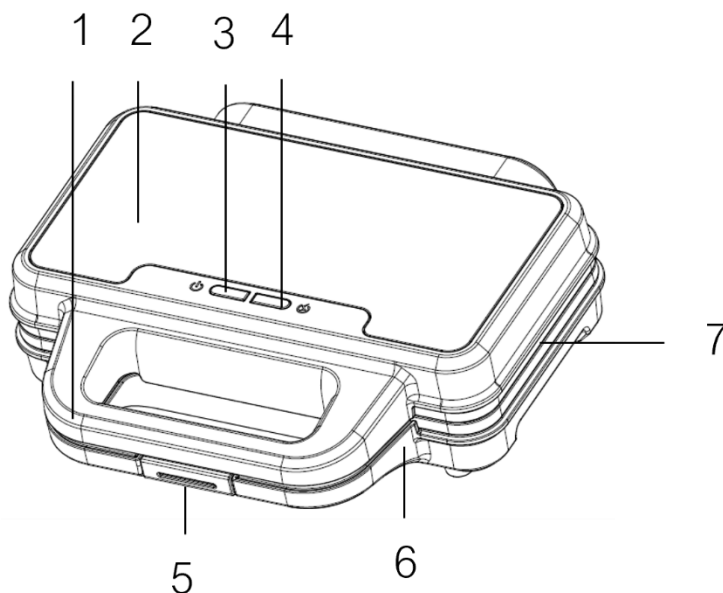

- | | |
|---------------------------------|--------------------------------------|
| 1. Heat resistant handle | 5. Plates lock clip |
| 2. Upper housing | 6. Bottom housing |
| 3. Power indication light | 7. Grill plates with ceramic coating |
| 4. Temperature indication light | |

Before the First Use

NOTE: Smoke and odor may occur during first use.

1. Remove the packaging and any stickers
2. Clean the external surface of the appliance and plates (see section "Care and Cleaning").
3. Place the mains plug into socket.
4. Preheat the sandwich maker for about 10 minutes with the plates opened.
5. Unplug the device from the mains.

This procedure is required for the first use only

Using the Appliance

1. Plug in the appliance.
2. The power indication light (3) and the temperature indication light (4) will turn on.
3. As soon as the appliance warms up, the temperature indication light (4) will turn off.

NOTE: Always keep the plates closed during the warm-up.

4. Once the temperature indication light (4) turns off, open the plates and place the toast on the plates (7). The temperature indication light will flash sequentially during operation.

5. Close the plates.
6. Let the toast bake, depending on the type of bread, the filling and according to your preference.
7. When you have completed the procedure, unplug the appliance.
8. Allow the appliance and plates to cool down completely before cleaning or storing.

• Some products, such as cheese, can melt and stick to the ceramic plates. Use a plastic or wooden spatula to clean the plates of any food debris. Never use metal parts, as they may scratch the ceramic surface of the plates.

CAUTION: Never touch the surfaces of the appliance while it is in operation. Use the handle to open the cover. Special care is needed when removing hot food from the baking plates.

Care & Cleaning

Cleaning the appliance every time you use it, minimizes smoke and unpleasant smell the next time you cook.

- Before cleaning the appliance, make sure that it is disconnected from the outlet and let the body and the plates to cool down completely.
- **NEVER immerse the appliance and the electric cord into water or any other liquid.**
- **NEVER use chemicals and abrasive detergents, metal brushes or other objects that may scratch the surfaces.**
- You can wipe and dry the external surface of your appliance as well as the plates with a damp cloth or kitchen towel.
- To clean over oil or leftovers use firstly paper towel, then wood or plastic spatula.
- Make sure the parts of the device that you clean both are completely dry before reuse or before storage.

Carriage & Storage of the Appliance

- **Make sure the appliance has cooled down before storing.**
- Store the appliance in vertical position by locking the plates lock clip (5) or om horizontal position.
- Store the appliance in a dry place without moisture.
- Never leave the appliance outdoors and exposed to rain.
- To move the appliance, use the original packaging or wrap it in a soft cloth.
- Store the appliance out of the reach of children.

Technical Characteristics

Model: Sandwich Maker Ceramic Grill IZ-2018

Rated Voltage/Frequency: AC 220 – 240V, ~ 50/60 Hz

Power: 900W, max 1000W

Safe Appliance Disposal



At the end of its working life, the product must not be disposed of as urban waste. It must be taken to a special local authority differentiated waste collection centre or to a dealer providing this service. Disposing of a household device separately avoids possible negative consequences for the environment and health deriving from inappropriate disposal and enables the constituent materials to be recovered to obtain significant savings in energy and resources.

As a reminder of the need to dispose of household devices separately, the product is marked with a crossed-out wheeled dustbin.

Guarantee & Customer Service

- BENRUBI Company guarantees its products for any manufacturing defect or defective materials for a period of two (2) years from the date of purchase or delivery by presenting purchase receipt. If your product malfunctions or you find any defects, please revert to the retail location you have purchased it from or contact an authorized BENRUBI Service Centre. To find the nearest authorized BENRUBI Service Centre, visit our website www.benrubi.gr. It is in the discretion of BENRUBI Company to replace or repair the defective product.

- The warranty does not cover damages resulting from normal wear, breakage, scaling, improper installation or maintenance of the product, mishandling, abnormal working conditions, failure to implement the instructions, conversion or repair of the product by an unauthorized technician who does not belong to the BENRUBI Service Centers.

Also, the warranty does not cover the following indicative factors:

- Stains, discoloration or scratches.
- Burns due to exposure to heat or flame.
- Damage from thermal shock (sudden temperature change or change of voltage).

FOR MORE INFORMATION PLEASE CONTACT:

(NEW) H. BENRUBI & FILS SA

27 Aghiou Thoma str, GR15124, Maroussi – Athens,

Tel./Customer Support: +30210 6156400

e-mail: benrubi-sda@benrubi.gr



DE

Vielen Dank, dass Sie sich für ein Gerät aus dem IZZY-Sortiment entschieden haben.

Sicherheitshinweise



Lesen Sie die Anleitung sorgfältig durch und bewahren Sie sie zusammen mit dem Kaufbeleg, der als Garantie dient, zum späteren Nachschlagen an einem sicheren Ort auf (siehe unten "Garantie und Kundendienst").

- Vergewissern Sie sich vor Inbetriebnahme des Gerätes, dass die Spannung des Gerätes mit der Netzspannung, die Sie nutzen möchten, exakt übereinstimmt.
- Schließen Sie Ihr Gerät immer an eine geerdete Steckdose an. Die Nichteinhaltung dieser Verpflichtung kann zu einem elektrischen Schlag und möglicherweise zu schweren Verletzungen führen.
- Lassen Sie das Gerät während des Betriebs niemals unbeaufsichtigt.
- Strenge Aufsicht ist notwendig, wenn das Gerät in Betrieb ist und insbesondere, wenn sich kleine Kinder oder Personen mit Einschränkungen in der Nähe befinden. Stellen Sie sicher, dass sie nicht mit dem Gerät oder Teilen davon spielen.
- Das Gerät darf von Personen mit physischen oder geistigen Einschränkungen, Kindern oder Personen mit Mangel an Erfahrung und/oder Wissen bezüglich des sicheren Gebrauchs des Gerätes nicht verwendet werden ohne die Beaufsichtigung einer für ihre Sicherheit zuständigen Person, die die Funktionsweise des Gerätes kennt.
- **Ziehen Sie immer den Netzstecker aus der Steckdose:**
 - unmittelbar nach Gebrauch
 - bei Nichtgebrauch
 - vor jedem Reinigungs- oder Wartungsprozess
- Vergewissern Sie sich, dass die Platten vor der Reinigung komplett abgekühlt sind.
- Berühren Sie nicht die heißen Teile des Gerätes. Benutzen Sie immer den Griff und/oder spezielle hitzebeständige Ofenhandschuhe.
- Verwenden Sie das Gerät ausschließlich für die dafür vorgesehenen Zwecke.
- Dieses Gerät ist für den Gebrauch im Innenbereich bestimmt. Benutzen

Sie das Gerät nicht im Freien.

- Dieses Gerät ist nur für den Heimgebrauch bestimmt. Jede andere Verwendung erlischt die Garantie.
- Verwenden Sie keine Kabelverlängerung.
- Kontrollieren Sie in regelmäßigen Abständen das Netzkabel auf mögliche Schäden. Setzen Sie das Gerät nicht in Betrieb, wenn das Netzkabel Schäden aufweist oder anderweitige Schäden am Gerät vorliegen. Sollten Sie vermuten, dass ein Schaden vorliegt, wenden Sie sich mit dem Gerät zur Überprüfung an das nächste BENRUBI Servicezentrum.
- Stellen Sie sicher, dass das Netzkabel nicht mit den warmen Teilen des Gerätes in Kontakt kommt.
- Verwenden Sie das Gerät stets auf einer trockenen und ebenen Oberfläche, die hitzebeständig ist. Besondere Vorsicht ist bei Oberflächen notwendig, die durch (hohe) Temperaturen beschädigt werden können. In diesen Fällen empfiehlt sich die Verwendung einer zusätzlichen hitzebeständigen Unterlage.
- Das Gerät darf nicht an Orten betrieben oder platziert werden, an denen Feuchtigkeit vorhanden ist oder dieses nass werden kann. Tauchen Sie Ihr Gerät nicht in Wasser oder sonstige Flüssigkeiten.
- Stellen Sie das Gerät nicht in die Nähe von Wärmequellen, auf oder neben Gasherde, Kochfelder oder warme Öfen.
- Verwenden Sie niemals Metallgegenstände, um Speisen von den Platten zu entnehmen, da diese ihre Keramikbeschichtung beschädigen können. Benutzen Sie ausschließlich einen Pfannenwender aus Holz oder Kunststoff.
- Lassen Sie nicht das Netzkabel an einer Tischkante oder Theke bzw. Stelle herunterhängen, an der Kinder danach greifen könnten. Beachten Sie, dass das Netzkabel nicht mit warmen Oberflächen in Kontakt kommt.
- Lassen Sie während des Betriebs das Netzkabel nie geknickt, sondern wickeln Sie es vollständig ab.
- Stellen Sie während des Betriebs ausschließlich Nahrungsmittel auf die Platten. Betreiben Sie das Gerät nicht mit leeren Platten.
- Verwenden Sie niemals scharfe, scheuernde oder ätzende Reinigungs- oder Lösungsmittel zur Reinigung des Gerätes.
- Stellen Sie das Gerät während des Gebrauchs nicht um.
- Berühren Sie das Gerät nicht mit nassen oder feuchten Händen.
- Sollte das Gerät nass werden, ziehen Sie sofort den Netzstecker aus der Steckdose und kontaktieren Sie ein autorisiertes BENRUBI-Servicecenter.

- Im Falle eines möglichen Schadens versuchen Sie nicht, die Reparatur selbst vorzunehmen. Kontaktieren Sie ein autorisiertes BENRUBI-Servicecenter. GARANTIEANSPRÜCHE SIND AUSGESCHLOSSEN, wenn nicht von BENRUBI autorisierte Techniker Reparaturen am Gerät vornehmen.
- Garantieleistungen werden nicht bei unsachgemäßer Behandlung erbracht.
- Dieses Gerät entspricht der Richtlinie zur elektromagnetischen Verträglichkeit 2014/30/EU, der Niederspannungsrichtlinie 2014/35/EU, der Richtlinie 2011/65/EU zur Beschränkung der Verwendung bestimmter gefährlicher Stoffe in Elektro- und Elektronikgeräten. Des Weiteren der Richtlinie 2009/125/EG über Ökodesignanforderungen für energieverbrauchende Produkte und EG-Verordnung Nr. 1935/2004 über Materialien und Gegenstände, die für den Kontakt mit Lebensmitteln vorgesehen werden.

BEWAHREN SIE DIESE BEDIENUNGSANLEITUNG AUF

Teile des Gerätes

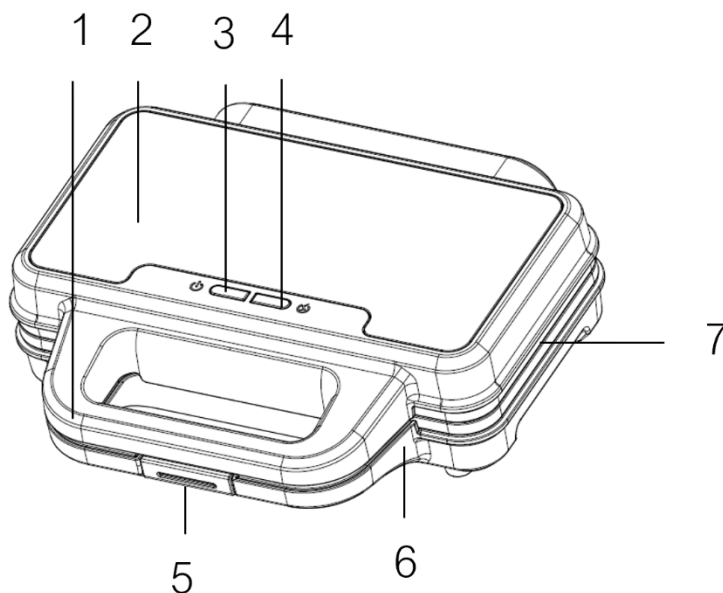

- | | |
|--------------------------|---|
| 1. Wärmeisolierter Griff | 5. Griffverriegelungsclip |
| 2. Gerätekörper | 6. Unteres Gehäuse |
| 3. Betriebsleuchte | 7. Grillplatten mit Keramikbeschichtung |
| 4. Temperaturleuchte | |

Vor der ersten Inbetriebnahme

HINWEIS: Bei der ersten Inbetriebnahme können Rauch und Gerüche entstehen.

1. Entfernen Sie Aufkleber.
2. Reinigen Sie das Gerät und die Platten. Siehe unter Einheit „Pflege und Reinigung“.
3. Stecken Sie den Netzstecker in die Steckdose.
4. Heizen Sie den Sandwichmaker ca. 10 Minuten mit geöffneten Platten auf.
5. Ziehen Sie den Netzstecker aus der Steckdose.

Dieser Vorgang ist nur für die erste Inbetriebnahme notwendig.

Bedienung des Gerätes

1. Stecken Sie den Netzstecker in die Steckdose.
2. Die zwei Leuchten (3) und (4) leuchten auf.
3. Sobald das Gerät aufgeheizt ist, erlischt die Temperaturleuchte (4).

ANMERKUNG: Die Platten sind während des Aufheizens stets geschlossen.

4. Sobald die Temperaturleuchte (4) erlischt, öffnen Sie die Platten und legen das Toast auf die Platten (7). Die Temperaturleuchte blinkt wechselweise während des Betriebs.
5. Schließen Sie die Platten.
6. Lassen Sie das Toast je nach Brotart, Belag und nach Ihrem Geschmack toasten.
7. Sobald der Vorgang abgeschlossen ist, ziehen Sie den Netzstecker aus der Steckdose.
8. Lassen Sie das Gerät und die Platten vollkommen vor der Reinigung oder Aufbewahrung abkühlen.

• Manche Zutaten, wie z. B. Käse, können schmelzen und auf der Keramikplatte kleben. Um die Platten von möglichen Essensresten zu befreien, verwenden Sie Pfannenwender aus Kunststoff oder Holz. Verwenden Sie nie Metallgegenstände, da diese die Keramikbeschichtung der Platten zerkratzen können.

ACHTUNG: Berühren Sie nie die Oberflächen des Gerätes während des Betriebs. Benutzen Sie den Griff zur Öffnung des Gerätes. Besondere Vorsicht ist bei der Entnahme warmer Speisen von den Platten geboten.

Reinigung und Wartung

Die Reinigung nach jedem Gebrauch ermöglicht die Vermeidung der Freisetzung von Rauch und Gerüchen bei den nächsten Anwendungen.

- Bevor Sie Ihr Gerät reinigen, stellen Sie sicher, dass es nicht am Strom angeschlossen ist und vollständig abgekühlt ist.
- Tauchen Sie das Gerät und das Netzkabel NIEMALS in Wasser oder andere Flüssigkeiten.
- Verwenden Sie NIEMALS Reinigungswerkzeug aus Metall, wie z. B. Draht, Bürsten und chemische oder schleifende Reinigungsmittel zur Reinigung des Gerätes.

- Sie können die äußere Fläche des Gerätes mit einem feuchten Tuch oder Küchentuch reinigen.
- Zur Entfernung von Fett und Speiseresten benutzen Sie ein feuchtes Tuch oder Küchentuch um diese einzuweichen und entfernen Sie anschließend die Reste mit einem Pfannenwender aus Holz oder Kunststoff.
- Stellen Sie sicher, dass die gereinigten Teile vollkommen getrocknet sind, ehe sie diese erneut benutzen bzw. vor der Aufbewahrung.

Transport und Aufbewahrung

Stellen Sie sicher, dass das Gerät vor der Aufbewahrung vollständig abgekühlt ist.

- Lagern Sie das Gerät in aufrechter Position, indem Sie es mit dem Griffverriegelungsclip (5) verriegeln oder in horizontaler Position.
- Lagern Sie das Gerät an einem trockenen Ort ohne Feuchtigkeit.
- Lassen Sie das Gerät niemals im Freien und dem Regen ausgesetzt.
- Um das Gerät zu transportieren, benutzen Sie die ursprüngliche Verpackung oder wickeln Sie es in ein weiches Tuch.
- Lagern Sie das Gerät an einem Ort, an dem Kinder keinen Zugriff haben.

Technische Daten

Modell: Sandwichmaker Ceramic Grill IZ-2018

Eingangsspannung/Frequenz: AC 220 – 240V, ~ 50/60 Hz

Leistung: 900W, max 1000W

Sichere Entsorgung des Gerätes



Am Ende seiner Nutzungsdauer darf das Produkt nicht mit dem Hausmüll entsorgt werden. Es muss in einer von der Stadtverwaltung oder den entsprechenden Dienststellen benannten gesonderten Abfallsammelstelle entsorgt werden. Die getrennte Entsorgung eines Elektrogeräts vermeidet mögliche negative Folgen für Umwelt und Gesundheit durch unsachgemäße Entsorgung und ermöglicht das Recycling der Materialien, aus denen es besteht, um erhebliche Energie- und Ressourceneinsparungen zu erzielen.

Zur Kennzeichnung der obligatorischen getrennten Entsorgung von Elektrohaushaltsgeräten trägt das Produkt das Symbol der durchgestrichenen Mülltonne.

Garantie

- Die Firma BENRUBI garantiert für ihre Produkte zwei (2) Jahre ab Kauf- oder Lieferdatum gegen Vorlage des Kassenbons auf Herstellungs- oder Materialfehler. Sollte das von Ihnen erworbene Produkt einen Herstellungs- oder Materialfehler aufweisen, wenden Sie sich an das Geschäft oder ein autorisiertes BENRUBI Servicecenter. Informationen zum nächstgelegenen autorisierten BENRUBI Servicecenter finden Sie auf unserer Website www.benrubi.gr. Es liegt im alleinigen Ermessen von BENRUBI, anstelle der Reparatur das defekte Produkt zu ersetzen.
- Die Garantie deckt keine Mängel ab, die auf normale Abnutzung, Bruch, unsachgemäße Installation oder Wartung des Produkts, unsachgemäße Handhabung, anormale Betriebsbedingungen, Nichtbeachtung der Gebrauchsanweisung, Umbau oder Reparatur des Produkts durch einen nicht von BENRUBI autorisierten Techniker zurückzuführen sind.

Des Weiteren erstreckt sich die Garantie auch nicht auf die folgenden Indikationen:

- Flecken, Verfärbungen oder Kratzer.
- Brandstellen durch Aussetzung in Feuer oder Flammen.
- Temperaturschockschäden (plötzliche Temperatur- oder Spannungsänderung).

FÜR WEITERE INFORMATIONEN:

(NEUE) H. BENRUBI & SOHN AG

Ag. Thoma 27, GR-15124, Athen-Marousi

Tel./Kundenservice:2106156400

E-Mail: benrubi-sda@benrubi.gr

