

 IZZY



ΜΠΕΝΡΟΥΜΠΗ

ΓΙΑ ΠΕΡΙΣΣΟΤΕΡΕΣ ΠΛΗΡΟΦΟΡΙΕΣ:

(ΝΕΑ) Χ. ΜΠΕΝΡΟΥΜΠΗ & ΥΙΟΣ Α.Ε., Αγ. Θωμά 27, 15124, Μαρούσι-Αθήνα
Τηλ. 210 6156400, Fax: 210 6199316, e-mail: benrubi-sda@benrubi.gr

FOR FURTHER INFORMATION:

(NEW) H. BENRUBI & FILS S.A., 27 Aghiou Thoma str. GR 15124, Maroussi-Athens
Tel: +302106156400, Fax: +302106199316, e-mail: benrubi-sda@benrubi.gr

Οδηγίες Χρήσης / Instructions Manual
Ελληνικά (GR) – English (EN)
Σαντουίτσιέρα Panini – Panini Sandwich Maker
Vintage Crème/Green IZ-2025

Περιεχόμενα / Contents

GR.....Σελίδες 1-9

EN.....Pages 10-17

GR

Ευχαριστούμε που επιλέξατε μια συσκευή της γκάμας IZZY.

Συμβουλές Ασφαλείας



Διαβάστε προσεκτικά τις οδηγίες χρήσης και κρατήστε τις σε ασφαλές σημείο για μελλοντική αναφορά, μαζί με την απόδειξη αγοράς, η οποία λειτουργεί ως εγγύηση (βλ. παρακάτω «Εγγύηση και Εξυπηρέτηση Πελατών»).

- Πριν συνδέσετε τη συσκευή βεβαιωθείτε ότι η τάση του ρεύματος της συσκευής σας αντιστοιχεί απόλυτα στην τάση της ηλεκτρικής εγκατάστασης.
- Πάντα συνδέετε τη συσκευή σας με πρίζα που διαθέτει γείωση. Η μη τήρηση αυτής της υποχρέωσης μπορεί να οδηγήσει σε ηλεκτροπληξία και ενδεχομένως σε σοβαρό τραυματισμό.
- Μην αφήνετε ποτέ τη συσκευή χωρίς επιτήρηση όταν βρίσκεται σε λειτουργία.
- Στενή επιτήρηση είναι απαραίτητη όταν μικρά παιδιά ή άτομα με ειδικές ανάγκες βρίσκονται κοντά στη συσκευή όταν είναι σε λειτουργία. Βεβαιωθείτε ότι δεν παίζουν με τα εξαρτήματα ή τη συσκευή.
- Η συσκευή δεν πρέπει να χρησιμοποιείται από άτομα με ειδικές ανάγκες (σωματικές ή διανοητικές), παιδιά ή άτομα που δε διαθέτουν την απαιτούμενη γνώση και εμπειρία για τη χρήση της συσκευής, χωρίς την επιτήρηση κάποιου προσώπου που γνωρίζει τον τρόπο λειτουργίας της συσκευής και θα είναι υπεύθυνος για την ασφάλειά τους.
- **Βγάξτε πάντα το φις από την πρίζα:**
 - Αμέσως μετά τη χρήση
 - Πριν από οποιαδήποτε διαδικασία καθαρισμού ή συντήρησης
 - Όταν δε χρησιμοποιείτε τη συσκευή
- Μη χρησιμοποιείτε τη συσκευή για σκοπούς πέρα από αυτούς για τους οποίους προορίζεται.
- Η συσκευή αυτή προορίζεται για χρήση σε εσωτερικό χώρο. Μη χρησιμοποιείτε τη συσκευή σε υπαίθριο χώρο.
- Μην αποθηκεύετε τη συσκευή σε εξωτερικούς χώρους.

- Πάντα τοποθετείτε και αποθηκεύετε τη συσκευή σε μέρη όπου δεν έχουν πρόσβαση παιδιά.
 - Η συσκευή αυτή προορίζεται μόνο για οικιακή χρήση. Κάθε άλλη χρήση ακυρώνει την εγγύηση.
 - Ελέγχετε κατά διαστήματα το καλώδιο για τυχόν φθορές. Μη χρησιμοποιείτε τη συσκευή εάν το καλώδιο έχει υποστεί φθορά ή έχει υποστεί βλάβη κατά οποιοδήποτε τρόπο. Αν υποψιαστείτε ότι η συσκευή έχει υποστεί βλάβη, επιστρέψτε την στο κοντινότερο εξουσιοδοτημένο κέντρο επισκευών ΜΠΕΝΠΟΥΜΠΗ για εξέταση.
 - Βεβαιωθείτε ότι το καλώδιο τροφοδοσίας δεν έρχεται σε επαφή με τα ζεστά μέρη της συσκευής ή να έρχεται σε επαφή με αιχμηρές γωνίες.
 - Μην τοποθετείτε την συσκευή κοντά σε εστίες θερμότητας, πάνω ή δίπλα σε εστία αερίου, μάτι κουζίνας.
 - Χρησιμοποιείτε πάντα την συσκευή σε στεγνή και επίπεδη επιφάνεια, ανθεκτική στις υψηλές θερμοκρασίες. Ιδιαίτερη προσοχή απαιτείται σε επιφάνειες όπου η θερμοκρασία μπορεί να προκαλέσει πρόβλημα. Σε αυτές τις περιπτώσεις συνιστάται η χρήση πρόσθετης αντιθερμικής επιφάνειας.
 - Μη λειτουργείτε και μην τοποθετείτε τη συσκευή σε μέρη με υγρασία ή σε σημεία όπου μπορεί να βρέχεται.
 - Ποτέ μην αφήνετε τη συσκευή, το καλώδιο ή το βύσμα να βραχούν. Σε περίπτωση που η συσκευή βραχεί, αφαιρέστε αμέσως το καλώδιο του ρεύματος από την πρίζα και μην βάζετε τα χέρια σας στο νερό. Μη θέτετε ποτέ τη βρεγμένη συσκευή σε λειτουργία και επικοινωνήστε με ένα από τα εξουσιοδοτημένα κέντρα επισκευών ΜΠΕΝΠΟΥΜΠΗ.
 - Για την αποφυγή πυρκαγιάς, μη χρησιμοποιείτε τη συσκευή κοντά σε εύφλεκτα υλικά όπως κουρτίνες, υφάσματα, ξυλοκάρβουνα κτλ.
 - Αφήνετε πάντα αρκετό περιθώριο πάνω και γύρω από όλες τις πλευρές της συσκευής (10-16εκ.) για την ανακύκλωση του αέρα.
 - Μην τοποθετείτε τη συσκευή κάτω από ντουλάπια αν δεν υπάρχει αρκετός ελεύθερος χώρος γύρω από όλες τις πλευρές της συσκευής.
 - Η κακή χρήση της συσκευής μπορεί να προκαλέσει τραυματισμό.
 - Μην αφήνετε το καλώδιο του ρεύματος να κρέμεται από την άκρη του τραπεζιού/ πάγκου ή σε σημείο που μπορεί να το αρπάξει κάποιο παιδί. Μην αφήνετε το καλώδιο να ακουμπά οποιαδήποτε ζεστή επιφάνεια.
- Προσοχή: Η επιφάνεια της συσκευής είναι ζεστή κατά τη διάρκεια της λειτουργίας.**
- Πάντα χρησιμοποιείτε τη λαβή και ειδικά γάντια φούρνου προκειμένου να αγγίξετε τις ζεστές επιφάνειες της συσκευής ή να αφαιρέσετε το φαγητό.

Μην αγγίζετε τα ζεστά μέρη της συσκευής.

- Ποτέ μη χρησιμοποιείτε μεταλλικά αντικείμενα για να αφαιρέσετε τις τροφές από τις πλάκες, καθώς μπορεί να καταστρέψουν την αντικολλητική τους επιφάνεια. Χρησιμοποιείτε μόνο ξύλινη ή πλαστική σπάτουλα.
- Μην ακουμπάτε τίποτα άλλο εκτός από το φαγητό σας στις πλάκες ψησίματος όταν αυτές είναι σε λειτουργία. Μη χρησιμοποιείτε τη συσκευή κενή χωρίς φαγητό προς ψήσιμο.
- Προσέχετε τα πιτσιλίσματα λίπους όταν ψήνετε παχύ κρέας ή λουκάνικα.
- **ΠΟΤΕ** μη χρησιμοποιείτε οποιοδήποτε πλαστικό δοχείο για να μαγειρέψετε ή να ζεστανετε το περιεχόμενό του στη συσκευή. Μη χρησιμοποιείτε χαρτόνια, χαρτιά ή πλαστικά στη συσκευή.
- Μη χρησιμοποιείτε τη συσκευή σε κάθετη θέση.
- Ποτέ μην αποσυνδέετε τη συσκευή τραβώντας την από το καλώδιο. Αποσυνδέστε την τραβώντας πάντα από την πρίζα.
- Ποτέ μην αφήνετε το καλώδιο του ρεύματος διπλωμένο κατά την διάρκεια της χρήσης της συσκευής. Ξεδιπλώστε το τελείως.
- Μη χρησιμοποιείτε ποτέ σκληρά, λειαντικά ή διαβρωτικά απορρυπαντικά ή διαλυτικά υγρά για τον καθαρισμό της συσκευής.
- Καθαρίζετε τη συσκευή μετά από κάθε χρήση.
- Φροντίστε να διατηρείτε τη συσκευή καθαρή. Σε αντίθετη περίπτωση μπορεί να προκληθεί φθορά της συσκευής που κατά συνέπεια θα οδηγήσει σε μείωση της διάρκειας ζωής της και πιθανόν σε βλάβη.
- Βεβαιωθείτε ότι η συσκευή και οι πλάκες έχουν κρυώσει εντελώς πριν τον καθαρισμό.
- Μη μετακινείτε τη συσκευή όταν αυτή είναι σε λειτουργία.
- Μην αγγίζετε τη συσκευή με βρεγμένα ή νωπά χέρια.
- Μη χρησιμοποιείτε επέκταση καλωδίου.
- Η συσκευή δεν προορίζεται να λειτουργεί με εξωτερικό χρονόμετρο ή ξεχωριστό σύστημα τηλεχειρισμού.
- Ελέγχετε κατά διαστήματα το καλώδιο για τυχόν φθορές. Μη χρησιμοποιείτε τη συσκευή εάν το καλώδιο ρεύματος έχει υποστεί φθορά ή αν αυτή έχει πέσει ή έχει υποστεί βλάβη κατά οποιοδήποτε τρόπο. Αν υποψιαστείτε ότι η συσκευή έχει υποστεί βλάβη, επιστρέψτε την στο κοντινότερο εξουσιοδοτημένο κέντρο επισκευών ΜΠΕΝΡΟΥΜΠΗ για εξέταση.
- Σε περίπτωση που υπάρχει πιθανή βλάβη, μην επιχειρήσετε να την επισκευάσετε μόνοι σας. Απευθυνθείτε σε ένα από τα εξουσιοδοτημένα κέντρα επισκευών ΜΠΕΝΡΟΥΜΠΗ.

- Κάθε επισκευή από μη εξουσιοδοτημένο τεχνικό των κέντρων service ΜΠΕΝΠΡΟΥΜΠΗ ΑΚΥΡΩΝΕΙ ΤΗΝ ΕΓΓΥΗΣΗ.
- Κάθε λανθασμένη χρήση της συσκευής ακυρώνει την εγγύηση.
- Οποιοδήποτε λάθος στη σύνδεση ακυρώνει την εγγύηση.
- Χρησιμοποιείτε μόνο γνήσια ανταλλακτικά.
- Αυτή η συσκευή συμμορφώνεται με την Οδηγία ηλεκτρομαγνητικής συμβατότητας 2014/30/ΕΕ, την Οδηγία Χαμηλής τάσης 2014/35/ΕΕ, την Οδηγία 2011/65/ΕΕ για τον περιορισμό της χρήσης ορισμένων επικίνδυνων ουσιών σε ηλεκτρικό και ηλεκτρονικό εξοπλισμό. Επίσης, με την Οδηγία 2009/125/ΕΚ για τις απαιτήσεις οικολογικού σχεδιασμού για τα προϊόντα που καταναλώνουν ενέργεια και τον Κανονισμό (ΕΚ) Αρ. 1935/2004 σχετικά με τα υλικά και αντικείμενα που προορίζονται να έρθουν σε επαφή με τρόφιμα.

ΦΥΛΑΞΤΕ ΑΥΤΕΣ ΤΙΣ ΟΔΗΓΙΕΣ

Μέρη της Συσκευής

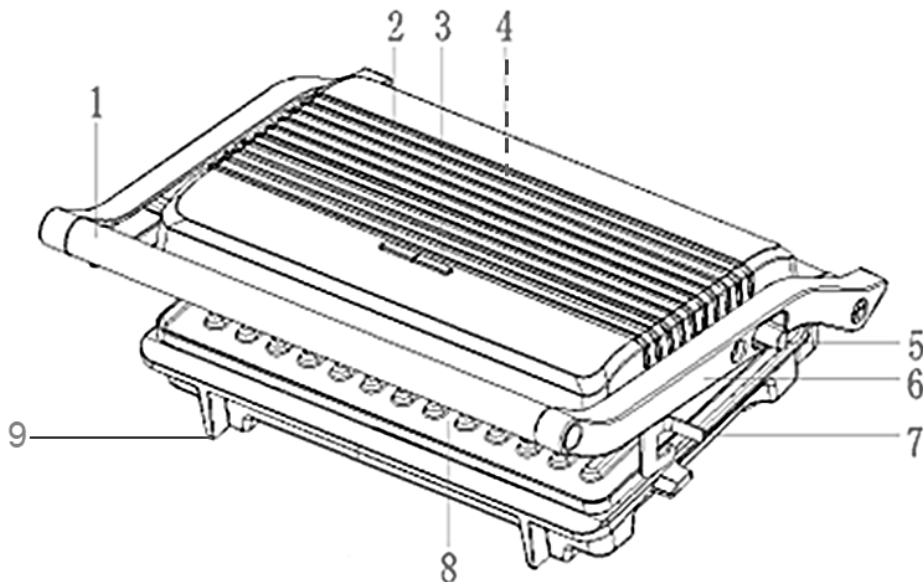

- | | |
|-----------------------------------|--------------------------------|
| 1. Αντιθερμική λαβή | 6. Βραχίονας |
| 2. Ενδεικτική λυχνία λειτουργίας | 7. Κλιπ κλειδώματος πλακών |
| 3. Ενδεικτική λυχνία θερμοκρασίας | 8. Αντικολλητικές πλάκες γκριλ |
| 4. Δοχείο συλλογής λίπους | 9. Αντιολισθητικά πόδια |
| 5. Μοχλός ανοίγματος πλάκας 180° | |

Πριν την Πρώτη Χρήση

- Η τοστιέρα σας μπορεί να χρησιμοποιηθεί για μαγείρεμα, ψήσιμο, ψήσιμο σάντουιτς-τόστ-ψωμιού κ.α.
- Μη χρησιμοποιείτε τη συσκευή για να μαγειρέψετε ή να ξεπαγώσετε κατεψυγμένα τρόφιμα. Όλα τα τρόφιμα πρέπει να έχουν αποψυχθεί πλήρως πριν τα μαγειρέψετε.

ΣΗΜΕΙΩΣΗ: Ενδέχεται να προκύψει καπνός και οσμές κατά την πρώτη χρήση.

1. Σύρετε το κλιπ κλειδώματος πλακών (4) προς τα εμπρός.
2. Καθαρίστε τη συσκευή και τις πλάκες. Δείτε την ενότητα "Φροντίδα και Καθαρισμός".
3. Συνδέστε το βύσμα της συσκευής στην πρίζα. Η ενδεικτική λυχνία λειτουργίας (2) και η ενδεικτική λυχνία θερμοκρασίας (3) θα ανάψουν.
4. Προθερμάνετε την τοστιέρα για περίπου 5 λεπτά με ανοιχτές τις πλάκες.
5. Αποσυνδέστε τη συσκευή από την πρίζα.

Η διαδικασία αυτή είναι απαραίτητη μόνο για την πρώτη χρήση.

Χρήση της Συσκευής

1. Τραβήξτε το κλιπ κλειδώματος πλακών (4) προς τα μπροστά για να ξεκλειδώσουν οι πλάκες.
2. Συνδέστε το βύσμα της συσκευής στην πρίζα. Η ενδεικτική λυχνία λειτουργίας (2) και η ενδεικτική λυχνία θερμοκρασίας (3) θα ανάψουν.
3. Μόλις η συσκευή φτάσει στην επιθυμητή θερμοκρασία, η ενδεικτική λυχνία θερμοκρασίας (3) θα σβήσει.
4. Ανοίξτε τις πλάκες και τοποθετήστε το φαγητό πάνω στην πλάκα ψησίματος.

Σημείωση: Κατά τη διάρκεια του ψησίματος, η ενδεικτική λυχνία θερμοκρασίας (3) αναβοσβήνει ανά διαστήματα ώστε να διατηρείτε η σωστή θερμοκρασία.

5. Κλείστε τις πλάκες και αφήστε το φαγητό να ψηθεί ανάλογα με την προτίμησή σας, τον τύπο των υλικών και το πάχος τους.

Σημείωση: Η πάνω πλάκα προσαρμόζεται στο επιθυμητό ύψος με τέτοιο τρόπο ώστε να μην πιέζονται οι τροφές όπως, ψωμάκια για burger κλπ.

6. Μόλις ολοκληρώσετε το ψήσιμο, αποσυνδέστε τη συσκευή από την πρίζα και αφαιρέστε το φαγητό από τις πλάκες.
7. Αφήστε να κρύνει καλά προτού καθαρίσετε τη συσκευή και πριν την αποθηκεύσετε.

Ψήσιμο Γκριλ (Κάτω Πλάκα)

1. Συνδέστε το βύσμα της συσκευής στην πρίζα. Η ενδεικτική λυχνία λειτουργίας (2) και η ενδεικτική λυχνία θερμοκρασίας (3) θα ανάψουν.
2. Μόλις η συσκευή φτάσει στην επιθυμητή θερμοκρασία, η ενδεικτική λυχνία θερμοκρασίας (3) θα σβήσει.
3. Ανοίξτε την πάνω πλάκα και αφήστε την σε κάθετη θέση.
4. Τοποθετήστε το φαγητό στην κάτω πλάκα ψησίματος και αφήστε να ψηθεί ανάλογα με την προτίμησή σας, τον τύπο των υλικών και το πάχος τους.

Σημείωση: Κατά τη διάρκεια του ψησίματος, η ενδεικτική λυχνία θερμοκρασίας (3) αναβοσβήνει ανά

διαστήματα ώστε να διατηρείτε η σωστή θερμοκρασία.

5. Αποσυνδέστε τη συσκευή από την πρίζα και αφαιρέστε το φαγητό από την πλάκα.
6. Αφήστε να κρυώσει καλά προτού καθαρίσετε τη συσκευή και πριν την αποθηκεύσετε.

Χρήση της Συσκευής ως Γκριλ

Αυτή η θέση ενδείκνυται όταν θέλετε να μαγειρέψετε περισσότερο φαγητό σε μεγαλύτερη επιφάνεια. Είναι ιδανική για να ψήσετε ψάρι, λαχανικά, κεμπάπ κ.α.

1. Συνδέστε το βύσμα της συσκευής στην πρίζα. Η ενδεικτική λυχνία λειτουργίας (2) και η ενδεικτική λυχνία θερμοκρασίας (3) θα ανάψουν.
2. Ανοίξτε τη πάνω πλάκα σε κάθετη θέση, πιέστε τον μοχλό ανοίγματος πλάκας (4) προς τα πάνω έως ότου ανοίξει στις 180°.
3. Μόλις η συσκευή φτάσει στην επιθυμητή θερμοκρασία, η ενδεικτική λυχνία θερμοκρασίας (3) θα σβήσει.
4. Τοποθετήστε το φαγητό στις πλάκες ψησίματος και αφήστε να ψηθεί ανάλογα με την προτίμησή σας, τον τύπο των υλικών και το πάχος τους.

ΣΗΜΕΙΩΣΗ: Κατά τη διάρκεια του ψησίματος, η ενδεικτική λυχνία θερμοκρασίας (3) αναβοσβήνει ανά διαστήματα ώστε να διατηρείτε η σωστή θερμοκρασία.

5. Αποσυνδέστε τη συσκευή από την πρίζα και αφαιρέστε το φαγητό από τις πλάκες.
6. Αφήστε να κρυώσει καλά προτού καθαρίσετε τη συσκευή και πριν την αποθηκεύσετε.

Χρήσιμες Συμβουλές

- Για να γυρίσετε το φαγητό ώστε να ψηθεί και από την άλλη πλευρά χρησιμοποιήστε ξύλινη σπάτουλα, για να μην γδαρθούν οι πλάκες (μη χρησιμοποιείτε μεταλλικά μαχαίρια ή πιρούνια).
- Ψήστε το φαγητό σύμφωνα με το προσωπικό σας γούστο (καλοψημένο, μέτριο κλπ). Για να μαγειρέψετε κρέας ρυθμίστε τη συσκευή στην υψηλή θερμοκρασία.
- Για να μαγειρέψετε κοτόπουλο και ψάρι ρυθμίστε τη συσκευή στη χαμηλή θερμοκρασία.
- Δεν ενδείκνυται το ψήσιμο σκληρού κρέατος. Είναι καλύτερο το κρέας να είναι μαλακό και κομμένο σε φέτες. Για καλύτερα αποτελέσματα ψήνετε λεπτές φέτες φαγητού κομμένες ομοιόμορφα.
- Καπνός μπορεί να βγει ανάμεσα από τις πλάκες ψησίματος της συσκευής κατά τη διάρκεια της λειτουργίας της όταν το επάνω κάλυμμα είναι ανοιχτό. Χρειάζεται ιδιαίτερη προσοχή όταν βγάξετε τα ζεστά φαγητά από τις πλάκες ψησίματος.
- Για καλύτερα αποτελέσματα αφαιρέστε το λάδι που περισσεύει από τις πλάκες με λίγο χαρτί κουζίνας πριν ψήσετε την επόμενη "παρτίδα" φαγητού.

Σημειώσεις:

- Οι πλάκες ψησίματος είναι καλυμμένες με αντικολλητική επίστρωση. Κάποια προϊόντα, όπως το τυρί, μπορεί να λιώσουν και να κολλήσουν πάνω στην αντικολλητική πλάκα. Για να καθαρίσετε τις πλάκες από τυχόν υπολείμματα τροφών χρησιμοποιήστε πλαστική ή ξύλινη σπάτουλα. Ποτέ μη χρησιμοποιείτε μεταλλικά εξαρτήματα, καθώς ενδέχεται να χαράξουν την αντικολλητική επιφάνεια των πλακών.
- Ποτέ μην αγγίζετε τις επιφάνειες της συσκευής όσο αυτή είναι σε λειτουργία. Χρησιμοποιήστε την αντιθερμική λαβή (1). Χρειάζεται ιδιαίτερη προσοχή όταν βγάξετε τα ζεστά φαγητά από τις πλάκες ψησίματος.

Καθαρισμός & Συντήρηση

Ο καθαρισμός μετά από κάθε ψήσιμο επιτρέπει την αποφυγή της απελευθέρωσης ανεπιθύμητου καπνού και οσμών στα επόμενα ψησίματα.

- Προτού καθαρίσετε τη συσκευή σας βεβαιωθείτε ότι δεν είναι συνδεδεμένη με την πρίζα και ότι η συσκευή έχει κρυώσει εντελώς.
- ΠΟΤΕ μη βυθίζετε τη συσκευή και το ηλεκτρικό καλώδιο σε νερό ή άλλο υγρό.
- ΠΟΤΕ μη χρησιμοποιείτε μεταλλικά καθαριστικά όπως σύρμα, βούρτσες και χημικά ή διαβρωτικά υλικά για να καθαρίσετε τη συσκευή.
- Μπορείτε να σκουπίσετε την εξωτερική επιφάνεια της συσκευής σας και τις πλάκες με ένα νωπό πανί ή χαρτί κουζίνας.
- Για να καθαρίσετε τυχόν λίπη η υπολείμματα τροφών χρησιμοποιήστε νωπό πανί ή χαρτί κουζίνας για να μαλακώσουν και έπειτα αφαιρέστε τα υπολείμματα με ξύλινη ή πλαστική σπάτουλα.
- Βεβαιωθείτε ότι τα τμήματα της συσκευής που έχετε καθαρίσει έχουν στεγνώσει καλά προτού τη χρησιμοποιήσετε ξανά ή πριν την αποθήκευση.

Δοχείο συλλογής λίπους:

- Αφαιρέστε και αδειάστε το δοχείο συλλογής λίπους (4) μετά από κάθε χρήση.
- Πλύνετε με χλιαρό νερό και απορρυπαντικό πιάτων. Ξεπλύνετε και στεγνώστε καλά.
- Μη χρησιμοποιείτε συρμάτινα ή σκληρά σφουγγαράκια για τον καθαρισμό καθώς υπάρχει ενδεχόμενο να φθαρεί επιφάνεια του δοχείου.
- **Μην πλένετε στο πλυντήριο πιάτων.**

Μεταφορά και Αποθήκευση της Συσκευής

Βεβαιωθείτε ότι η συσκευή έχει κρυώσει πριν την αποθηκεύσετε.

- Αποθηκεύστε τη συσκευή σε στεγνό μέρος χωρίς υγρασία.
- Για να μεταφέρετε τη συσκευή κλειδώστε τις πλάκες. Πιέστε το κλειδίωμα πλακών (7) προς τα πίσω έως ότου κλειδώσουν οι πλάκες.
- Αποθηκεύστε την συσκευή σε σημείο που να μην προσεγγίζεται από παιδιά.

Τεχνικές Προδιαγραφές

Μοντέλο: Σαντουϊτσιέρα Panini Vintage IZ-2025 IZZY

Τάση εισόδου/Συχνότητα: AC 220 – 240 ~ 50/60 Hz

Ισχύς: 1000W

Προειδοποιήσεις για τη Σωστή Απόρριψη της Συσκευής Σύμφωνα με την Ευρωπαϊκή Οδηγία 2002/96/ΕΚ



Στο τέλος της ωφέλιμης ζωής του, το προϊόν δεν πρέπει να απορρίπτεται με τα αστικά απορρίμματα. Πρέπει να απορριφθεί σε ειδικά κέντρα διαφοροποιημένης συλλογής απορριμμάτων που ορίζουν οι δημοτικές αρχές ή στους φορείς που παρέχουν αυτή την υπηρεσία. Η χωριστή απόρριψη μιας ηλεκτρικής οικιακής συσκευής, επιτρέπει την αποφυγή πιθανών αρνητικών συνεπειών για το περιβάλλον και την υγεία από την ακατάλληλη απόρριψη και επιτρέπει την ανακύκλωση των υλικών από τα οποία αποτελείται ώστε να επιτυγχάνεται σημαντική εξοικονόμηση ενέργειας και πόρων.

Για την επισήμανση της υποχρεωτικής χωριστής απόρριψης οικιακών ηλεκτρικών συσκευών, το προϊόν φέρει το σήμα του διαγραμμένου τροχοφόρου κάδου απορριμμάτων.

Εγγύηση και Εξυπηρέτηση Πελατών

- Η εταιρία ΜΠΕΝΡΟΥΜΠΗ εγγυάται τα προϊόντα της για οποιαδήποτε ελάττωμα κατασκευής ή υλικών για δύο (2) έτη από την ημερομηνία αγοράς ή παράδοσης με την προσκόμιση της απόδειξης αγοράς. Εάν το προϊόν που έχετε αγοράσει, παρουσιάσει ελάττωμα κατασκευής ή υλικών, απευθυνθείτε στο κατάστημα αγοράς ή σε εξουσιοδοτημένο Κέντρο Service ΜΠΕΝΡΟΥΜΠΗ. Για την ενημέρωσή σας σχετικά με το πλησιέστερο εξουσιοδοτημένο Κέντρο Service ΜΠΕΝΡΟΥΜΠΗ, επισκεφθείτε τη ιστοσελίδα μας www.benrubi.gr. Είναι στην αποκλειστική κρίση της ΜΠΕΝΡΟΥΜΠΗ η αντικατάσταση αντί επιδιόρθωσης του ελαττωματικού προϊόντος.
- Η εγγύηση δεν καλύπτει ελαττώματα που θα προκύψουν από φυσιολογική φθορά, σπάσιμο, συσσώρευση αλάτων, λανθασμένη εγκατάσταση ή συντήρηση του προϊόντος, κακό χειρισμό, αντικανονικές συνθήκες λειτουργίας, μη εφαρμογή των οδηγιών χρήσης, μετατροπή ή επισκευή του προϊόντος από μη εξουσιοδοτημένο τεχνικό που δεν ανήκει στα Κέντρα Service ΜΠΕΝΡΟΥΜΠΗ.

Επίσης, η εγγύηση δεν καλύπτει τα παρακάτω ενδεικτικά αναφερόμενα:

- Σημάδια, αποχρωματισμό ή γρατζουνιές.
- Καψίματα εξαιτίας έκθεσης σε φωτιά ή φλόγα.
- Βλάβη από θερμικό σοκ (απότομη αλλαγή θερμοκρασίας ή τάσης).

ΓΙΑ ΠΕΡΙΣΣΟΤΕΡΕΣ ΠΛΗΡΟΦΟΡΙΕΣ:

(ΝΕΑ) Χ. ΜΠΕΝΡΟΥΜΠΗ & ΥΙΟΣ Α.Ε.

Αγ. Θωμά 27, 15124, Μαρούσι – Αθήνα,
Τηλ./Εξυπηρέτηση Πελατών: 210 6156400,
e-mail: benrubi-sda@benrubi.gr



EN

Thank you for having chosen an appliance from the IZZY range.

Safety interlocks



Please read these instructions carefully before using the appliance and save them for future reference. Please keep the sales receipt for guarantee purposes (pls see below “Guarantee and Customer Service”) Any use which does not conform to the instructions will absolve IZZY from any liability.

- Before connecting the appliance, check if the voltage indicated on the appliance, corresponds with the mains voltage in your home.
- Always plug your device into an outlet that is earthed. Failure to comply with this requirement may result in electric shock and possible serious injury.
- Never leave the appliance unattended when in operation.
- Close supervision is necessary when your appliance is being used near children. Ensure that they do not play with the appliance.
- This appliance is not intended for use by people with reduced physical, sensory or mental capabilities, children or those with lack of experience and knowledge, unless they have been given supervision or instruction concerning use of the appliance by a person responsible for their safety.
- **Disconnect the power cord from the supply mains:**
 - After each use
 - Before cleaning and maintenance operations
 - When you do not use the appliance
- Never use the appliance for any other use than indicated.
- The device is intended for indoor use. Do not use the device outdoors.
- Do not store the appliance outdoors.
- Always place and store the appliance in places not easily accessible to children.
- The device is intended only for domestic use. Any other use will cancel the warranty.

- Check the power cord periodically for possible damages. If the power cord or the plug of the appliance has been damaged, do not use the appliance and contact an authorized BENRUBI Service Center.
- Make sure that the power cord does not come into contact with the hot parts of the appliance or comes into contact with sharp corners.
- Do not place the appliance near heat sources, on or next gas or electric hobs.
- Always use the appliance on a dry, flat surface, resistant to high temperatures. Particular attention is required on surfaces where the temperature can cause problems. In these cases, it is recommended to use additional heat-resistant surface.
- Do not operate or place the device or parts in places of high humidity or where it may get wet.
- Never let the power unit, cord or plug get wet. If the appliance does get wet, immediately remove the power cord from the wall outlet and do not put your hands in the water. Never run the wet appliance and contact one of the authorized BENRUBI service centers.
- To prevent fire, do not use the appliance under or near flammable materials such as curtains, fabrics, charcoal etc.
- Always leave enough space over and around all sides of the appliance (10-16cm) for air circulation.
- Do not put the appliance under cabinet if there is no enough free space around all sides of the appliance.
- Misuse of the appliance can result in injury.
- Do not let the power cord of the appliance hang over the edge of a table or bench top or where a child could grab it. Do not let the power cord to touch any hot surface.
- Do not use the appliance just under cupboards.

Attention: The surface of the appliance is hot during operation.

- Always use the handle and the special oven gloves to touch the hot surfaces of the appliance or remove the food. Do not touch the hot parts of the appliance.
- Never use metal objects to remove food from the plates, as this may damage the nonstick surface. Use only wooden or plastic utensils.
- Do not touch anything except your food on the grill plates during operation. Do not use the appliance without food.
- Be careful of spattering fat when you are grilling fatty meat or sausages.
- **NEVER** use any plastic container to cook or heat the contents of the

device. Do not use cardboard, paper or plastic on the device.

- Do not try to open the plates of the clip during device operation.
- Do not use the device in vertical position.
- Never pull the cord to disconnect the appliance from the electrical supply. Instead grasp the plug and pull it to disconnect.
- Never leave the power cable wrapped during use. Unwind it completely.
- Never use highly corrosive or abrasive cleaning agents.
- Clean the appliance after each use.
- Make sure to keep the appliance clean. Failure to do so, may result in damage to the device which may result in a reduction in its lifetime and possibly failure.
- Make sure that the appliance and the plates have cooled down completely before cleaning.
- Do not move the appliance when it is in operation.
- Do not touch the appliance with wet or damp hands.
- Do not use an extension power cord.
- This appliance is not intended to be operated by means of an external timer or separate remote control system.
- Check the power cord periodically for possible damages. If the power cord or the plug of the appliance has been damaged, do not use the appliance and contact an authorized BENRUBI Service Center.
- In case of a possible damage, do not attempt to repair the appliance by yourself. Please contact one of the authorized BENRUBI service centers.
- Any repair made by an unauthorized BENRUBI Service Center CANCELS THE GUARANTEE.
- Any misuse of the device cancels the warranty.
- Any connection error invalidates the warranty.
- Only use original spare parts.
- The appliance conforms to EU directive 2014/30/EU on Electromagnetic Compatibility, the 2014/35/EU Low Voltage Directive, the 2011/65/EU RoHS Directive, the directive 2009/125/ EC for eco-design and the EC regulation no. 1935/2004 on materials intended to contact with food.

SAVE THESE INSTRUCTIONS

Parts of the Appliance

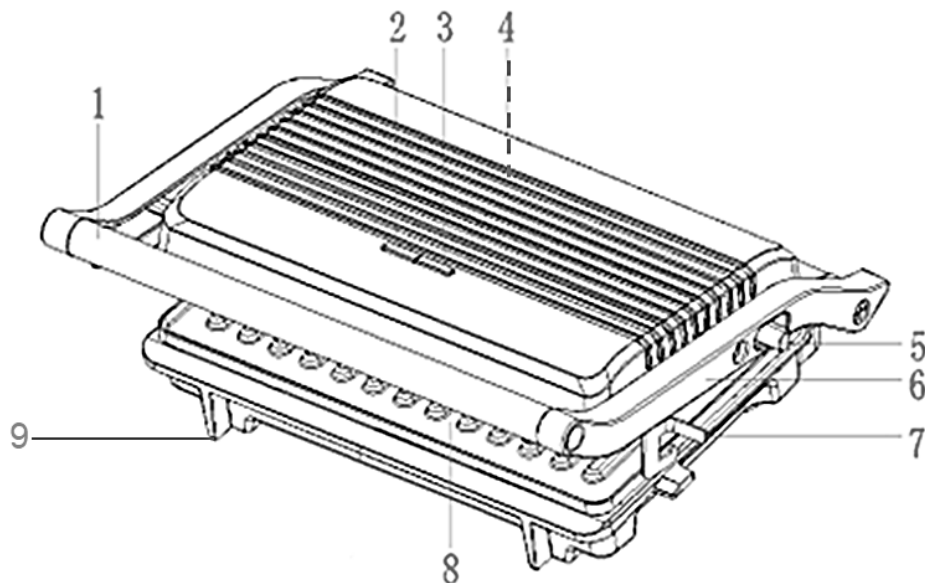

- | | |
|---------------------------------|---------------------------|
| 1. Anti-heat handle | |
| 2. Power indication light | 6. Arm |
| 3. Temperature indication light | 7. Plate lock |
| 4. Drip tray | 8. Non-stick Grill plates |
| 5. 180° plate opening lever | 9. Anti-slip feet |

Before the First Use

- The appliance can be used for cooking, baking sandwich-toast-bread, etc.
- Do not use the appliance to cook or defrost frozen foods. All foods must be completely defrosted before cooking.

NOTE: Smoke and odors may occur during first use.

1. Pull the plate lock clip (5) forward.
2. Clean the appliance and the plates. See the "Care and Cleaning" section.
3. Plug in. Both the power indication (2) and the temperature indication (3) lights will turn on.
4. When the temperature indication light (3) turns off, leave the appliance on for about 5 minutes with the plates open.
5. Unplug the device from the power outlet.

This procedure is required for the first use only.

Using the Appliance

1. Plug in. Both the power indication (2) and the temperature indication (3) lights will turn on.
2. Once the appliance reaches the desired temperature, the temperature indication light (3) will turn off.

4. Open the plates and place the food on the grill plates (7).

NOTE: During baking, the temperature indication light (3) flashes at intervals to maintain the correct temperature.

5. Close the plates and let the food cook according to your preference, the type of ingredients and their thickness.

NOTE: The top plate is adjusted to the desired height in such a way that food such as burger buns, etc. are not pressed against it.

6. Once you have finished grilling unplug and remove the food from the plates.
7. Allow to cool down completely before cleaning and storing.

Grill (Single Plate)

1. Plug in. Both the power indication (2) and the temperature indication (3) lights will turn on.
2. Once the appliance reaches the desired temperature, the temperature indication light (3) will turn off.

3. Open the top plate and leave it in vertical position.

4. Place the food on the bottom plate and let it cook according to your preference, the type of the ingredients and their thickness.

NOTE: During baking, the temperature indication light (3) flashes at intervals to maintain the correct temperature.

5. Unplug and remove the food from the plate.
6. Allow to cool down completely before cleaning and storing.

Grill/BBQ Opening 180°

This position is appropriate when you want to cook more food over a larger area. It is ideal for grilling fish, vegetables, kebabs etc.

1. Plug in. Both the power indication (2) and the temperature indication (3) lights will turn on.
2. Open the top plate in vertical position, push the plate opening lever (5) upwards until it opens 180°.
3. Once the appliance reaches the desired temperature, the temperature indication light (3) will turn off.

4. Place the food on the plates and let it cook according to your preference, the type of the ingredients and their thickness.

NOTE: During baking, the temperature indication light (3) flashes at intervals to maintain the correct temperature.

5. Unplug and remove the food from the plates.
6. Allow to cool down completely before cleaning and storing.

Useful Tips

- To turn the food to the other side, use wooden spatula to avoid scratched on the grill plates (do not use metal knives or forks).
- Grill your food according to your personal taste (well-done, medium rare, rare etc.). To cook meat, adjust temperature to high. Longer time is needed.
- To cook chicken or fish, adjust temperature to low.
- It is not recommended to grill hard meat. Soft meat slices are more ideal for grill. For best results, grill thin slices and uniform food.
- Smoke may come between the baking plates of the appliance during operation when the top cover is open. Take special care when removing hot food from the grill plates.
- For best results, remove the excess oil from the plates with kitchen paper before baking the next “batch” of food.

Notes:

- **The grill plates are coated with non-stick coating. Some fillings such as cheese may melt and stick on the double non-stick coating. To clean the plates from any food residue, use a plastic or wooden spatula. Never use metal components, as they may scratch the nonstick surface of the plates.**
- **Never touch the surfaces of the device while it is in use. Use the anti-heat handle (1). Take special care when removing hot food from the baking plates.**

Cleaning and Maintenance

Cleaning the appliance every time you use it avoids smoke and unpleasant smell the next time you cook.

- Before cleaning the appliance, ensure that it is disconnected from the outlet and both the plates the body of your appliance cooled down completely.
- **NEVER immerse the appliance and the electric cord into water or any other liquid.**
- **Never use metal cleaners such as wire, brush, and chemical solutions or abrasive cleaning materials in order to clean your appliance.**
- You can wipe and dry the external surface of your appliance as well as the plates with a damp cloth or kitchen towel.
- To clean over oil or leftovers use firstly paper towel, then wood or plastic spatula.
- Make sure the parts of the device that you clean both are completely dry before reuse or before storage.

Drip tray:

- Remove and empty the drip container after each use.
- Wash with warm water and dishwashing detergent. Rinse and dry thoroughly.
- Do not use wire or hard sponges for cleaning as they may be damaged the surface of the container.
- **Do not wash in the dishwasher.**

Carriage and Storage of the Appliance

- Make sure the appliance has cooled down before storing.
- Store the appliance in a dry place without moisture.
- To carry the device, lock the plates. Push the plate locks down (5) until the plates lock.
- Store the appliance out of the reach of children.

Technical Characteristics

Model: Panini Sandwich Maker Vintage IZ-2025 IZZY

Rated Voltage/Frequency: AC 220 – 240 / ~ 50-60 Hz

Power: 1000W

Important Information for Correct Disposal of the Product in Accordance with EC Directive 2002/96/EC



At the end of its working life, the product must not be disposed of as urban waste. It must be taken to a special local authority differentiated waste collection centre or to a dealer providing this service. Disposing of a household appliance separately avoids possible negative consequences for the environment and health deriving from inappropriate disposal and enables the constituent materials to be recovered to obtain significant savings in energy and resources.

As a reminder of the need to dispose of household appliances separately, the product is marked with a crossed-out wheeled dustbin.

Guarantee & Customer Service

- BENRUBI Company guarantees its products for any manufacturing defect or defective materials for a period of two (2) years from the date of purchase or delivery by presenting purchase receipt. If your product malfunctions or you find any defects, please revert to the retail location you have purchased it from or contact an authorized BENRUBI Service Centre. To find the nearest authorized BENRUBI Service Centre, visit our website www.benrubi.gr. It is in the discretion of BENRUBI Company to replace or repair the defective product.

- The warranty does not cover damages resulting from normal wear, breakage, scaling, improper installation or maintenance of the product, mishandling, abnormal working conditions, failure to implement the instructions, conversion or repair of the product by an unauthorized technician who does not belong to the BENRUBI Service Centers.

Also, the warranty does not cover the following indicative factors:

- Stains, discoloration or scratches.
- Burns due to exposure to heat or flame.
- Damage from thermal shock (sudden temperature change or change of voltage).

FOR MORE INFORMATION PLEASE CONTACT:

(NEW) H. BENRUBI & FILS SA

27 Aghiou Thoma str, GR15124, Maroussi – Athens,

Tel./Customer Support: +30210 6156400

e-mail: benrubi-sda@benrubi.gr



