

 IZZY



 ΜΠΕΝΡΟΥΜΠΗ

ΓΙΑ ΠΕΡΙΣΣΟΤΕΡΕΣ ΠΛΗΡΟΦΟΡΙΕΣ:

(ΝΕΑ) Χ. ΜΠΕΝΡΟΥΜΠΗ & ΥΙΟΣ Α.Ε., Αγ. Θωμά 27, 15124, Μαρούσι-Αθήνα
Τηλ. 210 6156400, Fax: 210 6199316, e-mail: benrubi-sda@benrubi.gr

FOR FURTHER INFORMATION:

(NEW) H. BENRUBI & FILS S.A., 27 Aghiou Thoma str. GR 15124, Maroussi-Athens
Tel: +302106156400, Fax: +302106199316, e-mail: benrubi-sda@benrubi.gr

Οδηγίες Χρήσης / Instructions Manual

Ελληνικά (GR) – English (EN)

Σύστημα Σιδερώματος–Steam Station Active Force IZ-1112

Περιεχόμενα / Contents

GR.....Σελίδες 1-11

EN.....Pages 12-22

GR

Ευχαριστούμε που επιλέξατε μια συσκευή της γκάμας IZZY.

Συμβουλές Ασφαλείας



Διαβάστε προσεκτικά τις οδηγίες χρήσης και κρατήστε τις σε ασφαλές σημείο για μελλοντική αναφορά, μαζί με την απόδειξη αγοράς, η οποία λειτουργεί ως εγγύηση (βλ. παρακάτω «Εγγύηση και Εξυπηρέτηση Πελατών»).

- Πριν συνδέσετε τη συσκευή βεβαιωθείτε ότι η τάση του ρεύματος της συσκευής σας αντιστοιχεί απόλυτα στην τάση της ηλεκτρικής εγκατάστασης.
- Πάντα συνδέετε τη συσκευή σας με πρίζα που διαθέτει γείωση. Η μη τήρηση αυτής της υποχρέωσης μπορεί να οδηγήσει σε ηλεκτροπληξία και ενδεχομένως σε σοβαρό τραυματισμό.
- Μην αφήνετε ποτέ τη συσκευή χωρίς επιτήρηση όταν βρίσκεται σε λειτουργία.
- Στενή επιτήρηση είναι απαραίτητη όταν μικρά παιδιά ή άτομα με ειδικές ανάγκες βρίσκονται κοντά στη συσκευή όταν είναι σε λειτουργία. Βεβαιωθείτε ότι δεν παίζουν με τα εξαρτήματα ή τη συσκευή.
- Η συσκευή δεν πρέπει να χρησιμοποιείται από άτομα με ειδικές ανάγκες (σωματικές ή διανοητικές), παιδιά ή άτομα που δε διαθέτουν την απαιτούμενη γνώση και εμπειρία για τη χρήση της συσκευής, χωρίς την επιτήρηση κάποιου προσώπου που γνωρίζει τον τρόπο λειτουργίας της συσκευής και θα είναι υπεύθυνος για την ασφάλειά τους.
- Πάντα βγάζετε το καλώδιο του ρεύματος από την πρίζα:
 - Σε περίπτωση δυσλειτουργίας
 - Αμέσως μετά τη χρήση
 - Πριν οποιαδήποτε διαδικασία καθαρισμού ή συντήρησης
 - Όταν γεμίζετε το δοχείο νερού
 - Όταν δεν τη χρησιμοποιείτε
- Μη χρησιμοποιείτε τη συσκευή για σκοπούς πέρα από αυτούς για τους οποίους προορίζεται.
- Η συσκευή αυτή προορίζεται μόνο για οικιακή χρήση. Κάθε άλλη χρήση

ακυρώνει την εγγύηση.

- Μη χρησιμοποιείτε τη συσκευή σε εξωτερικούς χώρους ή στο μπάνιο.
- Μη λειτουργείτε και μην τοποθετείτε τη συσκευή ή μέρη της σε μέρη με υγρασία ή σε σημεία όπου μπορεί να βρέχεται.
- Μη βυθίζετε τη συσκευή σε νερό ή οποιοδήποτε άλλο υγρό.
- Ελέγχετε κατά διαστήματα το καλώδιο για τυχόν φθορές. Μη χρησιμοποιείτε τη συσκευή εάν το καλώδιο έχει υποστεί φθορά ή έχει υποστεί βλάβη κατά οποιοδήποτε τρόπο. Αν υποψιαστείτε ότι η συσκευή έχει υποστεί βλάβη, επιστρέψτε την στο κοντινότερο εξουσιοδοτημένο κέντρο επισκευών ΜΠΕΝΠΡΟΥΜΠΗ για εξέταση.
- Βεβαιωθείτε ότι το καλώδιο τροφοδοσίας δεν έρχεται σε επαφή με τα ζεστά μέρη της συσκευής.
- Χρησιμοποιείτε πάντα την συσκευή σε στεγνή και επίπεδη επιφάνεια, ανθεκτική στις υψηλές θερμοκρασίες.
- Μην τοποθετείτε την συσκευή κοντά σε εστίες θερμότητας, πάνω ή δίπλα σε εστία αερίου, μάτι κουζίνας ή πάνω σε ζεστό φούρνο.
- Μην αφήνετε το καλώδιο του ρεύματος να κρέμεται από την άκρη του τραπεζιού/πάγκου ή σε σημείο που μπορεί να αρπάξει κάποιο παιδί. Μην αφήνετε το καλώδιο να ακουμπά οποιαδήποτε ζεστή επιφάνεια.
- Μην αφήνετε το καλώδιο του ρεύματος διπλωμένο κατά τη διάρκεια της χρήσης της συσκευής. Ξεδιπλώστε το τελείως.
- Μην ακουμπάτε τις ζεστές επιφάνειες της συσκευής. Οι υψηλές θερμοκρασίες που αναπτύσσονται κατά τη διάρκεια της χρήσης μπορεί να προκαλέσουν εγκαύματα. Να χρησιμοποιείτε πάντα τη χειρολαβή και να προειδοποιείτε τους άλλους (κυρίως τα παιδιά) για τον ενδεχόμενο κίνδυνο εγκαύματος από τον ατμό, το ζεστό νερό και τα ζεστά μεταλλικά σημεία όπως είναι η πλάκα.
- Ο ατμός που δημιουργείται από τη συσκευή σας μπορεί να προκαλέσει εγκαύματα. Χρησιμοποιήστε το σίδερο προσεκτικά, ιδιαίτερα όταν χρησιμοποιείται τη λειτουργία για κάθετο σιδέρωμα. Μην κατευθύνετε ποτέ τον ατμό προς ανθρώπους ή ζώα.
- Διατηρείτε την πλάκα της γεννήτριας ατμού πάντα λεία. Μην σιδερώνετε μεταλλικά αντικείμενα όπως κουμπιά, φερμουάρ κτλ.
- Μη σιδερώνετε ρούχα που είναι πολύ βρεγμένα ή τα φοράτε.
- Πάντα τοποθετείτε το σίδερο στην αντιθερμική βάση. Ποτέ μην τοποθετείτε το σίδερο σε όρθια θέση στην βάση του.
- Βεβαιωθείτε ότι το σίδερο είναι το τοποθετημένο στη βάση του και η βάση του είναι τοποθετημένη σε σταθερή επιφάνεια.

- Βεβαιωθείτε ότι το νερό στο δοχείο δεν υπερβαίνει την ένδειξη MAX.
- Μην τοποθετείτε στο δοχείο νερού χημικές ουσίες ή οποιαδήποτε καθαριστικά.
- Μη μετακινείτε τη συσκευή τραβώντας την από το καλώδιο του ρεύματος. Βεβαιωθείτε ότι το καλώδιο του ρεύματος δεν είναι φρακαρισμένο με οποιοδήποτε τρόπο. Μην τυλίγετε το καλώδιο γύρω από το σώμα της συσκευής και μην το περιστρέφετε.
- Μην χρησιμοποιείτε καλώδιο επέκτασης ή μετατροπέα τάσης με αυτή τη συσκευή.
- Ποτέ μην αποσυνδέετε τη συσκευή από το ρεύμα τραβώντας την από το καλώδιο. Αποσυνδέστε τη τραβώντας πάντα από το φις.
- Λειτουργείτε τη συσκευή μακριά από σημεία από όπου εκπέμπεται ηλεκτρομαγνητική ενέργεια (π.χ. τηλεόραση). Η λειτουργία της συσκευής μπορεί να επηρεαστεί αν αυτή βρίσκεται κοντά σε ισχυρό ηλεκτρομαγνητικό πεδίο.
- Σε περίπτωση που η συσκευή βραχεί, αφαιρέστε αμέσως το καλώδιο του ρεύματος από την πρίζα και επικοινωνήστε με ένα από τα εξουσιοδοτημένα κέντρα επισκευών ΜΠΕΝΡΟΥΜΠΗ.
- Μη χρησιμοποιείτε διαβρωτικά, στιλβωτικά και λειαντικά απορρυπαντικά ή σκληρές βούρτσες καθώς μπορούν να χαράξουν και να προκαλέσουν ζημιά στη συσκευή.
- Μη μετακινείτε τη συσκευή όταν αυτή είναι σε λειτουργία.
- Μην αγγίζετε τη συσκευή με βρεγμένα ή νωπά χέρια ή πόδια.
- Σε περίπτωση που υπάρχει πιθανή βλάβη, μην επιχειρήσετε να την επισκευάσετε μόνοι σας. Απευθυνθείτε σε ένα από τα εξουσιοδοτημένα κέντρα επισκευών ΜΠΕΝΡΟΥΜΠΗ. Κάθε επισκευή από μη εξουσιοδοτημένο τεχνικό των κέντρων service ΜΠΕΝΡΟΥΜΠΗ ΑΚΥΡΩΝΕΙ ΤΗΝ ΕΓΓΥΗΣΗ.
- Κάθε λανθασμένη χρήση της συσκευής ακυρώνει την εγγύηση.
- Χρησιμοποιείτε μόνο γνήσια ανταλλακτικά.
- Αυτή η συσκευή συμμορφώνεται με την Οδηγία ηλεκτρομαγνητικής συμβατότητας 2014/30/ΕΕ, την Οδηγία Χαμηλής τάσης 2014/35/ΕΕ, την Οδηγία 2011/65/ΕΕ για τον περιορισμό της χρήσης ορισμένων επικίνδυνων ουσιών σε ηλεκτρικό και ηλεκτρονικό εξοπλισμό. Επίσης, με την Οδηγία 2009/125/ΕΚ για τις απαιτήσεις οικολογικού σχεδιασμού για τα προϊόντα που καταναλώνουν ενέργεια.

ΦΥΛΑΞΤΕ ΑΥΤΕΣ ΤΙΣ ΟΔΗΓΙΕΣ

Μέρη της Συσκευής

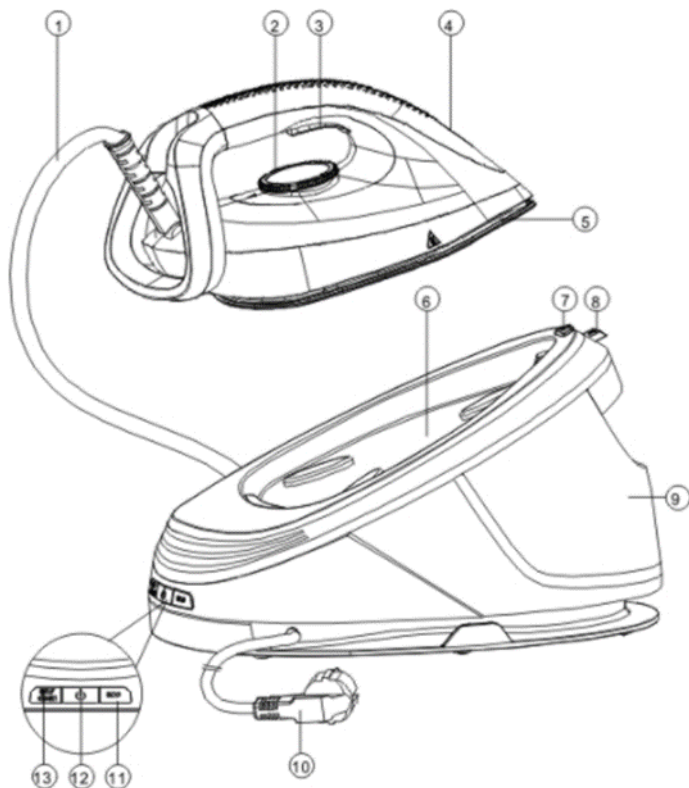

1. Σωλήνας τροφοδοσίας ατμού
2. Διακόπτης ρύθμισης θερμοκρασίας
3. Πλήκτρο ατμού
4. Ενδεικτική λυχνία θερμοκρασίας
5. Κεραμική πλάκα σίδερου
6. Αντιθερμική βάση
7. Πλήκτρο κλειδώματος σίδερου
8. Ένδειξη κλειδώματος σίδερου
9. Αποσπώμενο δοχείο νερού 1,5Lt
10. Καλώδιο ρεύματος
11. Πλήκτρο λειτουργίας "ECO"
12. Πλήκτρο λειτουργίας 
13. Πλήκτρο αφαλάτωσης "SELF CLEAN"

Πριν την Πρώτη Χρήση

- Αφαιρέστε οποιοδήποτε αυτοκόλλητο ή προστατευτικό από την πλάκα πριν χρησιμοποιήσετε τη συσκευή.
- Γεμίστε το δοχείο νερού (9) με νερό και ενεργοποιήστε το σίδερο. Στη συνέχεια σιδερώστε ένα υγρό πανί για αρκετά λεπτά με σκοπό την απομάκρυνση τυχόν υπολειμμάτων στην πλάκα (βλ. ενότητα “Σιδέρωμα με ατμό”).

Σημειώσεις:

- Κατά την πρώτη χρήση ενδέχεται να προκύψει καπνός και μυρωδιά η οποία θα σταματήσει μετά από λίγο.
- Κάποια σωματίδια μπορεί να βγουν από την πλάκα όταν χρησιμοποιείτε το σίδερο για πρώτη φορά. Αυτό είναι φυσιολογικό και σταματούν να βγαίνουν από το σίδερο μετά από λίγο.
- Θα υπάρχει λίγο νερό συμπύκνωσης στον σωλήνα τροφοδοσίας ατμού μετά την πρώτη χρήση. Στην επόμενη χρήση, το νερό συμπύκνωσης θα απελευθερωθεί μαζί με τον ατμό στην αρχή της απελευθέρωσης ατμού. Αυτό το φαινόμενο θα συνεχιστεί για αρκετά δευτερόλεπτα. Αυτό είναι φυσιολογικό.

Ποιο Νερό Είναι Κατάλληλο για το Σύστημα Σιδερώματος

- Μπορείτε να χρησιμοποιείτε νερό βρύσης, εκτός αν το νερό της βρύσης είναι πολύ σκληρό. Εάν το νερό της περιοχής σας είναι πολύ σκληρό και περιέχει πολλά άλατα, χρησιμοποιήστε απιονισμένο νερό.
- Σε περιοχές που το νερό είναι πολύ σκληρό, συστήνεται να χρησιμοποιείτε 50% νερό βρύσης και 50% απιονισμένο νερό.
- Μη χρησιμοποιείτε νερό οποιασδήποτε χημικής σύνθεσης, νερό από ψυγεία, στεγνωτήρια ρούχων, μπαταρίες, air conditioners, αρωματισμένο νερό, νερό με μαλακτικό, και νερό βροχής. Σε αυτές τις περιπτώσεις το νερό περιέχει οργανικά απόβλητα ή μεταλλικά στοιχεία τα οποία συγκεντρώνονται κατά τη θέρμανση προκαλώντας λεκέδες στα ρούχα και συμβάλλουν στην μείωση διάρκειας ζωής της συσκευής.
- Η χρήση νερού οποιασδήποτε χημικής σύνθεσης σύμφωνα με τα παραπάνω ακυρώνει την **εγγύηση**.
- Νερό που περιέχει ιζήματα και άλατα θα προκαλέσει φθορά στις οπές της πλάκας καθώς και στην εσωτερική λειτουργία του σιδήρου. Ο ειδικά σχεδιασμένος θάλαμος ατμού και το φίλτρο προστατεύουν τη συσκευή από τη φθορά.
- Για να εξασφαλίσετε τη μέγιστη διάρκεια ζωής της συσκευής:
 - Μη χρησιμοποιείτε νερό χημικής σύνθεσης.
 - Όσο πιο σκληρό είναι το νερό τόσο πιο συχνά πρέπει να καθαρίζετε τη συσκευή από τα άλατα.

Χρήση της Συσκευής – Σιδέρωμα με Ατμό

Σημείωση: Πριν τη χρήση, βεβαιωθείτε ότι ο διακόπτης ρύθμισης θερμοκρασίας είναι στη θέση “0”.

1. Τοποθετήστε τη συσκευή σε στεγνή και επίπεδη επιφάνεια, ανθεκτική στις υψηλές θερμοκρασίες.
2. Αφαιρέστε το δοχείο νερού (9) τραβώντας από τη λαβή και γεμίστε με νερό (βλ. ενότητα “Ποιο Νερό είναι Κατάλληλο για τη Γεννήτρια Ατμού”), χωρίς να ξεπερνάτε την ένδειξη μέγιστης χωρητικότητας νερού MAX. Χρησιμοποιήστε νερό βρύσης.

3. Τοποθετήστε το δοχείο νερού (9), σπρώχνοντας ελαφρά έως ότου ακουστεί ένα “κλικ” και κουμπώσει καλά στην αρχική του θέση.

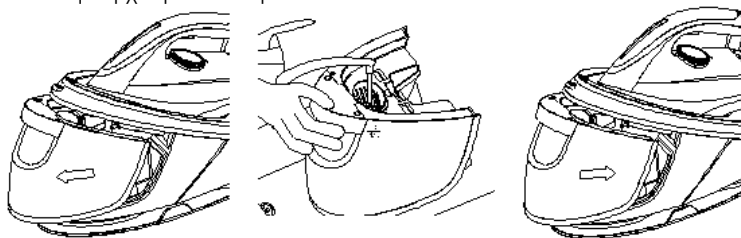

4. Συνδέστε το φως στην πρίζα. Η ενδεικτική λυχνία (12) θα ανάψει.

5. Γυρίστε τον διακόπτη ρύθμισης θερμοκρασίας (2) στη θέση “MAX”. Μη γυρίσετε το διακόπτη στη θέση “●” ή “●●” για σιδέρωμα με ατμό. Η ενδεικτική λυχνία θερμοκρασίας (4) θα αναβοσβήνει.

ΣΗΜΕΙΩΣΗ: Το σίδερο θα χρειαστεί περίπου 1 λεπτό για να φτάσει στην κατάλληλη θερμοκρασία.

6. Όταν η συσκευή φτάσει στην κατάλληλη θερμοκρασία, η ενδεικτική λυχνία (4) θα σταθεροποιηθεί. Η συσκευή είναι έτοιμη για χρήση.

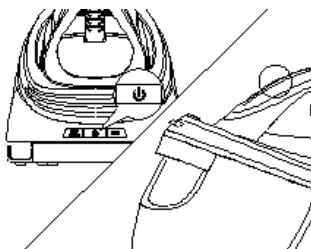

7. Πατήστε το πλήκτρο κλειδώματος σίδερου (7).

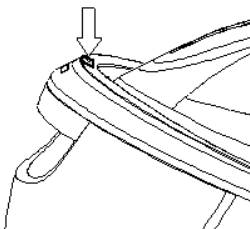

7. Πιέστε το πλήκτρο ατμού (3) ώστε να απελευθερωθεί ατμός και αρχίστε να σιδερώνετε.

Σημείωση: Μπορεί να χρειαστεί περίπου 45 δευτερόλεπτα να απελευθερωθεί ατμός στην αρχή.

Προσοχή: Για σιδέρωμα με ατμό ο διακόπτης ρύθμισης θερμοκρασίας (2) πρέπει να είναι στην ένδειξη “●●●”.

Σημείωση: Κατά τη διάρκεια του σιδερώματος θα πρέπει να πιέζετε συνεχόμενα το πλήκτρο ατμού (3) για να παράγεται ατμός.



Λειτουργία ECO

Ενεργοποιώντας τη λειτουργία ECO μειώνετε την ποσότητα ατμού και εξοικονομείτε ενέργεια χωρίς να επηρεάζεται το αποτέλεσμα του σιδερώματος.

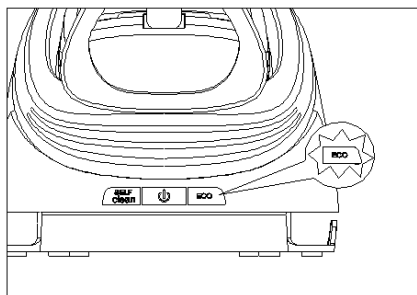

- Για να ενεργοποιήσετε τη λειτουργία, πιέστε το πλήκτρο “ECO” (11). Η ενδεικτική λυχνία θα ανάψει πράσινη. Ρυθμίστε την επιθυμητή θερμοκρασία και πιέζοντας το πλήκτρο ατμού (3) σιδερώστε τα ρούχα σας.
- Για να απενεργοποιήσετε τη λειτουργία, πιέστε το πλήκτρο “ECO” (11). Η ενδεικτική λυχνία θα σβήσει.

Συμπλήρωμα Νερού στο Δοχείο Νερού

1. Αν κατά τη διάρκεια σιδερώματος το νερό εξαντληθεί, θα ακουστεί ο ήχος του μπόιλερ προσπαθώντας να τραβήξει νερό.
2. Αφαιρέστε το δοχείο νερού (9) και γεμίστε με νερό έως την ένδειξη “MAX”.
3. Τοποθετήστε το δοχείο νερού (9) στη θέση του έως ότου ακουστεί ένα “κλικ”.

Αυτόματη Απενεργοποίηση

- Εάν το σίδερο παραμένει στη βάση του για 10 λεπτά και δεν υπάρχει καμία λειτουργία, όπως λειτουργία των πλήκτρων ή ανακίνηση του σίδηρου εντός 10 λεπτών, η συσκευή θα μπει σε κατάσταση αναμονής και η λυχνία λειτουργίας (12) θα αναβοσβήνει.
- Όταν το σίδερο είναι σε κατάσταση αναμονής και η λυχνία λειτουργίας (12) αναβοσβήνει, πιέστε το πλήκτρο λειτουργίας (12) για να συνεχίσετε το σιδέρωμα.

Προσοχή: Ποτέ μην αφήνετε τη συσκευή χωρίς επιτήρηση όταν βρίσκεται στην πρίζα ή είναι σε λειτουργία.

Συμβουλές για Καλύτερα Αποτελέσματα

- Ξεχωρίστε τα ρούχα που θέλετε να σιδερώσετε, σύμφωνα με το Διεθνή Κώδικα Φροντίδας Υφασμάτων που αναγράφεται στην ετικέτα των ρούχων.

- Αν δεν γνωρίζετε από τι υλικό είναι φτιαγμένο κάποιο ύφασμα, καθορίστε την κατάλληλη θερμοκρασία σιδερώματος, σιδερώνοντας ένα σημείο του υφάσματος το οποίο δεν είναι εμφανές όταν το φοράτε ή το χρησιμοποιείτε.
- Τα μεταξωτά, μάλλινα και συνθετικά υφάσματα θα πρέπει να τα σιδερώνετε από την ανάποδη μεριά ώστε να μη δημιουργούνται γυαλάδες.
- Σιδερώστε πρώτα τα υφάσματα που απαιτούν την χαμηλότερη θερμοκρασία και στη συνέχεια τα υφάσματα που απαιτούν μεγαλύτερη θερμοκρασία.
- Μη σιδερώνετε μεταλλικά αντικείμενα όπως φερμουάρ, γάντζους, δαχτυλίδια κλπ, καθώς αυτά μπορεί να γρατσουνίσουν την πλάκα.
- Υφάσματα όπως βελούδο και μαλλί και αξεσουάρ όπως γάντια, τσάντες κλπ. Θα ανακτήσουν την ολοκλήρωτη εμφάνιση και την υφή απλά περνώντας το σίδερο κοντά στην επιφάνεια του υφάσματος και πιέζοντας το κουμπί ατμού.
- Υφάσματα που έχουν κάποιο είδος φινιρίσματος (γυαλιστερές επιφάνειες, ζάρες κτλ) μπορεί να σιδερωθούν στις χαμηλές θερμοκρασίες.
- Για υφάσματα που περιέχουν διαφορετικές ίνες στη σύνθεσή τους, πάντα επιλέγετε για το σιδέρωμα την κατάλληλη θερμοκρασία που αντιστοιχεί στις ίνες με το μεγαλύτερο ποσοστό στη σύνθεση του υφάσματος. Για παράδειγμα, αν ένα ύφασμα περιέχει 60% πολυεστέρα και 40% βαμβάκι, θα πρέπει να επιλέξετε την κατάλληλη θερμοκρασία για τον πολυεστέρα και να σιδερώσετε το ύφασμα χωρίς ατμό.
- Για μάλλινα υφάσματα, επιλέξτε τη μεσαία θερμοκρασία και πιέστε το πλήκτρο ατμού διακεκομμένα για να πετύχετε μικρές εκπομπές ατμού χωρίς να ακουμπάτε το σίδερο πάνω στο ύφασμα.

Λειτουργία Self-Clean

Η συσκευή διαθέτει σύστημα αφαλάτωσης για να διασφαλίζει ότι η αφαλάτωση και ο καθαρισμός γίνονται τακτικά. Αυτό βοηθά στην καλύτερη απόδοση της συσκευής και αποτρέπει την εμφάνιση βρωμιάς και λεκέδων από την κεραμική πλάκα.

1. Γεμίστε με νερό το δοχείο νερού (9), ενεργοποιήστε τη συσκευή και ρυθμίστε τον διακόπτη ρύθμισης θερμοκρασίας στην ένδειξη "MAX".
2. Όταν η λυχνία θερμοκρασίας (4) σταθεροποιηθεί, κρατήστε το σίδερο πάνω από τον νεροχύτη και πιέστε το πλήκτρο αφαλάτωσης "SELF CLEAN" (για δύο δευτερόλεπτα έως ότου ακουστεί ένας χαρακτηριστικός ήχος).
3. Η διαδικασία αφαλάτωσης θα ξεκινήσει και θα αρχίσει να βγαίνει ατμός και νερό από την πλάκα του σίδερου.

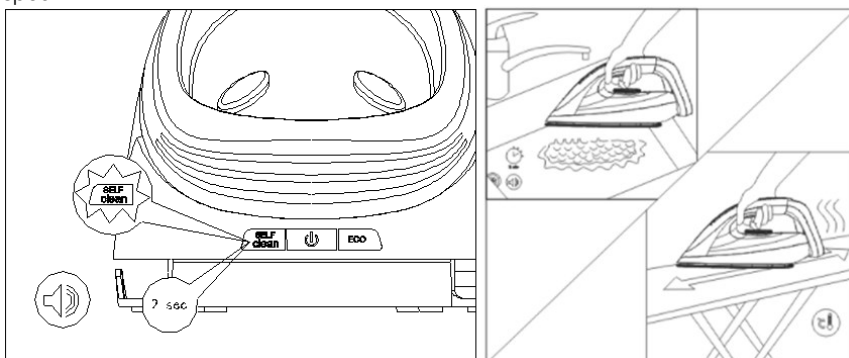

4. Όταν ολοκληρωθεί ο κύκλος της αφαλάτωσης θα ακουστεί ένας ήχος και η λυχνία "SELF CLEAN".

5. Καθαρίστε με ένα νωπό πανί την πλάκα του σίδερου και σιδερώστε το νωπό πανί.

Σημείωση: Συστήνεται να καθαρίζετε τακτικά την πλάκα του σίδερου.

Φροντίδα και Καθαρισμός

ΠΡΟΣΟΧΗ: Πριν οποιαδήποτε διαδικασία καθαρισμού ή συντήρησης βεβαιωθείτε ότι έχετε αφαιρέσει το καλώδιο του ρεύματος από την πρίζα και ότι η συσκευή έχει κρυώσει εντελώς.

- Μην χρησιμοποιείτε λειαντικά ή στιλβωτικά καθαριστικά και σύρμα για να καθαρίσετε την πλάκα.
- Για να αποφύγετε γρατζουνιές και να μην καταστρέψετε την πλάκα αποφύγετε κάθε επαφή με σκληρά μεταλλικά αντικείμενα.
- Μην τοποθετείτε το σίδερο επάνω σε οποιαδήποτε μεταλλική επιφάνεια. Τοποθετείτε το σίδερο μόνο πάνω στη βάση της η οποία διαθέτει αντιολισθητικά μπλοκ και είναι ειδικά σχεδιασμένη να αντέχει στις υψηλές θερμοκρασίες.
- Σκουπίστε το κυρίως σώμα της συσκευής με ένα νωπό πανί. Μην χρησιμοποιείτε στιλβωτικά ή σκληρά καθαριστικά, καθώς μπορεί να βλάψουν την επιφάνεια της συσκευής.
- Ποτέ μη βυθίζετε τη συσκευή σε νερό ή οποιοδήποτε άλλο υγρό. Μην τοποθετείτε ποτέ το σίδερο ή το κυρίως σώμα της γεννήτριας κάτω από την βρύση.
- Για να καθαρίσετε τις οπές της πλάκας χρησιμοποιήστε ένα νωπό πανί και σκουπίστε τα ιζήματα που έχουν συσσωρευτεί.

Αποθήκευση

- Αφήστε τη συσκευή να κρυώσει εντελώς πριν την αποθήκευση.
 - Δεν είναι απαραίτητο να αφαιρείτε το νερό από το δοχείο νερού (9) μετά από κάθε χρήση ή πριν την αποθήκευση.
- ΣΗΜΕΙΩΣΗ:** Όταν δεν χρησιμοποιείτε τη συσκευή για μεγάλο χρονικό διάστημα, αδειάστε το νερό από το δοχείο νερού.
- Τοποθετήστε το σίδερο πάνω στη βάση και κλειδώστε με το κλειδίωμα σίδερου (8). Εφόσον το σίδερο είναι κλειδωμένο μπορεί να μεταφερθεί κρατώντας το από τη λαβή του σίδερου.
 - Τοποθετήστε το καλώδιο στην θέση αποθήκευσης.
 - Αποθηκεύστε σε μέρος χωρίς υγρασία, σε σημείο που να μην προσεγγίζεται από παιδιά.

Τεχνικές Προδιαγραφές

Μοντέλο: Σύστημα σιδερώματος ACTIVE FORCE IZ-1112 IZZY

Ισχύς: 2400W

Ρυθμός εξόδου ατμού: 50gr/min

Βολή ατμού: 100gr/min

Χρόνος ετοιμότητας ατμού: 1-2 λεπτά

Χωρητικότητα δοχείου νερού: 1,5LT

Πίεση: 4 BAR

Προειδοποιήσεις για τη Σωστή Απόρριψη της Συσκευής Σύμφωνα με την Ευρωπαϊκή Οδηγία 2002/96/ΕΚ



Στο τέλος της ωφέλιμης ζωής του, το προϊόν δεν πρέπει να απορρίπτεται με τα αστικά απορρίμματα. Πρέπει να απορριφθεί σε ειδικά κέντρα διαφοροποιημένης συλλογής απορριμμάτων που ορίζουν οι δημοτικές αρχές ή στους φορείς που παρέχουν αυτή την υπηρεσία. Η χωριστή απόρριψη μιας ηλεκτρικής οικιακής συσκευής, επιτρέπει την αποφυγή πιθανών αρνητικών συνεπειών για το περιβάλλον και την υγεία από την ακατάλληλη απόρριψη και επιτρέπει την ανακύκλωση των υλικών από τα οποία αποτελείται ώστε να επιτυγχάνεται σημαντική εξοικονόμηση ενέργειας και πόρων.

Για την επισήμανση της υποχρεωτικής χωριστής απόρριψης οικιακών ηλεκτρικών συσκευών, το προϊόν φέρει το σήμα του διαγραμμένου τροχοφόρου κάδου απορριμμάτων.

Εγγύηση και Εξυπηρέτηση Πελατών

- Η εταιρία ΜΠΕΝΡΟΥΜΠΗ εγγυάται τα προϊόντα της για οποιαδήποτε ελάττωμα κατασκευής ή υλικών για δύο (2) έτη από την ημερομηνία αγοράς ή παράδοσης με την προσκόμιση της απόδειξης αγοράς. Εάν το προϊόν που έχετε αγοράσει, παρουσιάσει ελάττωμα κατασκευής ή υλικών, απευθυνθείτε στο κατάστημα αγοράς ή σε εξουσιοδοτημένο Κέντρο Service ΜΠΕΝΡΟΥΜΠΗ. Για την ενημέρωσή σας σχετικά με το πλησιέστερο εξουσιοδοτημένο Κέντρο Service ΜΠΕΝΡΟΥΜΠΗ, επισκεφθείτε τη ιστοσελίδα μας www.benrubi.gr. Είναι στην αποκλειστική κρίση της ΜΠΕΝΡΟΥΜΠΗ η αντικατάσταση αντί επιδιόρθωσης του ελαττωματικού προϊόντος.
- Η εγγύηση δεν καλύπτει ελαττώματα που θα προκύψουν από φυσιολογική φθορά, σπάσιμο, συσσώρευση αλάτων, λανθασμένη εγκατάσταση ή συντήρηση του προϊόντος, κακό χειρισμό, αντικανονικές συνθήκες λειτουργίας, μη εφαρμογή των οδηγιών χρήσης, μετατροπή ή επισκευή του προϊόντος από μη εξουσιοδοτημένο τεχνικό που δεν ανήκει στα Κέντρα Service ΜΠΕΝΡΟΥΜΠΗ.

Επίσης, η εγγύηση δεν καλύπτει τα παρακάτω ενδεικτικά αναφερόμενα:

- Σημάδια, αποχρωματισμό ή γρατζουνιές.
- Καψίματα εξαιτίας έκθεσης σε φωτιά ή φλόγα.
- Βλάβη από θερμικό σοκ (απότομη αλλαγή θερμοκρασίας ή τάσης).

ΓΙΑ ΠΕΡΙΣΣΟΤΕΡΕΣ ΠΛΗΡΟΦΟΡΙΕΣ:

(ΝΕΑ) Χ. ΜΠΕΝΡΟΥΜΠΗ & ΥΙΟΣ Α.Ε.

Αγ. Θωμά 27, 15124, Μαρούσι – Αθήνα,
Τηλ./Εξυπηρέτηση Πελατών: 210 6156400,
e-mail: benrubi-sda@benrubi.gr



EN

Thank you for having chosen an appliance from the IZZY range.

Safety interlocks



Please read these instructions carefully before using the appliance and save them for future reference. Please keep the sales receipt for guarantee purposes (pls see below “Guarantee and Customer Service”) Any use which does not conform to the instructions will absolve IZZY from any liability.

- Make sure your electricity supply is the same as the one shown on the underside of the device.
- Always plug your device into an outlet that is earthed. Failure to comply with this requirement may result in electric shock and possible serious injury.
- Never leave the appliance unattended when it is operating.
- Close supervision is necessary when your device is being used near children or infirm people. Ensure that they do not play with the device.
- This device is not intended for use by people with reduced physical, sensory or mental capabilities, children or those with lack of experience and knowledge, unless they have been given supervision or instruction concerning use of the device by a person responsible for their safety.
- **Switch off and unplug:**
 - If a disturbance occurs
 - After use
 - Before cleaning or maintenance
 - When filling the water tank
 - When you do not use the appliance
- Never use the device for any other use than indicated.
- The device is intended only for domestic use. Any other use will cancel the warranty.
- Do not use the appliance outdoors or in the bathroom.
- Do not operate or place the appliance or parts in places of high humidity

or where it may get wet.

- Do not immerse the appliance in water or any other liquid.
- Check the power cord periodically for possible damages. If the power cord or the plug of the device has been damaged, do not use the device and contact an authorized BENRUBI Service Center.
- Make sure that the power cord does not come into contact with the hot parts of the appliance.
- Always use the appliance on a dry, flat surface, resistant to high temperatures.
- Do not place the appliance near heat sources, on or next gas or electric hobs or over hot oven.
- Do not let the power cord of the appliance hang over the edge of a table or bench top or where a child could grab it. Do not let the power cord to touch any hot surface.
- Never leave the power cable wrapped during use. Unwind it completely.
- Do not touch the hot surfaces of the appliance. High temperatures are generated during use which could cause burns. Always use the handle and warn others (especially children) of the possible dangers of burns from steam, hot water or the soleplate.
- The appliance gives off steam which can cause burns. Handle your iron carefully, particularly when using the vertical steam function. Never direct the steam towards persons or animals.
- Make sure to keep the sole plate of the iron very smooth. Do not run it over metal objects like buttons, zips etc.
- Never dampen or iron cloths while wearing them.
- Always place the iron on the heat resistant base. Never allow the iron stand on its heel.
- Make sure that the iron is placed on its stand and that the stand is placed on a stable surface.
- Make sure the water does not exceed the MAX indication on the water tank.
- Do not put any detergents or chemical substances in the water tank or in the boiler.
- Do not move the device by pulling it off the power cord. Ensure that the power cord is not blocked in any way. Do not wrap the cable around the body of the device or rotate it.
- Do not use an extension cord or voltage converter with this device.
- Never disconnect the device from the mains by pulling the cord.

Disconnect always by pulling the plug.

- The appliance is installed with a magnetic device. The appliance may not function properly when located near a strong electromagnetic field (e.g. television). When you use and store the appliance, please keep it away from any electromagnetic field.
- If the appliance does get wet, immediately remove the power cord from the wall outlet and contact one of the authorized BENRUBI service centers.
- Do not use corrosive, abrasive detergents or hard brushes as they can scratch and cause damage to the appliance.
- Do not move the appliance when it is in operation.
- Do not touch the appliance with wet or damp hands.
- In case of a possible damage, do not attempt to repair the device by yourself. Please contact one of the authorized BENRUBI service centers. Any repair made by an unauthorized BENRUBI Service Center CANCELS THE GUARANTEE.
- Any misuse of the device cancels the warranty.
- Use only original spare parts.
- The device conforms to EU directive 2014/30/EU on Electromagnetic Compatibility, the 2014/35/EU Low Voltage Directive, the 2011/65/EU RoHS Directive, and the directive 2009/125/EC for eco-design.

SAVE THESE INSTRUCTIONS

Parts of the Appliance

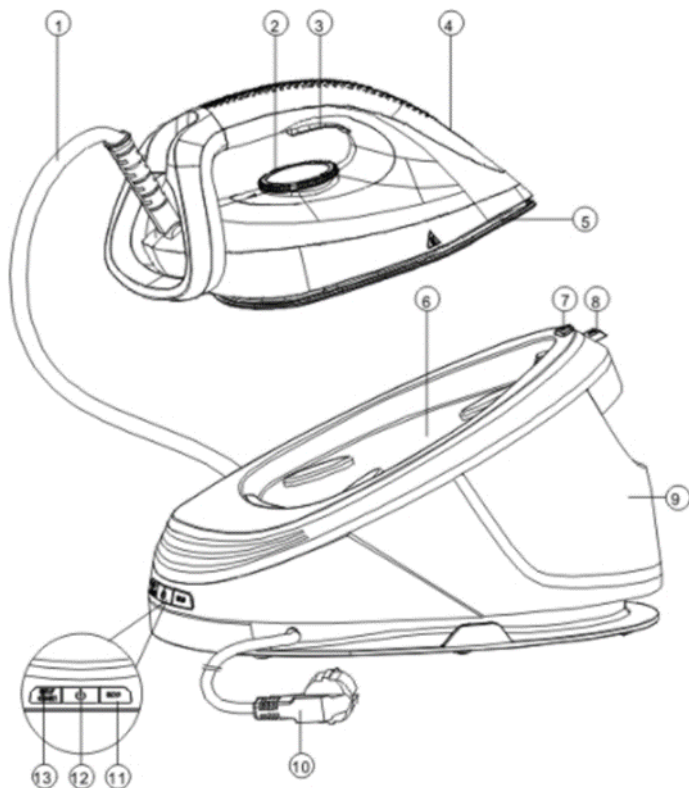

1. Steam hose
2. Temperature control switch
3. Steam button
4. Temperature indicator light
5. Ceramic iron plate
6. Anti-thermal stand
7. Iron lock button
8. Iron lock indicator
9. Detachable water tank 1.5Lt
10. Power cable
11. "ECO" function button
12. Power button 
13. Desalination button "SELF CLEAN"

Before the First Use

- Remove any sticker or protector from the plate before using the steam generator.
- Fill the water tank (9) with water and turn on the iron. Then iron a damp cloth for several minutes to remove any residue on the plate (see section 'Steam ironing'.)

Notes:

- Smoke and odor may occur on first use which will stop after a while.
- Some particles may come out of the plate when using the iron for the first time. This is normal and will stop coming out of the iron after a while.
- There will be some condensation water in the steam supply hose after the first use. In the next use, the condensation water will be released along with the steam at the beginning of the steam release. This phenomenon will continue for several seconds. This is normal.

Water that is Suitable for the Appliance

- You can use tap water, unless the tap water is too hard. If the water in your area is very hard and contains a lot of salts, use deionized water.
- In areas where the water is very hard, it is recommended to use 50% tap water and 50% deionized water.
- Do not use water of any chemical composition, water from refrigerators, clothes dryers, batteries, air conditioners, flavored water, softener water, and rain water. In these cases, the water contains organic waste or minerals that accumulate during heating causing stains on clothes and contributing to shortening the life of the appliance.
- The use of water of any chemical composition in accordance with the above will invalidate the **guarantee**.
- Water containing sediments and salts will cause damage to the plate holes as well as the internal functioning of the iron. The specially designed steam chamber and filter protect the appliance from damage.
- To ensure maximum life of the appliance:
 - Do not use water of chemical composition.
 - The harder the water, the more often you should clean the appliance from salts.

Using the Appliance – Steam Ironing

Note: Before use, make sure that the temperature control switch is on "0" position.

1. Place the device on a dry and flat surface resistant to high temperatures.
2. Remove the water tank (9) by pulling on the handle and fill with water (see section "Which Water is Suitable for the appliance"), without exceeding the MAX indication. Use tap water.
3. Insert the water tank (9) by pushing gently until a "click" is heard and it snaps securely into place.

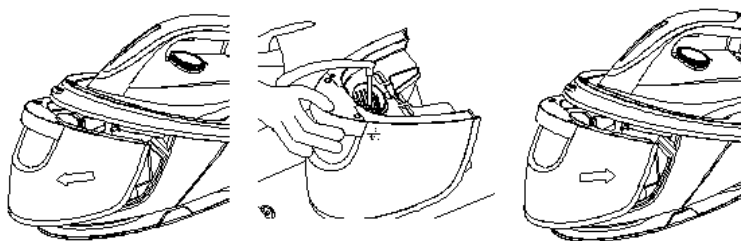

4. Insert the plug into the socket. The indicator light (12) will turn on.

5. Turn the temperature control switch (2) to the "MAX" position. Do not turn the switch to the '●' or '●●' position for steam ironing. The temperature indicator light (4) will flash.

NOTE: The iron will take approximately 1 minute to reach the correct temperature.

6. When the appliance reaches the proper temperature, the indicator light (4) will stabilize. The appliance is ready for use.

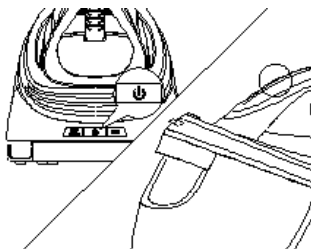

7. Press the iron lock button (7).

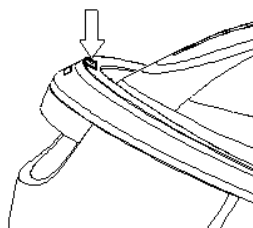

8. Press the steam button (3) to release steam and start ironing.

Note: It may take about 45 seconds to release steam at the beginning.

Caution: for steam ironing, the temperature setting switch (2) must be set to '●●●'.

Note: During the ironing process, you must keep pressing the steam button (3) to produce steam.



ECO Mode

By activating the ECO mode, you reduce the amount of steam and save energy without affecting the ironing result.

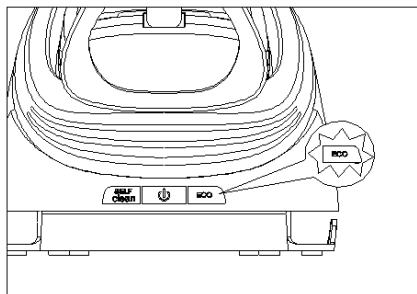

- To activate the function, press the "ECO" button (11). The indicator light will turn green. Set the desired temperature and press the steam button (3) to iron your clothes.
- To deactivate the function, press the "ECO" key (11). The indicator light will turn off.

Supplementing Water in the Water Tank

1. If the water runs out during ironing, you will hear the sound of the boiler trying to draw water.
2. Remove the water tank (9) and fill with water up to the "MAX" indication.
3. Place the water tank (9) into place until a "click" is heard.

Automatic Deactivation

- If the iron is left on its stand for 10 minutes and there is no operation, such as operating the buttons or shaking the iron within 10 minutes, the appliance will go into standby mode and the power indicator (12) will flash.
- When the iron is in standby mode and the power indicator (12) is flashing, press the power button (12) to continue ironing.

Caution: Never leave the device unattended when it is plugged in or in operation.

Tips for Better Results

- Separate the clothes you want to iron according to the International Code of Textile Care on the clothes label.
- If you don't know what a fabric is made of, determine the appropriate ironing temperature by ironing a part of the fabric that is not visible when you wear or use it.
- Silk, wool and synthetic fabrics should be ironed on the reverse side to avoid shine.
- Iron fabrics that require the lowest temperature first and then fabrics that require a higher temperature.
- Do not iron metal objects such as zippers, hooks, rings, etc. as these may scratch the plate.

- Fabrics such as velvet and wool and accessories such as gloves, bags etc. They will regain their brand new look and texture simply by running the iron close to the surface of the fabric and pressing the steam button.
- Fabrics that have some kind of finish (shiny surfaces, wrinkles, etc.) can be ironed at low temperatures.
- For fabrics containing different fibres in their composition, always choose the appropriate ironing temperature corresponding to the fibres with the highest percentage in the composition of the fabric. For example, if a fabric contains 60% polyester and 40% cotton, you should select the appropriate temperature for the polyester and iron the fabric without steam.
- For wool fabrics, select the medium temperature and press the steam button intermittently to achieve small steam emissions without touching the iron to the fabric

Self-Clean Mode

The appliance has a desalination system to ensure that desalination and cleaning are done regularly. This helps the appliance to perform better and prevents dirt and stains from appearing on the ceramic plate.

1. Fill the water tank (9), turn on the appliance and set the temperature control switch to "MAX".
2. When the temperature indication (4) stabilizes, hold the iron over the sink and press the "SELF CLEAN" descaling button (for two seconds until a beep is heard).
3. The descaling process will start and steam and water will begin to come out of the iron plate.

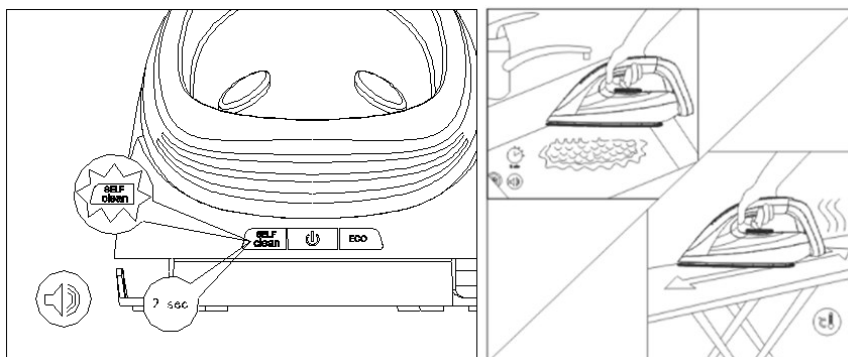

4. When the desalination cycle is complete, a beep will be heard and the "SELF CLEAN" indication will turn off.
5. Clean the iron plate with a damp cloth and iron the damp cloth.

Note: It is recommended to clean the iron plate regularly.

Care and Cleaning

CAUTION: Before any cleaning or maintenance procedure, make sure that the power cord is unplugged and that the appliance has cooled down completely.

- Do not use abrasive or polishing cleaners and wire cleaners to clean the plate.
- To avoid scratches and damage to the plate, avoid any contact with hard metal objects.

- Do not place the iron on any metal surface. Only place the iron on its base which has non-slip blocks and is specially designed to withstand high temperatures.
- Wipe the main body of the appliance with a damp cloth. Do not use polishes or harsh cleaners as they may damage the surface of the appliance.
- Never immerse the appliance in water or any other liquid. Never place the iron or the main body of the generator under the tap.
- To clean the plate holes, use a damp cloth and wipe off any accumulated sediment.

Storage

- **Allow the appliance to cool down completely before storing.**
 - It is not necessary to remove the water from the tank (9) after each use or before storage.
- NOTE: When not using the appliance for a long period of time, empty the water from the water tank.**
- Place the iron on the stand and lock with the iron lock (8). Since the iron is locked, it can be transported by holding it by the iron handle.
 - Insert the cable into the storage position.
 - Store in a moisture-free place, out of the reach of children.

Technical Characteristics

Model: Steam station ACTIVE FORCE IZ-1112 IZZY
Power: 2400W
Steam Rate: 50gr/min
Steam Shot: 100gr/min
Steam ready heat time: 1-2min
Water tank capacity: 1.5Lt
Pressure: 4 BAR

Important Information for Correct Disposal of the Product in Accordance with EC Directive 2002/96/EC



At the end of its working life, the product must not be disposed of as urban waste. It must be taken to a special local authority differentiated waste collection centre or to a dealer providing this service. Disposing of a household appliance separately avoids possible negative consequences for the environment and health deriving from inappropriate disposal and enables the constituent materials to be recovered to obtain significant savings in energy and resources.

As a reminder of the need to dispose of household appliances separately, the product is marked with a crossed-out wheeled dustbin.

Guarantee & Customer Service

- BENRUBI Company guarantees its products for any manufacturing defect or defective materials for a period of two (2) years from the date of purchase or delivery by presenting purchase receipt. If your product malfunctions or you find any defects, please revert to the retail location you have purchased it from or contact an authorized BENRUBI Service Centre. To find the nearest authorized BENRUBI Service Centre, visit our website www.benrubi.gr. It is in the discretion of BENRUBI Company to replace or repair the defective product.

- The warranty does not cover damages resulting from normal wear, breakage, scaling, improper installation or maintenance of the product, mishandling, abnormal working conditions, failure to implement the instructions, conversion or repair of the product by an unauthorized technician who does not belong to the BENRUBI Service Centers.

Also, the warranty does not cover the following indicative factors:

- Stains, discoloration or scratches.
- Burns due to exposure to heat or flame.
- Damage from thermal shock (sudden temperature change or change of voltage).

FOR MORE INFORMATION PLEASE CONTACT:

(NEW) H. BENRUBI & FILS SA

27 Aghiou Thoma str, GR15124, Maroussi – Athens,

Tel./Customer Support: +30210 6156400

e-mail: benrubi-sda@benrubi.gr



