

 IZZY

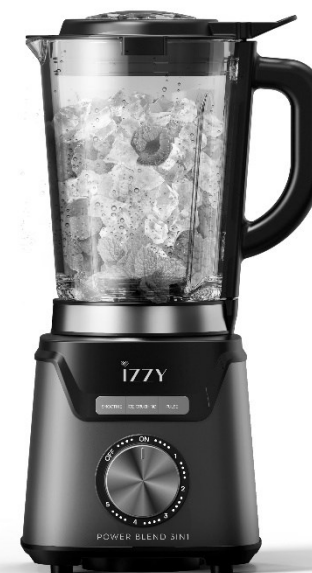

ΜΠΕΝΡΟΥΜΠΗ

ΓΙΑ ΠΕΡΙΣΣΟΤΕΡΕΣ ΠΛΗΡΟΦΟΡΙΕΣ:

(ΝΕΑ) Χ. ΜΠΕΝΡΟΥΜΠΗ & ΥΙΟΣ Α.Ε., Αγ. Θωμά 27, 15124, Μαρούσι-Αθήνα
Τηλ. 210 6156400, Fax: 210 6199316, e-mail: benrubi-sda@benrubi.gr

FOR FURTHER INFORMATION:

(NEW) H. BENRUBI & FILS S.A., 27 Aghiou Thoma str. GR 15124, Maroussi-Athens
Tel: +302106156400, Fax: +302106199316, e-mail: benrubi-sda@benrubi.gr

Οδηγίες Χρήσης / Instructions Manual

Ελληνικά (GR) – English (EN)

Μπλέντερ 3σε1– 3in1 Blender Power Blend 1200W IZ-6501

Περιεχόμενα / Contents

GR.....	Σελίδες 2-10
EN.....	Pages 11-19

ΕΛ

Ευχαριστούμε που επιλέξατε μια συσκευή της γκάμας IZZY.

Συμβουλές Ασφαλείας



Διαβάστε προσεκτικά τις οδηγίες χρήσης και κρατήστε τις σε ασφαλές σημείο για μελλοντική αναφορά, μαζί με την απόδειξη αγοράς, η οποία λειτουργεί ως εγγύηση (βλ. παρακάτω «Εγγύηση και Εξυπηρέτηση Πελατών»).

- Πριν συνδέσετε τη συσκευή βεβαιωθείτε ότι η παροχή του ηλεκτρικού ρεύματος συμπίπτει με εκείνη που αναγράφεται στο κάτω μέρος της συσκευής.
- Μην αφήνετε ποτέ τη συσκευή χωρίς επιτήρηση όταν βρίσκεται σε λειτουργία.
- Στενή επιτήρηση είναι απαραίτητη όταν η συσκευή είναι σε λειτουργία και ιδιαίτερα όταν μικρά παιδιά ή άτομα με ειδικές ανάγκες βρίσκονται γύρω από αυτήν. Βεβαιωθείτε ότι δεν παίζουν με τα εξαρτήματα ή τη συσκευή.
- Η συσκευή δεν πρέπει να χρησιμοποιείται από άτομα με ειδικές ανάγκες (σωματικές ή διανοητικές), παιδιά ή άτομα που δε διαθέτουν την απαιτούμενη γνώση και εμπειρία για τη χρήση της συσκευής, χωρίς την επιτήρηση κάποιου προσώπου που γνωρίζει τον τρόπο λειτουργίας της συσκευής και θα είναι υπεύθυνος για την ασφάλειά τους.
- Μην αγγίζετε τις κοφτερές λεπίδες. Κρατάτε τη μονάδα των λεπίδων μακριά από τα παιδιά.
- **Θέστε εκτός λειτουργίας τη συσκευή και αποσυνδέστε από το ρεύμα:**
 - Πριν προσαρμόσετε ή αφαιρέσετε κάποια μέρη.
 - Μετά από κάθε χρήση.
 - Πριν οποιαδήποτε διαδικασία καθαρισμού ή συντήρησης.
- Μη χρησιμοποιείτε τη συσκευή για σκοπούς πέρα από αυτούς για τους οποίους προορίζεται.
- Η συσκευή αυτή προορίζεται για χρήση σε εσωτερικό χώρο. Μη χρησιμοποιείτε τη συσκευή σε υπαίθριο χώρο.
- Η συσκευή αυτή προορίζεται μόνο για οικιακή χρήση. Κάθε άλλη χρήση ακυρώνει την εγγύηση.
- Όταν χρησιμοποιείτε τη συσκευή για πρώτη φορά ενδέχεται να υπάρξει

κάποια μυρωδιά, αυτό είναι φυσιολογικό και θα σταματήσει μετά από μερικές χρήσεις.

- Χρησιμοποιείτε πάντα το μπλέντερ επάνω σε ασφαλή, στεγνή και επίπεδη επιφάνεια.
- Μη λειτουργείτε και μην τοποθετείτε τη συσκευή ή μέρη της σε μέρη με υγρασία ή σε σημεία όπου μπορεί να βρέχεται.
- Να αποσυνδέετε πάντα τη συσκευή από την πρίζα προτού βάλετε τα χέρια σας ή άλλα σύνεργα στην κανάτα.
- **Ποτέ μην προσαρμόζετε τη μονάδα των λεπίδων στη βασική μονάδα, χωρίς να έχετε τοποθετήσει την κανάτα του μπλέντερ.**
- Να χρησιμοποιείτε το μπλέντερ μόνον όταν το καπάκι είναι στη θέση του.
- Μην αφαιρείτε το καπάκι του μπλέντερ όταν είναι σε λειτουργία.
- Να είστε πάντα προσεκτικοί όταν χειρίζεστε τη μονάδα των λεπίδων και να αποφεύγετε την επαφή με την αιχμή των λεπίδων όταν τις καθαρίζετε.
- Χρησιμοποιείτε την κανάτα μόνο με τη βάση και τη μονάδα των λεπίδων που παρέχονται.
- Ποτέ μην αφήνετε τη μονάδα του κινητήρα, το καλώδιο ή το βύσμα να βραχούν.
- Σε περίπτωση που η συσκευή βραχεί, αφαιρέστε αμέσως το καλώδιο του ρεύματος από την πρίζα και μην βάζετε τα χέρια σας στο νερό. Μη θέτετε ποτέ τη βρεγμένη συσκευή σε λειτουργία και επικοινωνήστε με ένα από τα εξουσιοδοτημένα κέντρα επισκευών ΜΠΕΝΡΟΥΜΠΗ.

ΠΡΟΣΟΧΗ: Θα πρέπει να αφήνετε τα καυτά υλικά να κρυώσουν έως ότου φτάσουν σε θερμοκρασία δωματίου, προτού τα αναμείξετε.

- Όταν αφαιρείτε το μπλέντερ από τη μονάδα ηλεκτρικού ρεύματος:
 - Περιμένετε μέχρι να σταματήσουν εντελώς οι λεπίδες.
 - Μη ξεβιδώνετε την κανάτα του μπλέντερ από τη μονάδα των λεπίδων.
- Ποτέ μη θέτετε σε λειτουργία το μπλέντερ όταν είναι άδειο.
- Μην αναμιγνύετε ποτέ κατεψυγμένα υλικά που έχουν στερεοποιηθεί λόγω της ψύξης, να τα σπάτε σε κομμάτια προτού τα προσθέσετε στην κανάτα.
- Μην επεξεργάζεστε σκληρά μπαχαρικά όπως μοσχοκάρυδο ή ρίζα κουρκουμά, καθώς ενδέχεται να προκληθεί ζημιά στις λεπίδες.
- Μη χρησιμοποιείτε το μπλέντερ ως αποθηκευτικό δοχείο. Διατηρείτε το άδειο πριν και μετά από τη χρήση.
- Μην τοποθετείτε ποτέ αυτή τη συσκευή επάνω ή κοντά σε ζεστή εστία ηλεκτρικής κουζίνας ή κουζίνας αερίου ή σε σημείο που μπορεί να έρθει σε επαφή με άλλη ζεστή συσκευή.
- Η κακή χρήση του μπλέντερ μπορεί να προκαλέσει τραυματισμό.

- Μην αφήνετε το καλώδιο του ρεύματος να κρέμεται από την άκρη του τραπεζιού/ πάγκου ή σε σημείο που μπορεί να το αρπάξει κάποιο παιδί. Μην αφήνετε το καλώδιο να ακουμπά οποιαδήποτε ζεστή επιφάνεια.
- Ποτέ μην αφήνετε το καλώδιο του ρεύματος διπλωμένο κατά την διάρκεια της χρήσης της συσκευής. Ξεδιπλώστε το τελείως.
- Μην χρησιμοποιείτε ποτέ σκληρά, λειαντικά ή διαβρωτικά απορρυπαντικά ή διαλυτικά υγρά για τον καθαρισμό της συσκευής.
- Μην μετακινείτε τη συσκευή όταν αυτή είναι σε λειτουργία.
- Μην αγγίζετε τη συσκευή με βρεγμένα ή νωπά χέρια.
- Μην χρησιμοποιείτε επέκταση καλωδίου.
- Ελέγχετε κατά διαστήματα το καλώδιο για τυχόν φθορές.
- Μην χρησιμοποιείτε τη συσκευή εάν το καλώδιο ρεύματος έχει υποστεί φθορά ή αν αυτή έχει πέσει ή έχει υποστεί βλάβη κατά οποιοδήποτε τρόπο. Αν υποψιαστείτε ότι η συσκευή έχει υποστεί βλάβη, επιστρέψτε την στο κοντινότερο εξουσιοδοτημένο κέντρο επισκευών ΜΠΕΝΡΟΥΜΠΗ για εξέταση.
- Σε περίπτωση που υπάρχει πιθανή βλάβη, μην επιχειρήσετε να την επισκευάσετε μόνοι σας. Απευθυνθείτε σε ένα από τα εξουσιοδοτημένα κέντρα επισκευών ΜΠΕΝΡΟΥΜΠΗ.
- Κάθε επισκευή από μη εξουσιοδοτημένο τεχνικό των κέντρων service ΜΠΕΝΡΟΥΜΠΗ ΑΚΥΡΩΝΕΙ ΤΗΝ ΕΓΓΥΗΣΗ.
- Κάθε λανθασμένη χρήση της συσκευής ακυρώνει την εγγύηση.
- Χρησιμοποιείται μόνο γνήσια ανταλλακτικά.
- Αυτή η συσκευή συμμορφώνεται με την Οδηγία ηλεκτρομαγνητικής συμβατότητας 2014/30/ΕΕ, την Οδηγία Χαμηλής τάσης 2014/35/ΕΕ, την Οδηγία 2011/65/ΕΕ για τον περιορισμό της χρήσης ορισμένων επικίνδυνων ουσιών σε ηλεκτρικό και ηλεκτρονικό εξοπλισμό. Επίσης, με την Οδηγία 2009/125/ΕΚ για τις απαιτήσεις οικολογικού σχεδιασμού για τα προϊόντα που καταναλώνουν ενέργεια και τον Κανονισμό (ΕΚ) Αρ. 1935/2004 σχετικά με τα υλικά και αντικείμενα που προορίζονται να έρθουν σε επαφή με τρόφιμα.

ΦΥΛΑΞΤΕ ΑΥΤΕΣ ΤΙΣ ΟΔΗΓΙΕΣ

Τα Μέρη της Συσκευής

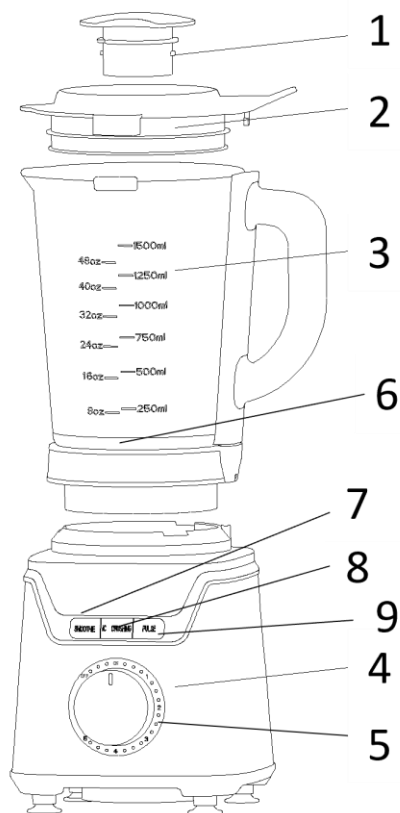

1. Πώμα μεζούρα
2. Καπάκι ασφάλισης
3. Γυάλινη κανάτα
4. Σώμα της Συσκευής
5. Επιλογέας ταχυτήτων
6. Μονάδα λειπίδων μπλέντερ
7. Κουμπί "Smoothie"
8. Κουμπί "Ice Crushing"
9. Κουμπί "Pulse"

Πριν την Πρώτη Χρήση

- Πλύνετε τα μέρη της συσκευής. Δείτε την ενότητα "Φροντίδα και Καθαρισμός"

Χρήση του Μπλέντερ

Προσοχή : Βεβαιωθείτε ότι η συσκευή είναι απενεργοποιημένη (στη θέση “OFF”) πριν τοποθετήσετε την κανάτα στη βάση της συσκευής.

1. Τοποθετήστε το δακτύλιο στεγανοποίησης στη μονάδα των λεπίδων (6) διασφαλίζοντας ότι είναι σωστά τοποθετημένος.

Σημείωση: Εάν ο δακτύλιος στεγανοποίησης υποστεί φθορές ή δεν τοποθετηθεί σωστά, θα εμφανιστεί διαρροή.

2. Βιδώστε τη μονάδα λεπίδων (6) επάνω στη γυάλινη κανάτα (3), εξασφαλίζοντας ότι έχει ασφαλίσει καλά.

3. Βάλτε τα υλικά μέσα στη γυάλινη κανάτα (3).

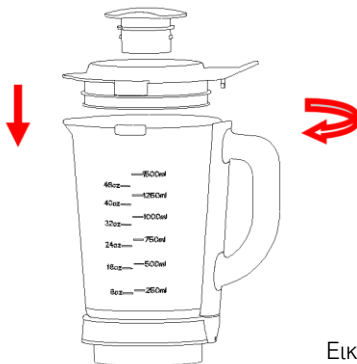



Εικ. 1

4. Τοποθετήστε το καπάκι ασφάλισης (2) πάνω στη γυάλινη κανάτα (3) και στρίψτε το αριστερόστροφα έως ότου κλειδώσει (Εικ.1).

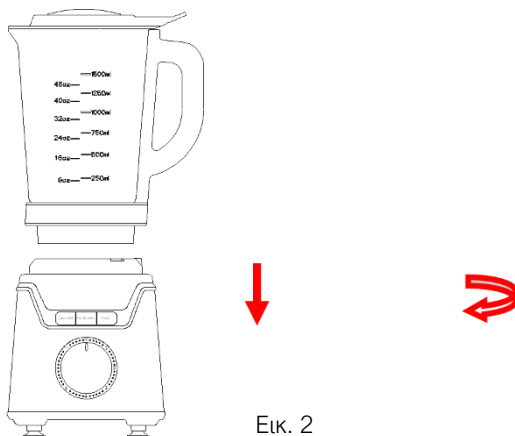
5. Τοποθετήστε το πώμα μεζούρα (1) πάνω στο καπάκι ασφάλισης (2).



Εικ. 2

6. Τοποθετήστε τη γυάλινη κανάτα στο σώμα της συσκευής (4) στρίβοντας αριστερόστροφα από το χερούλι, έως ότου κλειδώσει στη θέση  (Εικ.2). Για να αφαιρέσετε την κανάτα στρίψτε την κανάτα δεξιόστροφα έως ότου ξεκλειδώσει, στη θέση .

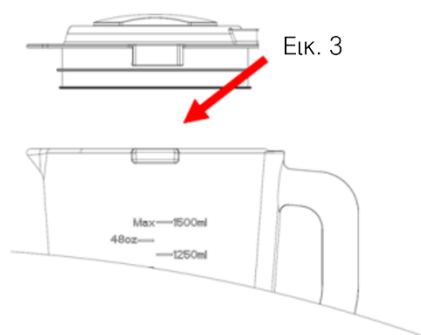

Εικ. 3

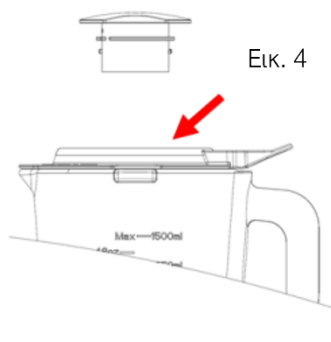

Εικ. 4

7. Πριν την έναρξη λειτουργίας μπορείτε να προσθέσετε φαγητό απευθείας στην κανάτα προτού βιδώσετε το καπάκι ασφάλισης (Εικ.3). Κατά τη λειτουργία της συσκευής μπορείτε να προσθέσετε υλικά από το πώμα μεζούρα (Εικ.4).

Σημείωση: Η συσκευή δεν τίθεται σε λειτουργία εάν η κανάτα δεν έχει τοποθετηθεί σωστά επάνω στο σώμα της συσκευής.

Σημείωση: Για λόγους ασφαλείας, η συσκευή δεν τίθεται σε λειτουργία εάν το καπάκι ασφάλισης δεν έχει τοποθετηθεί σωστά και δεν έχει ασφαλίσει επάνω στην κανάτα.

8. Στρέψτε τον επιλογέα ταχυτήτων (5) στη θέση “ON”. Οι ενδεικτικές λυχνίες (7, 8, 9) θα αναβοσβήνουν.

9. Όταν οι ενδεικτικές λυχνίες (7, 8, 9) αναβοσβήνουν μπορείτε να επιλέξετε ένα από τα παρακάτω κουμπιά.

- Πιέστε το κουμπί “Smoothie” (7) για να ενεργοποιήσετε τη λειτουργία για παρασκευή χυμών & smoothies. Η συσκευή θα λειτουργήσει για 3 δευτερόλεπτα, θα σταματήσει για 3 δευτερόλεπτα και ούτω καθεξής για 15 φορές.
- Πιέστε το κουμπί “Ice Crushing” (8) για να ενεργοποιήσετε τη λειτουργία για το σπάσιμο πάγου. Η συσκευή θα λειτουργήσει για 1 δευτερόλεπτο, θα σταματήσει για 3 δευτερόλεπτα και ούτω καθεξής για 20 φορές.
- Πιέστε το κουμπί “Pulse” (9) για να ενεργοποιήσετε τη λειτουργία της παλμικής κίνησης. Η συσκευή θα λειτουργήσει για 1 δευτερόλεπτο, θα σταματήσει για 3 δευτερόλεπτα και ούτω καθεξής για 10 φορές.

Σημείωση: Εάν έχετε επιλέξει ένα από τα παραπάνω κουμπιά (7, 8, 9) και στρέψετε τον επιλογέα ταχυτήτων (5) σε άλλη θέση, τότε ακυρώνεται η επιλογή και η συσκευή λειτουργεί με την ταχύτητα που έχετε επιλέξει.

10. Εναλλακτικά μπορείτε να επιλέξετε την ταχύτητα που επιθυμείτε στρέφοντας τον επιλογέα ταχυτήτων δεξιόστροφα στην ταχύτητα που επιθυμείτε.

11. Μπορείτε να σταματήσετε τη διαδικασία ανά πάσα στιγμή.

12. Όταν ολοκληρώσετε την ανάμειξη των υλικών, στρέψτε τον επιλογέα ταχυτήτων (5) στη θέση “OFF” και αποσυνδέστε τη συσκευή από την πρίζα.

13. Αφαιρέστε την κανάτα από τη βάση της συσκευής και αδειάστε το περιεχόμενο.

Σημείωση: Ο ανώτατος χρόνος συνεχούς λειτουργίας της συσκευής δεν θα πρέπει να υπερβαίνει το 1 λεπτό.

Σημαντικές Οδηγίες για τη Σωστή Χρήση του Μπλέντερ

- Για την καλύτερη ανάμιξη των τροφών, προτείνεται να τα αναμειγνύετε με λίγο νερό ή άλλο υγρό. Ρίξτε το υγρό πρώτα μέσα στην κανάτα και κατόπιν τα στερεά κομμένα σε κομμάτια. Η αναλογία τροφίμου-υγρού είναι 2:3.
- Το μπλέντερ δεν προορίζεται για χτύπημα αυγών, κρέμας γάλακτος, λιώσιμο πατάτας για πουρέ, άλεσμα κρέατος, ανάμιξη υλικών για προετοιμασία ζύμης, αποχύμωση φρούτων και λαχανικών.

ΠΡΟΣΟΧΗ: Μην αλέθετε στο μπλέντερ κόκκαλα, μεγάλα κομμάτια τροφών, κατεψυγμένα τρόφιμα ή σκληρές τροφές - κίνδυνος βλάβης.

ΠΡΟΣΟΧΗ: Μην τοποθετείτε καυτά υγρά ή στερεά στη γυάλινη κανάτα. Μην χρησιμοποιείτε το μπλέντερ ενώ η κανάτα είναι άδεια.

- Τα υλικά δεν θα πρέπει να ξεπερνούν το επίπεδο Max που αναγράφεται στην κανάτα (1500ml)
- Δε συνιστάται η επεξεργασία μπαχαρικών καθώς μπορεί να φθείρουν τα πλαστικά μέρη.
- Όταν φτιάχνετε μαγιονέζα, ρίξτε όλα τα υλικά, εκτός από το λάδι, στο μπλέντερ. Στη συνέχεια, ενώ η συσκευή λειτουργεί, προσθέστε το λάδι σιγά-σιγά μέσω του ανοίγματος στο καπάκι.
- Όταν επεξεργάζεστε παχύρευστα μείγματα όπως πατέ ή ντιπ, ίσως χρειαστεί να τα αφαιρείτε από τα τοιχώματα του μπλέντερ με μία σπάτουλα. Εάν δυσκολεύεστε να επεξεργαστείτε το μείγμα, προσθέστε επιπλέον υγρά.
- Όταν χτυπάτε πάγο μπορείτε να χτυπήσετε έως 12παγάκια μεγέθους 25mm*25mm*25mm

Οδηγός Αντιμετώπισης Προβλημάτων

Πρόβλημα	Αιτία	Λύση
Το μπλέντερ δε λειτουργεί	Δεν υπάρχει ρεύμα Το μπλέντερ δε συναρμολογήθηκε σωστά	Ελέγξτε εάν το μπλέντερ είναι στην πρίζα Ελέγξτε εάν η μονάδα λεπίδων έχει ασφαλίσει καλά μέσα στην κανάτα Ελέγξτε εάν η κανάτα έχει τοποθετηθεί σωστά στη βάση του κινητήρα.
Το μπλέντερ παρουσιάζει διαρροή από τη διάταξη των λεπίδων	Λείπει ο δακτύλιος στεγανοποίησης Ο δακτύλιος στεγανοποίησης δεν έχει τοποθετηθεί σωστά Ο δακτύλιος στεγανοποίησης έχει υποστεί φθορές	Ελέγξτε εάν ο δακτύλιος στεγανοποίησης έχει τοποθετηθεί σωστά και δεν έχει υποστεί φθορές
Εάν κανένα από τα παραπάνω δε λύνει το πρόβλημα, ανατρέξτε στην ενότητα "Εγγύηση και εξυπηρέτηση πελατών".		

Καθαρισμός & Φροντίδα

- Πάντοτε να θέτετε εκτός λειτουργίας, να αποσυνδέετε από το ρεύμα και να αποσυναρμολογείτε τη συσκευή πριν από τον καθαρισμό.
- Αδειάστε τη γυάλινη κανάτα πριν τη ξεβιδώσετε από τη μονάδα των λεπίδων.
- Μη βυθίζετε τη μονάδα λεπίδων στο νερό.
- **Μην τοποθετείτε τα εξαρτήματα και τη γυάλινη κανάτα του μπλέντερ στο πλυντήριο πιάτων. Μην πλένετε σε πολύ καυτό νερό.**

Καθαρισμός μονάδας κινητήρα, σώματος της συσκευής

- Σκουπίστε με υγρό πανί. Έπειτα στεγνώστε καλά.
- Μη βυθίζετε τη μονάδα του μοτέρ σε νερό.
- Ποτέ μη χρησιμοποιείτε ισχυρά διαβρωτικά ή λειαντικά καθαριστικά.
- Ποτέ μη χρησιμοποιείτε μεταλλικές βούρτσες ή σφουγγάρια για τον καθαρισμό.

Καθαρισμός μονάδας λεπίδων μπλέντερ

- Αφαιρέστε και πλύνετε το δακτύλιο στεγανοποίησης.
- **Μην αγγίζετε τις κοφτερές λεπίδες.** Καθαρίστε τις με μία βούρτσα χρησιμοποιώντας ζεστό νερό και σαπούνι, έπειτα ξεβγάλετε πολύ καλά κάτω από τη βρύση.
- **Μη βυθίζετε τη μονάδα λεπίδων σε νερό.**

Καθαρισμός γυάλινης κανάτας μπλέντερ, καπάκι ασφάλισης και μεζούρας

- Καθαρίστε καλά χρησιμοποιώντας ζεστό νερό και σαπούνι, έπειτα ξεβγάλετε πολύ καλά κάτω από τη βρύση.
- Στεγνώστε καλά.

Μεταφορά & Αποθήκευση της Συσκευής

- Πάντα αφαιρείτε το καλώδιο του ρεύματος από την πρίζα όταν δεν χρησιμοποιείτε τη συσκευή.
- Βεβαιωθείτε ότι η συσκευή είναι στεγνή και καθαρή πριν την αποθηκεύσετε.
- Αποθηκεύστε τη συσκευή σε στεγνό μέρος χωρίς υγρασία.
- Για να μεταφέρετε τη συσκευή χρησιμοποιήστε την αρχική της συσκευασία ή τυλίξτε τη σε ένα μαλακό πανί.
- Πριν χρησιμοποιήσετε τη συσκευή ύστερα από μεγάλο χρονικό διάστημα, βεβαιωθείτε ότι είναι καθαρή και στεγνή.
- Αποθηκεύστε τη συσκευή σε σημείο που να μην προσεγγίζεται από παιδιά.

Τεχνικές Προδιαγραφές

Μοντέλο: Μπλέντερ Power Blend 3σε1 IZ-6501, IZZY

Ηλεκτρική Τάση: 220-240V ~50-60Hz

Ισχύς: 1200W

Χωρητικότητα κανάτας: 1,5 Λίτρα

Προειδοποιήσεις για τη Σωστή Απόρριψη της Συσσκευής Σύμφωνα με την Ευρωπαϊκή Οδηγία 2002/96/ΕΚ



Στο τέλος της ωφέλιμης ζωής του, το προϊόν δεν πρέπει να απορρίπτεται με τα αστικά απορρίμματα. Πρέπει να απορριφθεί σε ειδικά κέντρα διαφοροποιημένης συλλογής απορριμμάτων που ορίζουν οι δημοτικές αρχές ή στους φορείς που παρέχουν αυτή την υπηρεσία. Η χωριστή απόρριψη μιας ηλεκτρικής οικιακής συσκευής, επιτρέπει την αποφυγή πιθανών αρνητικών συνεπειών για το περιβάλλον και την υγεία από την ακατάλληλη απόρριψη και επιτρέπει την ανακύκλωση των υλικών από τα οποία αποτελείται ώστε να επιτυγχάνεται σημαντική εξοικονόμηση ενέργειας και πόρων.

Για την επισήμανση της υποχρεωτικής χωριστής απόρριψης οικιακών ηλεκτρικών συσκευών, το προϊόν φέρει το σήμα του διαγραμμένου τροχοφόρου κάδου απορριμμάτων.

Εγγύηση

• Η εταιρία ΜΠΕΝΡΟΥΜΠΗ εγγυάται τα προϊόντα της για οποιαδήποτε ελάττωμα κατασκευής ή υλικών για δύο (2) έτη από την ημερομηνία αγοράς ή παράδοσης με την προσκόμιση της απόδειξης αγοράς. Εάν το προϊόν που έχετε αγοράσει, παρουσιάσει ελάττωμα κατασκευής ή υλικών, απευθυνθείτε στο κατάστημα αγοράς ή σε εξουσιοδοτημένο Κέντρο Service ΜΠΕΝΡΟΥΜΠΗ. Για την ενημέρωσή σας σχετικά με το πλησιέστερο εξουσιοδοτημένο Κέντρο Service ΜΠΕΝΡΟΥΜΠΗ, επισκεφθείτε τη ιστοσελίδα μας www.benrubi.gr. Είναι στην αποκλειστική κρίση της ΜΠΕΝΡΟΥΜΠΗ η αντικατάσταση αντί επιδιόρθωσης του ελαττωματικού προϊόντος.

• Η εγγύηση δεν καλύπτει ελαττώματα που θα προκύψουν από φυσιολογική φθορά, σπάσιμο, συσσώρευση αλάτων, λανθασμένη εγκατάσταση ή συντήρηση του προϊόντος, κακό χειρισμό, αντικανονικές συνθήκες λειτουργίας, μη εφαρμογή των οδηγιών χρήσης, μετατροπή ή επισκευή του προϊόντος από μη εξουσιοδοτημένο τεχνικό που δεν ανήκει στα Κέντρα Service ΜΠΕΝΡΟΥΜΠΗ.

Επίσης, η εγγύηση δεν καλύπτει τα παρακάτω ενδεικτικά αναφερόμενα:

- Σημάδια, αποχρωματισμό ή γρατζουνιές.
- Καψίματα εξαιτίας έκθεσης σε φωτιά ή φλόγα.
- Βλάβη από θερμικό σοκ (απότομη αλλαγή θερμοκρασίας ή τάσης).

ΓΙΑ ΠΕΡΙΣΣΟΤΕΡΕΣ ΠΛΗΡΟΦΟΡΙΕΣ:

(ΝΕΑ) Χ. ΜΠΕΝΡΟΥΜΠΗ & ΥΙΟΣ Α.Ε.

Αγ. Θωμά 27, 15124, Μαρούσι – Αθήνα,
Τηλ./Εξυπηρέτηση πελατών: 210 6156400,
e-mail: benrubi-sda@benrubi.gr



EN

Thank you for having chosen an appliance from the IZZY range.

Safety Interlocks



Please read these instructions carefully before using the appliance and save them for future reference. Please keep the sales receipt for guarantee purposes (pls see below “Guarantee and Customer Service”)

- Make sure your electricity supply is the same as the one shown on the underside of the appliance.
- Never leave the appliance unattended when it is operating.
- Close supervision is necessary when your appliance is being used near children or infirm persons. Ensure that they do not play with the appliance.
- This appliance is not intended for use by persons with reduced physical, sensory or mental capabilities, children or those with lack of experience and knowledge, unless they have been given supervision or instruction concerning use of the appliance by a person responsible for their safety.
- Do not touch the sharp blades. Keep the blade unit away from children.
- **Switch off and unplug:**
 - Before fitting or removing parts.
 - After each use.
 - Before cleaning.
- Never use the appliance for any other use than indicated.
- The device is intended for indoor use. Do not use the device outdoors.
- The device is intended only for domestic use. Any other use will cancel the warranty.
- Always use the blender on a secure, dry level surface.
- When you first use the product there might be a peculiar smell. This is normal and it will disappear automatically after a few uses.
- Do not operate or place the device or parts in places of high humidity or where it may get wet.
- Always unplug the appliance before putting your hands or utensils in the goblet.

- **Never fit the blade unit to the power unit without the blender goblet.**
 - Only operate the blender with the lid in place.
 - Do not remove the lid of the blender when in operation.
 - Always take care when handling the blade assembly and avoid touching the cutting edge of the blades when cleaning.
 - Only use the goblet with the blade assembly provided.
 - Never let the power unit, cord or plug get wet.
 - If the appliance does get wet, immediately remove the power cord from the wall outlet and do not put your hands in the water. Never run the wet appliance and contact one of the authorized BENRUBI service centers.
- ATTENTION: Hot ingredients should be allowed to cool to room temperature before blending.**
- When removing the blender from the power unit:
 - Wait until the blades have completely stopped.
 - Don't accidentally unscrew the goblet from the blade assembly.
 - Never run the blender empty.
 - Never blend frozen ingredients that have formed a solid mass during freezing, break it up before adding to the goblet.
 - Do not process hard spices, such as nutmeg or turmeric root as they may damage the blade.
 - Do not use the blender as a storage container. Keep it empty before and after use.
 - Never place this appliance on or near a hot gas or electric burner or where it could touch a heated appliance.
 - Misuse of your blender can result in injury.
 - Do not let the power cord of the appliance hang over the edge of a table or bench top or where a child could grab it. Do not let the power cord touch any hot surface.
 - Never leave the power cable wrapped during use. Unwind it completely.
 - Never use highly corrosive or abrasive cleaning agents. Never use metal scouring pads for cleaning.
 - Do not move the appliance when it is in operation.
 - Do not touch the appliance with wet or damp hands.
 - Do not use an extension power cord.
 - Check the power cord periodically for possible damages.
 - If the power cord or the plug of the appliance has been damaged, do not use the appliance and contact an authorized BENRUBI Service Center.
 - In case of a possible damage, do not attempt to repair the appliance by

yourself. Please contact one of the authorized BENRUBI service centers.

- Any repair made by a non-authorized BENRUBI Service Center CANCELS THE GUARANTEE.
- Any misuse of the device cancels the warranty.
- Only use original spare parts.
- The appliance conforms to EU directive 2014/30/EU on Electromagnetic Compatibility, the 2014/35/EU Low Voltage Directive, the 2011/65/EU RoHS Directive, the directive 2009/125/EC for eco-design and the EC regulation no. 1935/2004 on materials intended to contact with food.

SAVE THESE INSTRUCTIONS

Parts of the Appliance

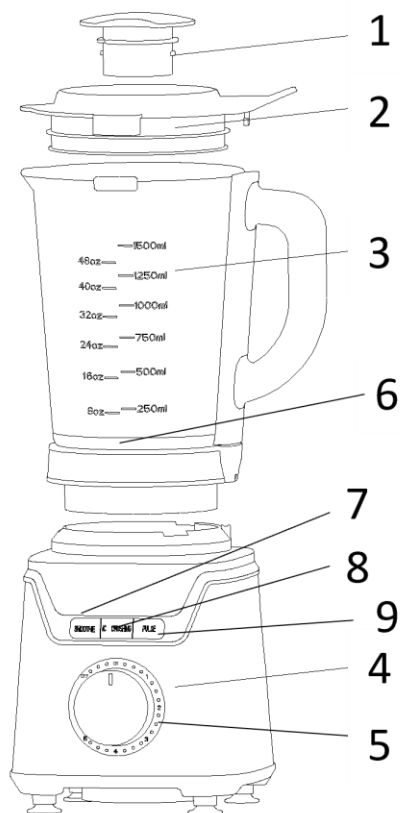

1. Filler cap
2. Locking lid
3. Glass jar
4. Body of the appliance
5. Speed knob
6. Blender blade unit
7. "Smoothie" button
8. "Ice Crushing" button
9. "Pulse" button

Before the First Use

- Wash the parts of the appliance. See "Care and cleaning" section.

Using Your Blender

Caution: Make sure the device is turned off ("OFF" position) before placing the goblet on the base of the blender.

1. Put the sealing ring in the blade base (6) ensuring that the sealing ring is correctly positioned.

Note: Leaking will occur if the sealing ring is damaged or incorrectly fitted.

2. Screw the blade unit (6) onto the glass jar (3), ensuring the blade unit is fully tightened.

3. Put the ingredients into the glass jar (3).

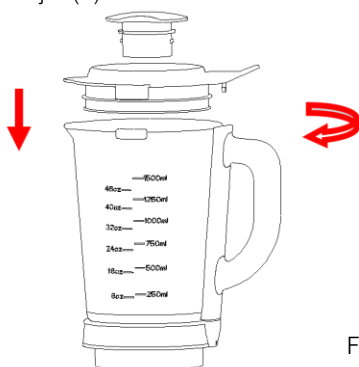

Fig. 1

4. Place the locking lid (2) onto the glass jar (3) and turn clockwise until locked (Fig. 1).

5. Place the filler cap (1) on the locking lid (2).

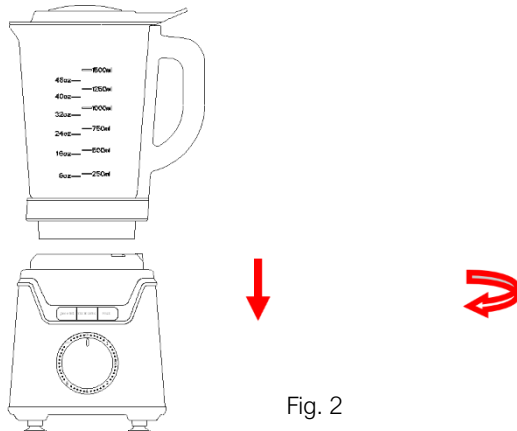



Fig. 2

6. Place the glass jar on the power unit (4) by holding it from the handle and turning it clockwise ensuring it is correctly fitted until locked in  position (Fig.2). To remove the glass jar turn it anticlockwise until locked to  position.

7. Before operation you may add food directly into the glass jar before locking the locking lid (Fig.3) During blending you may add ingredients from the filler cap (Fig.4)

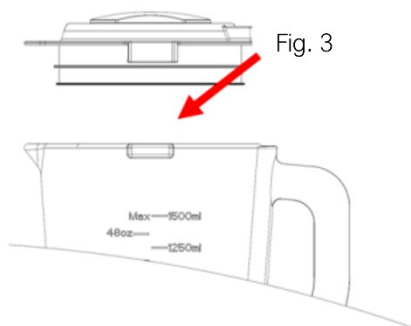

Fig. 3

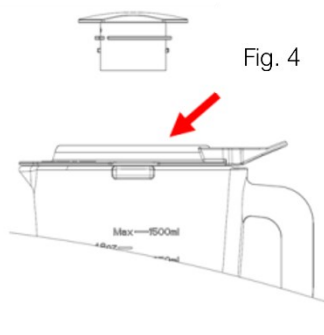

Fig. 4

Note: The appliance won't work if the glass jar is incorrectly fitted on the body of the appliance.

Note: For safety reasons, the appliance will not operate if the locking lid is not correctly fitted and locked on the jar.

8. Turn the speed knob (5) to the "ON" position. The indicator lights (7, 8, 9) will blink.
9. When the indicator lights (7, 8, 9) are flashing, you can select one of the following buttons,
 - Press the "Smoothie" button (7) to activate the juice & smoothies function. The product works for 3 seconds and stops for 3 seconds and so on for 15 cycles.
 - Press the "Ice Crushing" button (8) to activate the ice crushing function. The product works for 1 seconds and stops for 3 seconds and so on for 20 cycles.
 - Press the "Pulse" button (9) to activate the pulse mode. The product works for 1 second and stops for 3 seconds and so on for 10 cycles.

Note: If you have selected one of the above buttons (7, 8, 9) and you turn the speed knob (5) to another position, the selected function will be cancelled and the appliance will operate at the speed you have selected.

10. Alternatively, you can select the speed of your choice by turning the speed knob to the corresponding position.
11. You may stop this procedure any time by turning the speed knob to the "OFF" position.
12. When you have finished mixing, turn the speed knob (5) to the "OFF" position and disconnect.
13. Remove the jar from the base of the appliance and empty the content.

Note: The maximum continuous operation time should not exceed 1 minute.

Important Information for the Correct Use of the Blender

- For best circulation of food, it is advised to blend food with some water or other liquid. Pour the liquid into the jar first, and then add solids. The food-liquid ratio is 2:3
- The blender is not appropriate for: beating egg whites, whipping cream, mashing potatoes, grinding meat, mixing dough, extracting juice from fruit and vegetables.

Caution: The following items should never be placed in the unit as they may cause damage: bones, large pieces of solid, frozen food, or tough foods.

Caution: Do not put hot liquids or ingredients in the glass jar. Do not operate the blender while the jar is empty.

- Ingredients should not exceed the Max level engraved on the glass jar.

- The processing of spices is not recommended as they may damage the plastic parts.
- When making mayonnaise, put all ingredients, except oil, into the blender. Remove the filler cap. Then, with the appliance running, add the oil slowly through the hole in the lid.
- Thick mixtures, e.g. pâtés and dips, may need scraping down. If the mixture is difficult to process, add more liquid.
- When crushing ice you may crush up to 12 ice-cubes of 25mm*25mm*25mm size.

Troubleshooting Guides

Problem	Cause	Solution
The blender does not operate	No power Blender not assembled correctly	Check blender plugged in Check blade unit is fully tightened to the goblet Check if the blender glass jar is placed correctly.
The blender is leaking from the blade unit	Seal missing Seal incorrectly fitted Seal damaged	Check seal is fitted correctly and not damaged
If none of the above solves the problem, see "Guarantee & Customer Service".		

Care and Cleaning

- Always switch off, unplug and dismantle before cleaning.
- Empty the goblet before unscrewing it from the blade unit
- Do not immerse the blade unit in water.
- **Do not place any parts and blender glass jug in the dishwasher. Do not wash them in very hot water.**

Cleaning the power unit

- Wipe with a damp cloth. Then dry well.
- Don't immerse the power unit in water.
- Never use highly corrosive or abstractive cleaning agents.
- Never use metal scouring pads for cleaning.

Cleaning blender blade unit

- Remove and clean the sealing ring.
- Don't touch the sharp blades. Brush them clean using hot soapy water and then rinse thoroughly under the tap.
- **Don't immerse the blade unit in water.**

Cleaning blender glass jug, safety lid and filler cap

- Clean well using hot soapy water and then rinse thoroughly under the tap.
- Dry thoroughly.

Storage

- Always unplug the power cord when not in use.
- Make sure the appliance is dry and clean before storing it.
- Store the appliance in a dry place without moisture.
- Before using the appliance after a long time, make sure that it is clean and dry.
- Store the device out of the reach of children.

Technical Characteristics

Model: Blender Power Blend 3in1 IZ-6501, IZZY

Rated voltage / Frequency: 220-240V, 50-60Hz

Power: 1200W

Blender glass jar capacity: 1.5Lt

Important Information for Correct Disposal of the Product in Accordance with EC Directive 2002/96/EC



At the end of its working life, the product must not be disposed of as urban waste. It must be taken to a special local authority differentiated waste collection centre or to a dealer providing this service. Disposing of a household appliance separately avoids possible negative consequences for the environment and health deriving from inappropriate disposal and enables the constituent materials to be recovered to obtain significant savings in energy and resources.

As a reminder of the need to dispose of household appliances separately, the product is marked with a crossed-out wheeled dustbin.

Guarantee & Customer Service

- BENRUBI Company guarantees its products for any manufacturing defect or defective materials for a period of two (2) years from the date of purchase or delivery by presenting purchase receipt. If your product malfunctions or you find any defects, please revert to the retail location you have purchased it from or contact an authorized BENRUBI Service Centre. To find the nearest authorized BENRUBI Service Centre, visit our website www.benrubi.gr. It is in the discretion of BENRUBI Company to replace or repair the defective product.

- The warranty does not cover damages resulting from normal wear, breakage, scaling, improper installation or maintenance of the product, mishandling, abnormal working conditions, failure to implement the instructions, conversion or repair of the product by an unauthorized technician who does not belong to the BENRUBI Service Centers.

Also, the warranty does not cover the following indicative factors:

- Stains, discoloration or scratches.
- Burns due to exposure to heat or flame.
- Damage from thermal shock (sudden temperature change or change of voltage).

FOR MORE INFORMATION PLEASE CONTACT:

(NEW) H. BENRUBI & FILS SA

27 Aghiou Thoma str, GR15124, Maroussi – Athens,

Tel./Customer Service: +30210 6156400

e-mail: benrubi-sda@benrubi.gr



