

 IZZY



ΜΠΕΝΡΟΥΜΠΗ

ΓΙΑ ΠΕΡΙΣΣΟΤΕΡΕΣ ΠΛΗΡΟΦΟΡΙΕΣ:

(ΝΕΑ) Χ. ΜΠΕΝΡΟΥΜΠΗ & ΥΙΟΣ Α.Ε., Αγ. Θωμά 27, 15124, Μαρούσι-Αθήνα
Τηλ. 210 6156400, Fax: 210 6199316, e-mail: benrubi-sda@benrubi.gr

FOR FURTHER INFORMATION:

(NEW) H. BENRUBI & FILS S.A., 27 Aghiou Thoma str. GR 15124, Maroussi-Athens
Tel: +302106156400, Fax: +302106199316, e-mail: benrubi-sda@benrubi.gr

Οδηγίες Χρήσης / Instructions Manual

Ελληνικά (GR) – English (EN)

Φριτέζα Αέρος Digital 8,2Lt – Digital Air Fryer 8,2Lt IZ-8250

Περιεχόμενα / Contents

GR.....Σελίδες 1-11

EN.....Pages 12-20

GR

Ευχαριστούμε που επιλέξατε μια συσκευή της γκάμας IZZY.

Συμβουλές Ασφαλείας



Διαβάστε προσεκτικά τις οδηγίες χρήσης και κρατήστε τις σε ασφαλές σημείο για μελλοντική αναφορά, μαζί με την απόδειξη αγοράς, η οποία λειτουργεί ως εγγύηση (βλ. παρακάτω «Εγγύηση και Εξυπηρέτηση Πελατών»).

- Πριν συνδέσετε τη συσκευή βεβαιωθείτε ότι η τάση του ρεύματος της συσκευής σας αντιστοιχεί απόλυτα στην τάση της ηλεκτρικής σας εγκατάστασης.
- Πάντα συνδέετε τη συσκευή σας με πρίζα που διαθέτει γείωση. Η μη τήρηση αυτής της υποχρέωσης μπορεί να οδηγήσει σε ηλεκτροπληξία και ενδεχομένως σε σοβαρό τραυματισμό.
- Μην αφήνετε ποτέ τη συσκευή χωρίς επιτήρηση όταν βρίσκεται σε λειτουργία.
- Στενή επιτήρηση είναι απαραίτητη όταν η συσκευή είναι σε λειτουργία και ιδιαίτερα όταν μικρά παιδιά ή άτομα με ειδικές ανάγκες βρίσκονται γύρω από αυτήν. Βεβαιωθείτε ότι δεν παίζουν με τα εξαρτήματα ή τη συσκευή.
- Η συσκευή δεν πρέπει να χρησιμοποιείται από άτομα με ειδικές ανάγκες (σωματικές ή διανοητικές), παιδιά ή άτομα που δε διαθέτουν την απαιτούμενη γνώση και εμπειρία για τη χρήση της συσκευής, χωρίς την επιτήρηση κάποιου προσώπου που γνωρίζει τον τρόπο λειτουργίας της συσκευής και θα είναι υπεύθυνος για την ασφάλειά τους.
- **Θέστε εκτός λειτουργίας τη συσκευή και αποσυνδέστε από το ρεύμα:**
 - Μετά από κάθε χρήση
 - Πριν από τον καθαρισμό
 - Πριν τη μετακινήσετε
- Μη χρησιμοποιείτε τη συσκευή για σκοπούς πέρα από αυτούς για τους οποίους προορίζεται.
- Η συσκευή αυτή προορίζεται για χρήση σε εσωτερικό χώρο. Μη χρησιμοποιείτε τη συσκευή σε υπαίθριο χώρο.
- Η συσκευή αυτή προορίζεται μόνο για οικιακή χρήση. Κάθε άλλη χρήση

ακυρώνει την εγγύηση.

- Χρησιμοποιείτε πάντα τη συσκευή επάνω σε ασφαλή, στεγνή, καθαρή, επίπεδη και αντιθερμική επιφάνεια.
- Μη λειτουργείτε και μην τοποθετείτε τη συσκευή ή μέρη της σε μέρη με υγρασία ή σε σημεία όπου μπορεί να βρέχεται.
- Ποτέ μην αφήνετε το σώμα της συσκευής, την αντίσταση, το καλώδιο ή το βύσμα να βραχούν. Σε περίπτωση που η συσκευή βραχεί, αφαιρέστε αμέσως το καλώδιο του ρεύματος από την πρίζα και μην βάζετε τα χέρια σας στο νερό. Μη θέτετε ποτέ τη βρεγμένη συσκευή σε λειτουργία και επικοινωνήστε με ένα από τα εξουσιοδοτημένα κέντρα επισκευών ΜΠΕΝΠΡΟΥΜΠΗ.
- Μην τοποθετείτε την συσκευή κοντά σε εστίες θερμότητας, πάνω ή δίπλα σε εστία αερίου, μάτι κουζίνας.
- Η συσκευή θα πρέπει να έχει επαρκή ροή αέρα. Αφήστε τουλάχιστον 20 εκατοστά γύρω από τη συσκευή.
- Μην τοποθετείτε τη συσκευή κοντά σε κουρτίνες, κάτω από ράφια ή ντουλάπια, ή κοντά σε οτιδήποτε θα μπορούσε να φθαρεί από τον ατμό.
- Μην καλύπτετε τη συσκευή ή μην τοποθετείτε τίποτα πάνω σε αυτή κατά τη χρήση.

ΠΡΟΣΟΧΗ: Κατά τη χρήση, να είστε ιδιαίτερα προσεκτικοί και να μην αγγίζετε την επιφάνεια της συσκευής και την έξοδο αέρα, στο πίσω μέρος. Εξέρχεται καυτός αέρας.

- Η κακή χρήση της συσκευής μπορεί να προκαλέσει τραυματισμό.
- Μην αφήνετε το καλώδιο του ρεύματος να κρέμεται από την άκρη του τραπεζιού/ πάγκου ή σε σημείο που μπορεί να το αρπάξει κάποιο παιδί. Μην αφήνετε το καλώδιο να ακουμπά οποιαδήποτε ζεστή επιφάνεια.
- Ποτέ μην αποσυνδέετε τη συσκευή από το ρεύμα τραβώντας την από το καλώδιο. Αποσυνδέστε την τραβώντας πάντα από το φως.
- Ποτέ μην αφήνετε το καλώδιο του ρεύματος διπλωμένο κατά την διάρκεια της χρήσης της συσκευής. Ξεδιπλώστε το τελείως.
- Μη χρησιμοποιείτε ποτέ σκληρά, λειαντικά ή διαβρωτικά απορρυπαντικά ή διαλυτικά υγρά για τον καθαρισμό της συσκευής.

ΠΡΟΣΟΧΗ: Η επιφάνεια της συσκευής είναι καυτή κατά τη διάρκεια της λειτουργίας. Μην αγγίζετε τα ζεστά μέρη της συσκευής κατά τη διάρκεια της λειτουργίας.

ΠΡΟΣΟΧΗ: Μην αφήνετε την αντίσταση της συσκευής να βραχεί.

ΠΡΟΣΟΧΗ: Αποσυνδέστε αμέσως τη συσκευή από την πρίζα εάν δείτε σκούρο καπνό να βγαίνει από τη συσκευή. Περιμένετε να σταματήσει η

εκπομπή καπνού προτού αφαιρέσετε τον κάδο.

- **Συνιστάται η συσκευή να μην είναι σε συνεχή λειτουργία για πάνω από 3 ώρες.**
- Μην μετακινείτε τη συσκευή όταν αυτή είναι σε λειτουργία.
- Μην αγγίζετε τη συσκευή με βρεγμένα ή νωπά χέρια.
- Μην χρησιμοποιείτε επέκταση καλωδίου.
- Η συσκευή δεν προορίζεται να λειτουργεί με εξωτερικό χρονόμετρο ή ξεχωριστό σύστημα τηλεχειρισμού.
- Ελέγχετε κατά διαστήματα το καλώδιο για τυχόν φθορές. Μην χρησιμοποιείτε τη συσκευή εάν το καλώδιο ρεύματος έχει υποστεί φθορά ή αν αυτή έχει πέσει ή έχει υποστεί βλάβη κατά οποιοδήποτε τρόπο. Αν υποψιαστείτε ότι η συσκευή έχει υποστεί βλάβη, επιστρέψτε την στο κοντινότερο εξουσιοδοτημένο κέντρο επισκευών ΜΠΕΝΡΟΥΜΠΗ για εξέταση.
- Σε περίπτωση που υπάρχει πιθανή βλάβη, μην επιχειρήσετε να την επισκευάσετε μόνοι σας. Απευθυνθείτε σε ένα από τα εξουσιοδοτημένα κέντρα επισκευών ΜΠΕΝΡΟΥΜΠΗ.
- Κάθε επισκευή από μη εξουσιοδοτημένο τεχνικό των κέντρων service ΜΠΕΝΡΟΥΜΠΗ ΑΚΥΡΩΝΕΙ ΤΗΝ ΕΓΓΥΗΣΗ.
- Κάθε λανθασμένη χρήση της συσκευής ακυρώνει την εγγύηση.
- Χρησιμοποιείτε μόνο γνήσια ανταλλακτικά.
- Αυτή η συσκευή συμμορφώνεται με την Οδηγία ηλεκτρομαγνητικής συμβατότητας 2014/30/ΕΕ, την Οδηγία Χαμηλής τάσης 2014/35/ΕΕ, την Οδηγία 2011/65/ΕΕ για τον περιορισμό της χρήσης ορισμένων επικίνδυνων ουσιών σε ηλεκτρικό και ηλεκτρονικό εξοπλισμό. Επίσης, με την Οδηγία 2009/125/ΕΚ για τις απαιτήσεις οικολογικού σχεδιασμού για τα προϊόντα που καταναλώνουν ενέργεια και τον Κανονισμό (ΕΚ) Αρ. 1935/2004 σχετικά με τα υλικά και αντικείμενα που προορίζονται να έρθουν σε επαφή με τρόφιμα.

ΦΥΛΑΞΤΕ ΑΥΤΕΣ ΤΙΣ ΟΔΗΓΙΕΣ

Μέρη της Συσκευής

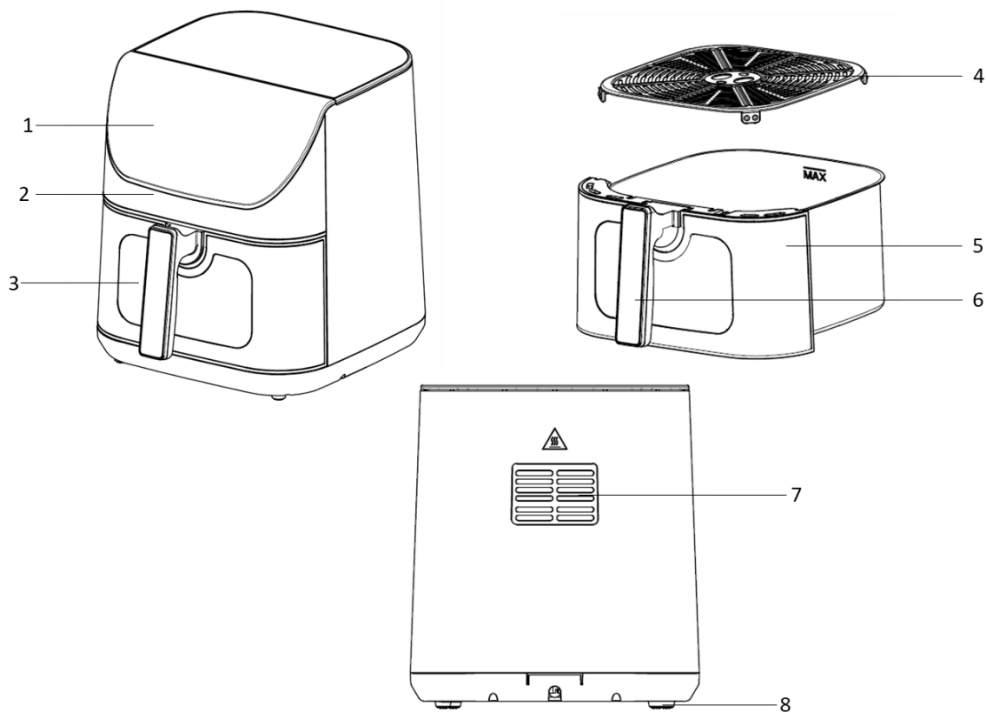

1. Πίνακας ελέγχου
2. Σώμα συσκευής
3. Παράθυρο
4. Αποσπώμενη αντικολλητική σχάρα
5. Αποσπώμενος αντικολλητικός κάδος 8,2lt
6. Λαβή κάδου
7. Έξοδος αέρα
8. Αντιολισθητικά ποδαράκια



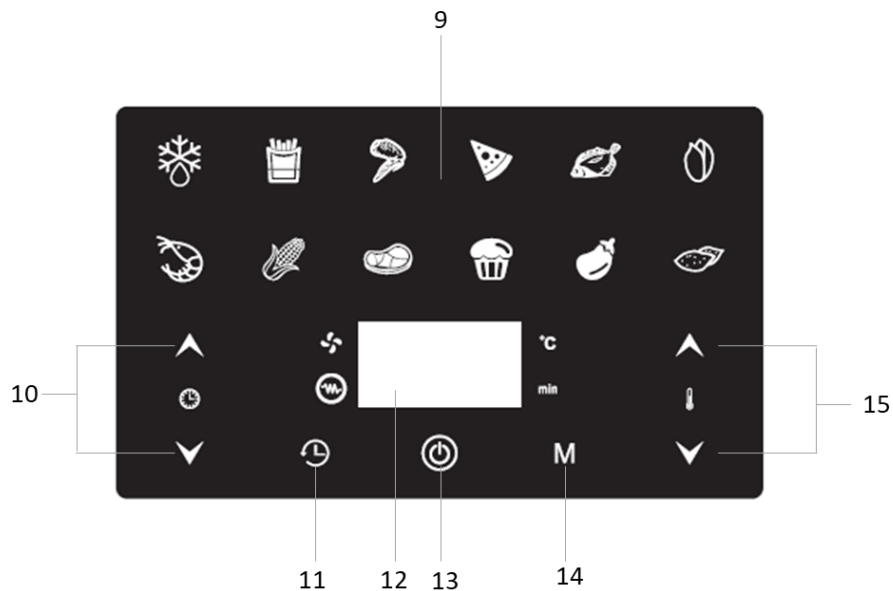









Πίνακας ελέγχου



- 9. Ενδεικτικές λυχνίες προγραμμάτων
- 10. Πλήκτρα ρύθμισης χρόνου ▲ / ▼
- 11. Πλήκτρο λειτουργίας καθυστέρησης
- 12. Οθόνη ενδείξεων
- 13. Πλήκτρο λειτουργίας
- 14. Πλήκτρο επιλογής προγραμμάτων "M"
- 15. Πλήκτρα ρύθμισης θερμοκρασίας ▲ / ▼

Πίνακας Προγραμμάτων και Προκαθορισμένων Χρόνων και Θερμοκρασιών

Στον παρακάτω πίνακα παρατίθενται τα προγράμματα και οι προκαθορισμένες θερμοκρασίες και χρόνοι. Χρησιμοποιείστε τον πίνακα μόνο για αναφορά.

	 Ξεπάγωμα	 Πατάτες	 Φτερούγες κοτόπουλου	 Πίτσα	 Ψάρι	 Ξηροί καρποί
Θερμοκρασία (°C)	180	200	200	180	180	200
Χρόνος (min)	5	20	20	17	17	17
Εύρος θερμοκρασίας (°C)	80-200	80-200	80-200	80-200	80-200	80-200
Εύρος Χρόνου (λεπτά)	1-60	1-60	1-60	1-60	1-60	1-60
	 Γαρίδες	 Καλαμπόκι	 Μπριζόλα	 Κέικ	 Λαχανικά	 Πατάτες ολόκληρες
Θερμοκρασία (°C)	180	200	200	180	180	200
Χρόνος (min)	17	22	27	14	22	37
Εύρος θερμοκρασίας (°C)	80-200	80-200	80-200	80-200	80-200	80-200
Εύρος Χρόνου (λεπτά)	1-60	1-60	1-60	1-60	1-60	1-60

Πριν την Πρώτη Χρήση

• Βεβαιωθείτε ότι η συσκευή είναι απενεργοποιημένη και δεν είναι στην πρίζα, πριν τη χρήση.

ΣΗΜΕΙΩΣΗ: Ενδέχεται να προκύψει καπνός και οσμές κατά την πρώτη χρήση.

1. Πλύνετε τα μέρη της συσκευής. Δείτε την ενότητα “Φροντίδα και Καθαρισμός”
2. Τοποθετήστε τη συσκευή σε μία καθαρή, επίπεδη και αντιθερμική επιφάνεια.
3. Τοποθετήστε τη σχάρα (4) μέσα στον κάδο (5).

Σημείωση: Μην χρησιμοποιείτε τη συσκευή χωρίς την αποσπώμενη σχάρα.

4. Τοποθετήστε τον κάδο στην υποδοχή της συσκευής χωρίς φαγητό και βεβαιωθείτε ότι έχει κουμπώσει καλά στη θέση του.

Σημείωση: Εάν ο κάδος δεν κουμπώσει καλά στην υποδοχή, η συσκευή δεν θα ενεργοποιηθεί.

5. Συνδέστε τη συσκευή στην πρίζα. Θα ακουστεί ένας ήχος, στον πίνακα ελέγχου (1) θα ανάψουν

για λίγο όλες οι λυχνίες και έπειτα θα παραμείνει αναμμένο το πλήκτρο ενεργοποίησης  (13).

6. Πιέστε τον πλήκτρο λειτουργίας (13). Θα ακουστεί ένας ήχος, θα ανάψουν οι λυχνίες στον πίνακα ελέγχου και στην οθόνη ενδείξεων θα εναλλάσσονται "185°C" και "15".

7. Πιέστε το πλήκτρο ρύθμισης χρόνου  (10) και ρυθμίστε τον χρόνο στα 5 λεπτά.

8. Πιέστε το πλήκτρο ρύθμισης θερμοκρασίας  (15) και ρυθμίστε τη θερμοκρασία στους 200°C.

9. Πιέστε το πλήκτρο λειτουργίας (13). Η συσκευή θα ξεκινήσει και η εσωτερική λυχνία θα ανάψει. Στην οθόνη ενδείξεων θα εναλλάσσονται ο χρόνος και η θερμοκρασία.

10. Όταν ολοκληρωθεί το πρόγραμμα, θα ακουστεί ένας ήχος 5 φορές, στην οθόνη ενδείξεων θα εμφανιστεί η ένδειξη "OFF" και θα σβήσουν όλες οι λυχνίες. Έπειτα από λίγο θα παραμείνει

αναμμένη η λυχνία λειτουργίας  (13).

11. Η συσκευή είναι έτοιμη για χρήση.

Χρήση της Συσκευής

• Βεβαιωθείτε ότι η συσκευή είναι απενεργοποιημένη και δεν είναι στην πρίζα, πριν τη χρήση.

• Συνιστάται να προθερμαίνετε τη συσκευή για 5 λεπτά χωρίς φαγητό πριν το ψήσιμο.

1. Πλύνετε τα μέρη της συσκευής. Δείτε την ενότητα "Φροντίδα και Καθαρισμός".

2. Τοποθετήστε τη συσκευή σε μία καθαρή, επίπεδη και αντιθερμική επιφάνεια.

3. Τοποθετήστε τη σάρα (4) μέσα στον κάδο (5).

Σημείωση: Μην χρησιμοποιείτε τη συσκευή χωρίς την αποσπώμενη σάρα.

4. Τοποθετήστε το φαγητό πάνω στη σάρα (4) και τοποθετήστε τον κάδο (5) στην υποδοχή της συσκευής. Βεβαιωθείτε ότι ο κάδος έχει κουμπώσει καλά στη θέση του.

Σημείωση: Βεβαιωθείτε ότι το φαγητό στον κάδο δεν ξεπερνάει την ένδειξη "MAX".

Σημείωση: Εάν ο κάδος δεν κουμπώσει καλά στην υποδοχή, η συσκευή δεν θα ενεργοποιηθεί.

5. Συνδέστε τη συσκευή στην πρίζα. Θα ακουστεί ένας ήχος, στον πίνακα ελέγχου (1) θα ανάψουν

για λίγο όλες οι λυχνίες και έπειτα θα παραμείνει αναμμένο το πλήκτρο ενεργοποίησης  (13).

6. Πιέστε τον πλήκτρο λειτουργίας (13). Θα ακουστεί ένας ήχος, θα ανάψουν οι λυχνίες στον πίνακα ελέγχου και στην οθόνη ενδείξεων θα εναλλάσσονται "185°C" και "15".

7. Πιέστε διαδοχικά το πλήκτρο επιλογής προγραμμάτων (14) έως ότου αναβοσβήσει η αντίστοιχη λυχνία (9) του προγράμματος της επιλογής σας (βλ. ενότητα " Πίνακας προγραμμάτων & προκαθορισμένων χρόνων & θερμοκρασιών").

8. Η ένδειξη του προγράμματος που έχετε επιλέξει θα αναβοσβήνει και στην οθόνη θα εμφανιστούν η προκαθορισμένη θερμοκρασία και ο προκαθορισμένος χρόνος.

9. Πιέστε διαδοχικά τα πλήκτρα ρύθμισης χρόνου  ή  (10) και ρυθμίστε τον επιθυμητό χρόνο.

10. Πιέστε διαδοχικά τα πλήκτρα ρύθμισης θερμοκρασίας  ή  (15) και ρυθμίστε την επιθυμητή θερμοκρασία.

11. Πιέστε το πλήκτρο λειτουργίας (13). Η συσκευή θα ξεκινήσει και η εσωτερική λυχνία θα ανάψει. Η ενδεικτική λυχνία του προγράμματος θα αναβοσβήνει και στην οθόνη ενδείξεων θα εναλλάσσονται ο χρόνος και η θερμοκρασία που έχετε επιλέξει.

Σημείωση: Κατά τη διάρκεια του μαγειρέματος, προτείνεται να ανακατεύετε τα τρόφιμα μέσα στον κάδο για καλύτερο αποτέλεσμα:

- Αφαιρέστε τον κάδο (5) γυρίστε ή ανακατέψτε το φαγητό με πλαστικά ή ξύλινα εργαλεία και τοποθετήστε ξανά τον κάδο στη θέση του. Το πρόγραμμα που έχετε επιλέξει θα συνεχιστεί.

12. Όταν ολοκληρωθεί το πρόγραμμα, θα ακουστεί ένας ήχος 5 φορές, στην οθόνη ενδείξεων θα εμφανιστεί η ένδειξη "OFF" και θα σβήσουν όλες οι λυχνίες. Έπειτα από λίγο θα παραμείνει

αναμμένη η λυχνία λειτουργίας  (13).

13. Αφαιρέστε με προσοχή τον κάδο από την υποδοχή.

14. Σερβίρετε χρησιμοποιώντας πλαστικές ή ξύλινες λαβίδες.

Σημείωση: Πριν σερβίρετε, ελέγξτε εάν το φαγητό έχει μαγειρευτεί. Εάν χρειάζεται επιπλέον χρόνο για να μαγειρευτεί, επαναλάβετε τη διαδικασία προσαρμόζοντας τον χρόνο και τη θερμοκρασία. Ο χρόνος μαγειρέματος εξαρτάται από την πυκνότητα, το πάχος και τη υγρασία του φαγητού.

Σημειώσεις:



- Εάν δεν πατήσετε κάποιο πλήκτρο για 60 δευτερόλεπτα, η συσκευή θα μπει σε κατάσταση αναμονής. Πατήστε το πλήκτρο λειτουργίας (13) για να ανάψει ξανά η οθόνη.
- Εάν θέλετε να αλλάξετε το πρόγραμμα κατά τη διάρκεια της λειτουργίας, πιέστε το πλήκτρο λειτουργίας (13). Επιλέξτε το πρόγραμμα πιέζοντας διαδοχικά το πλήκτρο επιλογής προγραμμάτων (14), ρυθμίστε τον χρόνο και την θερμοκρασία της επιλογής σας, και πιέστε το πλήκτρο λειτουργίας (13).
- Εάν θέλετε να σταματήσετε το πρόγραμμα πριν τον επιλεγμένο χρόνο, πιέστε το πλήκτρο λειτουργίας (13) παρατεταμένα.
- Εάν θέλετε να αλλάξετε τη θερμοκρασία ή/και τον χρόνο κατά τη διάρκεια της λειτουργίας, πιέστε τα πλήκτρα ρύθμισης θερμοκρασίας (15) ή/και χρόνου (10) και ρυθμίστε αντίστοιχα. Ο καινούριος χρόνος και θερμοκρασία θα εμφανιστούν στην οθόνη ενδείξεων.
- Σε περίπτωση διακοπής ρεύματος, όταν το ρεύμα επανέλθει η συσκευή θα ενεργοποιηθεί και θα συνεχίσει το πρόγραμμα που έχετε επιλέξει.
- Πάντα κρατάτε τον κάδο (5) από τη λαβή (6).
- Κατά την αφαίρεση του κάδου, δώστε ιδιαίτερη προσοχή καθώς μπορεί να βγει ατμός.
- Μην καλύπτετε τη συσκευή ή μην τοποθετείτε τίποτα πάνω σε αυτή κατά τη χρήση.
- Μη γεμίζετε τον κάδο με λάδι ή οποιοδήποτε άλλο υγρό.
- Μην τοποθετείτε στη συσκευή εύφλεκτα σκεύη από χαρτόνι, χαρτί, πλαστικό και παρεμφερή υλικά.
- Μην τοποθετείτε γυάλινα σκεύη, κλειστά δοχεία και παρεμφερή υλικά που μπορεί να σπάσουν με την θερμοκρασία.
- Μη χρησιμοποιείτε γυάλινα ή κεραμικά σκεύη.

Χρήσιμες Συμβουλές

- Προσθέστε 1-2 κουταλιές λάδι (ανάλογα με την ποσότητα) και ανακατέψτε πριν το μαγείρεμα.
- Τα μικρότερα συστατικά απαιτούν συνήθως λιγότερο χρόνο μαγειρέματος από τα μεγαλύτερα.
- Για να εξασφαλίσετε ομοιόμορφο μαγείρεμα, στα μισά του χρόνου μαγειρέματος, προτείνεται να ανακατεύεται τα τρόφιμα μέσα στον κάδο κατά τη διάρκεια του μαγειρέματος.
- Τα σνακ που κανονικά μαγειρεύονται σε φούρνο μπορούν επίσης να μαγειρευτούν στη φριτέζα.
- Δεν συνιστάται το μαγείρεμα εξαιρετικά λιπαρών συστατικών.
- Η ιδανική ποσότητα για την προετοιμασία τραγανών πατατών είναι **500 γραμμάρια**.
- Χρησιμοποιήστε προκατασκευασμένη ζύμη για να ετοιμάσετε γεμιστά σνακ γρήγορα και εύκολα. Η προπαρασκευασμένη ζύμη απαιτεί επίσης μικρότερο χρόνο προετοιμασίας από τη σπιτική ζύμη.
- Τοποθετήστε μια φόρμα ψησίματος ή ένα ταψί φούρνου στην αποσπώμενη σχάρα εάν θέλετε να ψήσετε ένα κέικ ή κίς ή εάν θέλετε να τηγανίσετε εύθραυστα υλικά ή γεμιστά υλικά.
- Η συσκευή είναι κατάλληλη για ζέσταμα φαγητού. Για να ξαναζεστάνετε το φαγητό σας, ρυθμίστε τη θερμοκρασία στους 150°C για έως και 10 λεπτά.

Λειτουργία Καθυστέρησης Έναρξης

Η συσκευή έχει τη δυνατότητα να ρυθμίσετε την έναρξη αργότερα. Η δυνατότητα ρύθμισης είναι από 30 λεπτά έως 24 ώρες.

1. Αφού επιλέξετε το πρόγραμμα και ρυθμίσετε τη θερμοκρασία και τον χρόνο, πιέστε το πλήκτρο λειτουργίας καθυστέρησης (11). Στην οθόνη θα εμφανιστεί η ένδειξη 1.0H.
2. Πιέστε τα πλήκτρα ρύθμισης χρόνου  ή  (10) για να ρυθμίσετε μετά από πόση ώρα επιθυμείτε να ξεκινήσει η συσκευή. Πατήστε το πλήκτρο λειτουργίας (13).
3. Όταν περάσει ο χρόνος καθυστέρησης που έχετε επιλέξει, η συσκευή θα ξεκινήσει αυτόματα.

Σημειώσεις:

- Στη λειτουργία καθυστέρησης έναρξης, μην τοποθετείτε φαγητά που αλλοιώνονται γρήγορα (π.χ. κοτόπουλο, κρέας, ψάρι κλπ).
- Μην τοποθετείτε κατεψυγμένα φαγητά.
- Μην αφήνετε ποτέ τη συσκευή χωρίς επιτήρηση όταν βρίσκεται στη λειτουργία καθυστέρησης έναρξης.
- Μην αφήνετε τη συσκευή σε λειτουργία όταν δεν είστε στο σπίτι. Βγάζετε πάντα το καλώδιο του ρεύματος από την πρίζα.

Καθαρισμός και Συντήρηση

- Πριν καθαρίσετε ή αποθηκεύσετε τη συσκευή σας, βγάλτε την από την πρίζα και αφήστε την να κρυώσει.
- Πάντα καθαρίζετε τη συσκευή και τα εξαρτήματα μετά από κάθε χρήση.

Εξωτερική επιφάνεια:

- Σκουπίστε με ένα νωπό πανί και στη συνέχεια στεγνώστε.
- Ποτέ μη χρησιμοποιείτε ισχυρά διαβρωτικά ή λειαντικά καθαριστικά.
- Ποτέ μη χρησιμοποιείτε μεταλλικές βούρτσες ή σφουγγάρια για τον καθαρισμό.

Αποσπώμενος κάδος & σχάρα:

- Πλύνετε με ζεστό νερό και σαπούνι και στεγνώστε καλά.
- Ποτέ μη χρησιμοποιείτε ισχυρά διαβρωτικά ή λειαντικά καθαριστικά.
- Ποτέ μη χρησιμοποιείτε μεταλλικές βούρτσες ή σφουγγάρια για τον καθαρισμό.
- **Συστήνεται να μην πλένετε τα εξαρτήματα στο πλυντήριο πιάτων.**

Τεχνικά Χαρακτηριστικά

Μοντέλο: Φριτζά αέρα DIGITAL IZ-8250 IZZY

Τάση: 220~240V

Συχνότητα: 50/60Hz

Ισχύς: 1700W – max 1800W

Χωρητικότητα: 8,2Lt

Προειδοποιήσεις για τη Σωστή Απόρριψη της Συσσκευής Σύμφωνα με την Ευρωπαϊκή Οδηγία 2002/96/ΕΚ



Στο τέλος της ωφέλιμης ζωής του, το προϊόν δεν πρέπει να απορρίπτεται με τα αστικά απορρίμματα. Πρέπει να απορριφθεί σε ειδικά κέντρα διαφοροποιημένης συλλογής απορριμμάτων που ορίζουν οι δημοτικές αρχές ή στους φορείς που παρέχουν αυτή την υπηρεσία. Η χωριστή απόρριψη μιας ηλεκτρικής οικιακής συσκευής, επιτρέπει την αποφυγή πιθανών αρνητικών συνεπειών για το περιβάλλον και την υγεία από την ακατάλληλη απόρριψη και επιτρέπει την ανακύκλωση των υλικών από τα οποία αποτελείται ώστε να επιτυγχάνεται σημαντική εξοικονόμηση ενέργειας και πόρων.

Για την επισήμανση της υποχρεωτικής χωριστής απόρριψης οικιακών ηλεκτρικών συσκευών, το προϊόν φέρει το σήμα του διαγραμμένου τροχοφόρου κάδου απορριμμάτων.

Εγγύηση και Εξυπηρέτηση Πελατών

- Η εταιρία ΜΠΕΝΡΟΥΜΠΗ εγγυάται τα προϊόντα της για οποιαδήποτε ελάττωμα κατασκευής ή υλικών για δύο (2) έτη από την ημερομηνία αγοράς ή παράδοσης με την προσκόμιση της απόδειξης αγοράς. Εάν το προϊόν που έχετε αγοράσει, παρουσιάσει ελάττωμα κατασκευής ή υλικών, απευθυνθείτε στο κατάστημα αγοράς ή σε εξουσιοδοτημένο Κέντρο Service ΜΠΕΝΡΟΥΜΠΗ. Για την ενημέρωσή σας σχετικά με το πλησιέστερο εξουσιοδοτημένο Κέντρο Service ΜΠΕΝΡΟΥΜΠΗ, επισκεφθείτε τη ιστοσελίδα μας www.benrubi.gr. Είναι στην αποκλειστική κρίση της ΜΠΕΝΡΟΥΜΠΗ η αντικατάσταση αντί επιδιόρθωσης του ελαττωματικού προϊόντος.
- Η εγγύηση δεν καλύπτει ελαττώματα που θα προκύψουν από φυσιολογική φθορά, σπάσιμο, συσσώρευση αλάτων, λανθασμένη εγκατάσταση ή συντήρηση του προϊόντος, κακό χειρισμό, αντικανονικές συνθήκες λειτουργίας, μη εφαρμογή των οδηγιών χρήσης, μετατροπή ή επισκευή του προϊόντος από μη εξουσιοδοτημένο τεχνικό που δεν ανήκει στα Κέντρα Service ΜΠΕΝΡΟΥΜΠΗ.

Επίσης, η εγγύηση δεν καλύπτει τα παρακάτω ενδεικτικά αναφερόμενα:

- Σημάδια, αποχρωματισμό ή γρατζουνιές.
- Καψίματα εξαιτίας έκθεσης σε φωτιά ή φλόγα.
- Βλάβη από θερμικό σοκ (απότομη αλλαγή θερμοκρασίας ή τάσης).

ΓΙΑ ΠΕΡΙΣΣΟΤΕΡΕΣ ΠΛΗΡΟΦΟΡΙΕΣ:

(ΝΕΑ) Χ. ΜΠΕΝΡΟΥΜΠΗ & ΥΙΟΣ Α.Ε.

Αγ. Θωμά 27, 15124, Μαρούσι – Αθήνα,
Τηλ./Εξυπηρέτηση Πελατών: 210 6156400,
e-mail: benrubi-sda@benrubi.gr



EN

Thank you for having chosen an appliance from the IZZY range.

Safety interlocks



Please read these instructions carefully before using the appliance and save them for future reference. Please keep the sales receipt for guarantee purposes (pls see below “Guarantee and Customer Service”) Any use which does not conform to the instructions will absolve IZZY from any liability.

- Make sure your electricity supply is the same as the one shown on the underside of the appliance.
- Always plug your device into an outlet that is earthed. Failure to comply with this requirement may result in electric shock and possible serious injury.
- Never leave the appliance unattended when it is operating.
- Close supervision is necessary when your appliance is being used near children or infirm persons. Ensure that they do not play with the appliance.
- This appliance is not intended for use by persons with reduced physical, sensory or mental capabilities, children or those with lack of experience and knowledge, unless they have been given supervision or instruction concerning use of the appliance by a person responsible for their safety.
- **Switch off and unplug:**
 - After each use.
 - Before cleaning.
 - Before moving
- Never use the appliance for any other use than indicated.
- The device is intended for indoor use. Do not use the device outdoors.
- The device is intended only for domestic use. Any other use will cancel the warranty.
- Always use the air fryer on a secure, dry, clean and heat resistant surface.
- Do not operate or place the device or parts in places of high humidity or where it may get wet.
- Never let the body of the appliance, cord or plug get wet. If the appliance

does get wet, immediately remove the power cord from the wall outlet and do not put your hands in the water. Never run the wet appliance and contact one of the authorized BENRUBI service centers.

- Do not place the appliance near heat sources, on or next gas or electric hobs.
- The appliance must have sufficient airflow. Leave more than 20 cm around the appliance.
- Don't put the appliance near curtains, under shelves or cupboards, or near anything that might be damaged by the escaping steam.
- Don't cover the appliance or put anything on top of it during use.

ATTENTION: During use, be careful and do not touch the air outlet, on the back of the appliance. Hot air comes out.

- Misuse of the air fryer can result in injury.
- Do not let the power cord of the appliance hang over the edge of a table or bench top or where a child could grab it. Do not let the power cord to touch any hot surface.
- Never pull the cord to disconnect the appliance from the electrical supply. Instead grasp the plug and pull it to disconnect.
- Never leave the power cable wrapped during use. Unwind it completely.
- Never use highly corrosive or abrasive cleaning agents. Never use metal scouring pads for cleaning.

CAUTION: The surface of the appliance is hot during operation. Do not touch hot parts of the appliance during operation.

CAUTION: Do not let the resistance of the appliance to get wet.

CAUTION: Unplug the appliance immediately if you see dark smoke coming out. Wait for the smoke emission to stop before removing the bucket.

- **It is suggested that it should not be used for more than 3 hours.**
- Do not move the appliance when it is in operation.
- Do not touch the appliance with wet or damp hands.
- Do not use an extension power cord.
- This appliance is not intended to be operated by means of an external timer or separate remote-control system.
- Check the power cord periodically for possible damages. If the power cord or the plug of the appliance has been damaged, do not use the appliance and contact an authorized BENRUBI Service Center.
- In case of a possible damage, do not attempt to repair the appliance by yourself. Please contact one of the authorized BENRUBI service centers.

- Any repair made by an unauthorized BENRUBI Service Center CANCELS THE GUARANTEE.
- Any misuse of the device cancels the warranty.
- Use only original spare parts.
- The appliance conforms to EU directive 2014/30/EU on Electromagnetic Compatibility, the 2014/35/EU Low Voltage Directive, the 2011/65/EU RoHS Directive, the directive 2009/125/EC for eco-design and the EC regulation no. 1935/2004 on materials intended to contact with food.

SAVE THESE INSTRUCTIONS

Parts of the Appliance

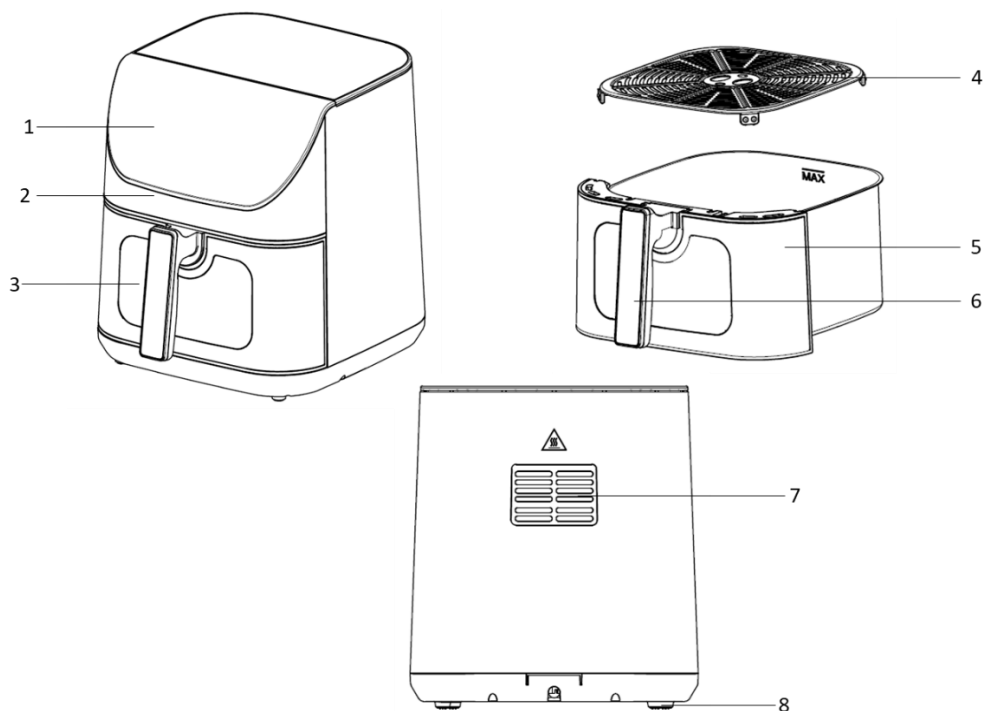

1. Control panel
2. Body
3. Window
4. Detachable non-stick rack
5. Detachable non-stick bucket 8,2lt
6. Bucket handle
7. Air outlet
8. Anti-slip feet

Control panel

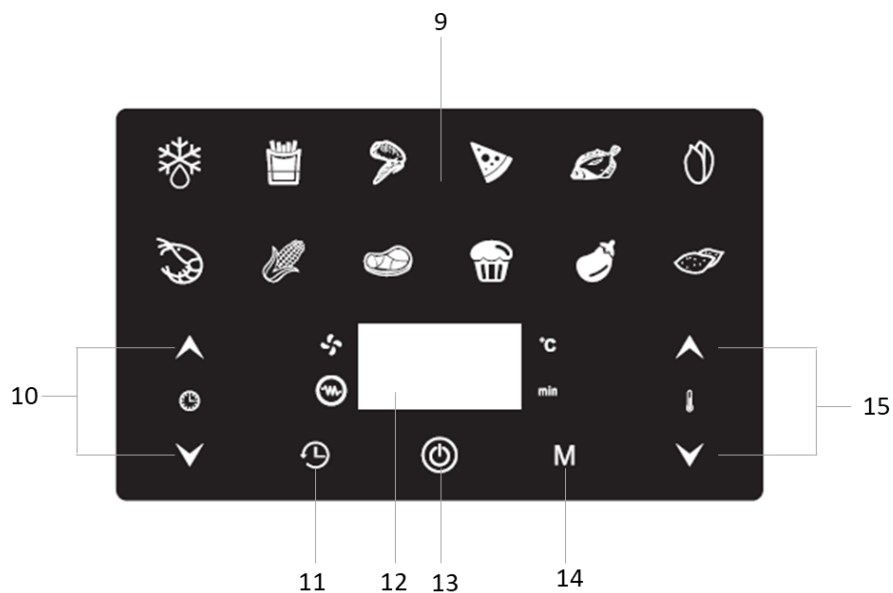

9. Programs indication lights

10. Time setting buttons ▲ / ▼

11. Delay function button

12. Display screen













13. Power button

14. Mode button "M"

15. Temperature setting buttons ▲ / ▼

Programs and Preset Times and Temperatures

The following table lists the programs and the preset temperatures and times.
Use this table for reference only.

	 Defrost	 French fries	 Chicken wings	 Pizza	 Fish	 Nuts
Temperature (°C)	180	200	200	180	180	200
Time (min)	5	20	20	17	17	17
Temperature range (°C)	80-200	80-200	80-200	80-200	80-200	80-200
Time range (min)	1-60	1-60	1-60	1-60	1-60	1-60
	 Shrimps	 Corn	 Steak	 Cake	 Vegetables	 Potatoes
Temperature (°C)	180	200	200	180	180	200
Time (min)	17	22	27	14	22	37
Temperature range (°C)	80-200	80-200	80-200	80-200	80-200	80-200
Time range (min)	1-60	1-60	1-60	1-60	1-60	1-60

Before the First Use

- Make sure the appliance is switched off and unplugged before use.

NOTE: Smoke and odors may occur during first use.

1. Wash the parts of the appliance. See "Care and Cleaning" section.
2. Place the appliance on a clean, flat and heat-resistant surface.
3. Place the rack (4) in the bucket (5).

Note: Do not use the appliance without the detachable rack.

4. Insert the bucket in the reception without food until it snaps into place.

Note: If the bucket does not fit well into the reception, the appliance will not turn on.

5. Plug in. A sound will be heard, all the lights on the control panel (1) will turn on for a while and

then the power button  (13) will remain on.

6. Press the power button (13). A beep will sound, the lights on the control panel will turn on and the display will show "185°C" and "15".

7. Press the time setting button  (10) and set the time to 5 minutes.

8. Press the temperature setting button  (15) and set the temperature to 200°C.

9. Press the power button (13). The device will start and the internal light will turn on. The display will alternate between time and temperature.

10. When the program is finished, it will beep 5 times, display will show "OFF" and all indications will

turn off. After a while the power indication  (13) will stay on.

11. The appliance is ready for use.

Using the Appliance

- Make sure the appliance is switched off and unplugged before use.
- It is recommended to preheat the appliance for 5 minutes without food before cooking.

1. Wash the parts of the appliance. See "Care and Cleaning" section.

2. Place the appliance on a clean, flat and heat-resistant surface.

3. Place the rack (4) in the bucket (5).

Note: Do not use the appliance without the detachable rack.

4. Place the food on the rack (4) and insert the bucket (5) in the reception until it snaps into place.

Note: Make sure the food in the bucket does not exceed the "MAX" indication.

Note: If the bucket with the rack do not fit well into the airfryer cavity, the appliance will not turn on.

5. Plug in. A sound will be heard, all the lights on the control panel (1) will turn on for a while and



then the power button  (13) will remain on.

6. Press the power button (13). A beep will sound, the lights on the control panel will turn on and the display will show "185°C" and "15".

7. Press the mode button (14) successively until the corresponding indication (9) of the program of your choice flashes (see section "Table of programs & preset times & temperatures").

8. The indication of the selected program will flash and the preset temperature and preset time will appear on the screen.

9. Press successively the time setting buttons  or  (10) to set the desired time.

10. Press successively the temperature setting buttons  or  (15) to set the desired temperature.

11. Press the power button (13). The device will start and the internal light will turn on. The display will alternate between the selected time and temperature.

Note: During cooking, it is recommended to stir the food in the bucket for better results:

- Remove the bucket (5) turn or stir the food with plastic or wooden tools and put the bucket back into place. The program you have selected will continue.

12. When the program is finished, it will beep 5 times, display will show "OFF" and all indications will

turn off. After a while the power indication  (13) will stay on.

13. Carefully remove the bucket from the reception.

14. Serve using tongs.

Before serving, check if the food is cooked. If extra time is needed to be cooked, repeat the process adjusting the time and temperature. The cooking time depends on the density, thickness and moisture of the food.

Notes:

- If you do not press any button for 60 seconds, the appliance will enter standby mode. Press power

button (13) to turn on the control panel.



- If you want to change the program during operation, press the power button (13) by pressing successively the mode button (14), set the time and temperature of your choice, and press the power button (13).
- If you want to stop the program before the selected time, press the power button (13) for 3 seconds.
- If you want to change the temperature and/or time during operation, press the temperature (15) and/or time (10) setting buttons and adjust accordingly. The new time and temperature will appear on the display screen.
- In the event of a power outage, when the power is restored the appliance will activate and continue the program you have selected.
- Always hold the bucket (5) by the handle (6).
- When removing the basket, be careful as steam may escape.
- Do not cover the device or place anything on it during use.
- Do not fill the bucket with oil or any other liquid.
- Do not place flammable containers made of cardboard, paper, plastic and similar materials into the device.
- Do not place glassware, closed containers and similar materials that may break with the temperature.
- Do not use glass or ceramic utensils.

Tips

- Add 1-2 tablespoons of oil (depending on the amount) and stir before cooking.
- Smaller ingredients usually require less cooking time than larger ingredients.
- To ensure uniform cooking, in the middle of the cooking time, it is recommended to mix the food in the frying basket during cooking.
- Snacks that are normally baked in the oven can also be cooked in the fryer.
- Cooking extremely fatty ingredients is not recommended.
- The ideal quantity for preparing crispy potatoes is 500 grams.
- Use pre-made dough to make filling snacks quickly and easily. Pre-made dough also requires less preparation time than homemade dough.
- Place a baking tin or baking tray on the detachable rack if you want to bake a cake or quiche or if you want to fry brittle or stuffed ingredients.
- The appliance is suitable for heating food. To reheat your food, set the temperature to 150°C for up to 10 minutes.

Delay Function

The appliance has delay function. It can be set from 30 minutes to 24 hours.

1. After selecting the program and setting the temperature and time, press the delay function button (11). The display will show 1.0H.
2. Press time setting button  or  (10) to set after how long you want the appliance to start. Press the power button (13)
3. When the delay time you have selected has passed, the appliance will start automatically.

Notes:

- In the delay start mode, do not put perishable food (eg chicken, meat, fish etc.).
- Do not place frozen food.
- Never leave the appliance unattended when it is operating in the delay function.
- Never leave the appliance in operation when you are not at home. Always disconnect the power cord from the supply mains.

Care and Cleaning

- Before cleaning and storage, unplug the appliance and let it cool down.
- Always clean the appliance and accessories after each use.

Body:

- Wipe with a damp cloth, then dry.
- Never use highly corrosive or abstractive cleaning agents.
- Never use metal scouring pads for cleaning.

Detachable rack & bucket:

- Wash with warm soapy water and dry thoroughly.
- Never use highly corrosive or abstractive cleaning agents.
- Never use metal scouring pads for cleaning.
- **It is recommended not to wash the parts in the dishwasher.**

Technical Characteristics

Model: Air fryer DIGITAL IZ-8250 IZZY

Voltage: 220~240V

Frequency: 50/60Hz

Power: 1700W – max 1800W

Capacity: 8.2Lt

Important Information for Correct Disposal of the Product in Accordance with EC Directive 2002/96/EC

At the end of its working life, the product must not be disposed of as urban waste. It must be taken to a special local authority differentiated waste collection centre or to a dealer providing this service. Disposing of a household appliance separately avoids possible negative consequences for the environment and health deriving from inappropriate disposal and enables the constituent materials to be recovered to obtain significant savings in energy and resources.

As a reminder of the need to dispose of household appliances separately, the product is marked with a crossed-out wheeled dustbin.

Guarantee & Customer Service

- BENRUBI Company guarantees its products for any manufacturing defect or defective materials for a period of two (2) years from the date of purchase or delivery by presenting purchase receipt. If your product malfunctions or you find any defects, please revert to the retail location you have purchased it from or contact an authorized BENRUBI Service Centre. To find the nearest authorized BENRUBI Service Centre, visit our website www.benrubi.gr. It is in the discretion of BENRUBI Company to replace or repair the defective product.

- The warranty does not cover damages resulting from normal wear, breakage, scaling, improper installation or maintenance of the product, mishandling, abnormal working conditions, failure to implement the instructions, conversion or repair of the product by an unauthorized technician who does not belong to the BENRUBI Service Centers.

Also, the warranty does not cover the following indicative factors:

- Stains, discoloration or scratches.
- Burns due to exposure to heat or flame.
- Damage from thermal shock (sudden temperature change or change of voltage).

FOR MORE INFORMATION PLEASE CONTACT:

(NEW) H. BENRUBI & FILS SA

27 Aghiou Thoma str, GR15124, Maroussi – Athens,

Tel./Customer Support: +30210 6156400

e-mail: benrubi-sda@benrubi.gr

