

 IZZY



ΜΠΕΝΡΟΥΜΠΗ

ΓΙΑ ΠΕΡΙΣΣΟΤΕΡΕΣ ΠΛΗΡΟΦΟΡΙΕΣ:

(ΝΕΑ) Χ. ΜΠΕΝΡΟΥΜΠΗ & ΥΙΟΣ Α.Ε., Αγ. Θωμά 27, 15124, Μαρούσι-Αθήνα
Τηλ. 210 6156400, Fax: 210 6199316, e-mail: benrubi-sda@benrubi.gr

FOR FURTHER INFORMATION:

(NEW) H. BENRUBI & FILS S.A., 27 Aghiou Thoma str. GR 15124, Maroussi-Athens
Tel: +302106156400, Fax: +302106199316, e-mail: benrubi-sda@benrubi.gr

Οδηγίες Χρήσης / Instructions Manual
Ελληνικά (GR) – English (EN)
Φριτέζα Αέρος – Air Fryer Dual 11lt IZ-8260

Περιεχόμενα / Contents

GR.....Σελίδες 1-14

EN.....Pages 15-26

GR

Ευχαριστούμε που επιλέξατε μια συσκευή της γκάμας IZZY.

Συμβουλές Ασφαλείας



Διαβάστε προσεκτικά τις οδηγίες χρήσης και κρατήστε τις σε ασφαλές σημείο για μελλοντική αναφορά, μαζί με την απόδειξη αγοράς, η οποία λειτουργεί ως εγγύηση (βλ. παρακάτω «Εγγύηση και Εξυπηρέτηση Πελατών»).

- Πριν συνδέσετε τη συσκευή βεβαιωθείτε ότι η τάση του ρεύματος της συσκευής σας αντιστοιχεί απόλυτα στην τάση της ηλεκτρικής σας εγκατάστασης.
- Πάντα συνδέετε τη συσκευή σας με πρίζα που διαθέτει γείωση. Η μη τήρηση αυτής της υποχρέωσης μπορεί να οδηγήσει σε ηλεκτροπληξία και ενδεχομένως σε σοβαρό τραυματισμό.
- Μην αφήνετε ποτέ τη συσκευή χωρίς επιτήρηση όταν βρίσκεται σε λειτουργία.
- Στενή επιτήρηση είναι απαραίτητη όταν η συσκευή είναι σε λειτουργία και ιδιαίτερα όταν μικρά παιδιά ή άτομα με ειδικές ανάγκες βρίσκονται γύρω από αυτήν. Βεβαιωθείτε ότι δεν παίζουν με τα εξαρτήματα ή τη συσκευή.
- Η συσκευή δεν πρέπει να χρησιμοποιείται από άτομα με ειδικές ανάγκες (σωματικές ή διανοητικές), παιδιά ή άτομα που δε διαθέτουν την απαιτούμενη γνώση και εμπειρία για τη χρήση της συσκευής, χωρίς την επιτήρηση κάποιου προσώπου που γνωρίζει τον τρόπο λειτουργίας της συσκευής και θα είναι υπεύθυνος για την ασφάλειά τους.
- **Θέστε εκτός λειτουργίας τη συσκευή και αποσυνδέστε από το ρεύμα:**
 - Μετά από κάθε χρήση
 - Πριν από τον καθαρισμό
 - Πριν τη μετακινήσετε
- Μη χρησιμοποιείτε τη συσκευή για σκοπούς πέρα από αυτούς για τους οποίους προορίζεται.
- Η συσκευή αυτή προορίζεται για χρήση σε εσωτερικό χώρο. Μη χρησιμοποιείτε τη συσκευή σε υπαίθριο χώρο.

- Η συσκευή αυτή προορίζεται μόνο για οικιακή χρήση. Κάθε άλλη χρήση ακυρώνει την εγγύηση.
- Χρησιμοποιείτε πάντα τη συσκευή επάνω σε ασφαλή, στεγνή, καθαρή, επίπεδη και αντιθερμική επιφάνεια.
- Μη λειτουργείτε και μην τοποθετείτε τη συσκευή ή μέρη της σε μέρη με υγρασία ή σε σημεία όπου μπορεί να βρέχεται.
- Ποτέ μην αφήνετε το σώμα της συσκευής, την αντίσταση, το καλώδιο ή το βύσμα να βραχούν. Σε περίπτωση που η συσκευή βραχεί, αφαιρέστε αμέσως το καλώδιο του ρεύματος από την πρίζα και μην βάζετε τα χέρια σας στο νερό. Μη θέτετε ποτέ τη βρεγμένη συσκευή σε λειτουργία και επικοινωνήστε με ένα από τα εξουσιοδοτημένα κέντρα επισκευών ΜΠΕΝΠΡΟΥΜΠΗ.
- Μην τοποθετείτε την συσκευή κοντά σε εστίες θερμότητας, πάνω ή δίπλα σε εστία αερίου, μάτι κουζίνας.
- Η συσκευή θα πρέπει να έχει επαρκή ροή αέρα. Αφήστε τουλάχιστον 20 εκατοστά γύρω από τη συσκευή.
- Μην τοποθετείτε τη συσκευή κοντά σε κουρτίνες, κάτω από ράφια ή ντουλάπια, ή κοντά σε οτιδήποτε θα μπορούσε να φθαρεί από τον ατμό.
- Μην καλύπτετε τη συσκευή ή μην τοποθετείτε τίποτα πάνω σε αυτή κατά τη χρήση.

ΠΡΟΣΟΧΗ: Κατά τη χρήση, να είστε ιδιαίτερα προσεκτικοί και να μην αγγίζετε την επιφάνεια της συσκευής και τις εξόδους αέρα, στο πίσω μέρος. Εξέρχεται καυτός αέρας.

- Η κακή χρήση της συσκευής μπορεί να προκαλέσει τραυματισμό.
- Μην αφήνετε το καλώδιο του ρεύματος να κρέμεται από την άκρη του τραπεζιού/ πάγκου ή σε σημείο που μπορεί να το αρπάξει κάποιο παιδί. Μην αφήνετε το καλώδιο να ακουμπά οποιαδήποτε ζεστή επιφάνεια.
- Ποτέ μην αποσυνδέετε τη συσκευή από το ρεύμα τραβώντας την από το καλώδιο. Αποσυνδέστε την τραβώντας πάντα από το φως.
- Ποτέ μην αφήνετε το καλώδιο του ρεύματος διπλωμένο κατά την διάρκεια της χρήσης της συσκευής. Ξεδιπλώστε το τελείως.
- Μη χρησιμοποιείτε ποτέ σκληρά, λειαντικά ή διαβρωτικά απορρυπαντικά ή διαλυτικά υγρά για τον καθαρισμό της συσκευής.

ΠΡΟΣΟΧΗ: Η επιφάνεια της συσκευής είναι καυτή κατά τη διάρκεια της λειτουργίας. Μην αγγίζετε τα ζεστά μέρη της συσκευής κατά τη διάρκεια της λειτουργίας.

ΠΡΟΣΟΧΗ: Μην αφήνετε την αντίσταση της συσκευής να βραχεί.

ΠΡΟΣΟΧΗ: Αποσυνδέστε αμέσως τη συσκευή από την πρίζα εάν δείτε

σκούρο καπνό να βγαίνει από τη συσκευή. Περιμένετε να σταματήσει η εκπομπή καπνού προτού αφαιρέσετε τον κάδο.

ΠΡΟΣΟΧΗ: Πρέπει να δίνεται ιδιαίτερη προσοχή όταν μετακινείτε μια συσκευή που περιέχει καυτό λάδι ή άλλο ζεστά υγρά.

ΠΡΟΣΟΧΗ: Ζεστός αέρας και ατμός απελευθερώνονται κατά την αφαίρεση του κάδου. Κρατήστε τα χέρια και το πρόσωπό σας σε απόσταση ασφαλείας για να αποφύγετε εγκαύματα.

- Συνιστάται η συσκευή να μην είναι σε συνεχή λειτουργία για πάνω από 3 ώρες.

- Μη μετακινείτε τη συσκευή όταν αυτή είναι σε λειτουργία.

- Μην αγγίζετε τη συσκευή με βρεγμένα ή νωπά χέρια.

- Μη χρησιμοποιείτε επέκταση καλωδίου.

- Η συσκευή δεν προορίζεται να λειτουργεί με εξωτερικό χρονόμετρο ή ξεχωριστό σύστημα τηλεχειρισμού.

- Ελέγχετε κατά διαστήματα το καλώδιο για τυχόν φθορές. Μην χρησιμοποιείτε τη συσκευή εάν το καλώδιο ρεύματος έχει υποστεί φθορά ή αν αυτή έχει πέσει ή έχει υποστεί βλάβη κατά οποιοδήποτε τρόπο. Αν υποψιαστείτε ότι η συσκευή έχει υποστεί βλάβη, επιστρέψτε την στο κοντινότερο εξουσιοδοτημένο κέντρο επισκευών ΜΠΕΝΡΟΥΜΠΗ για εξέταση.

- Σε περίπτωση που υπάρχει πιθανή βλάβη, μην επιχειρήσετε να την επισκευάσετε μόνοι σας. Απευθυνθείτε σε ένα από τα εξουσιοδοτημένα κέντρα επισκευών ΜΠΕΝΡΟΥΜΠΗ.

- Κάθε επισκευή από μη εξουσιοδοτημένο τεχνικό των κέντρων service ΜΠΕΝΡΟΥΜΠΗ ΑΚΥΡΩΝΕΙ ΤΗΝ ΕΓΓΥΗΣΗ.

- Κάθε λανθασμένη χρήση της συσκευής ακυρώνει την εγγύηση.

- Χρησιμοποιείτε μόνο γνήσια ανταλλακτικά.

- Αυτή η συσκευή συμμορφώνεται με την Οδηγία ηλεκτρομαγνητικής συμβατότητας 2014/30/ΕΕ, την Οδηγία Χαμηλής τάσης 2014/35/ΕΕ, την Οδηγία 2011/65/ΕΕ για τον περιορισμό της χρήσης ορισμένων επικίνδυνων ουσιών σε ηλεκτρικό και ηλεκτρονικό εξοπλισμό. Επίσης, με την Οδηγία 2009/125/ΕΚ για τις απαιτήσεις οικολογικού σχεδιασμού για τα προϊόντα που καταναλώνουν ενέργεια και τον Κανονισμό (ΕΚ) Αρ. 1935/2004 σχετικά με τα υλικά και αντικείμενα που προορίζονται να έρθουν σε επαφή με τρόφιμα.

ΦΥΛΑΞΤΕ ΑΥΤΕΣ ΤΙΣ ΟΔΗΓΙΕΣ

Μέρη της Συσκευής

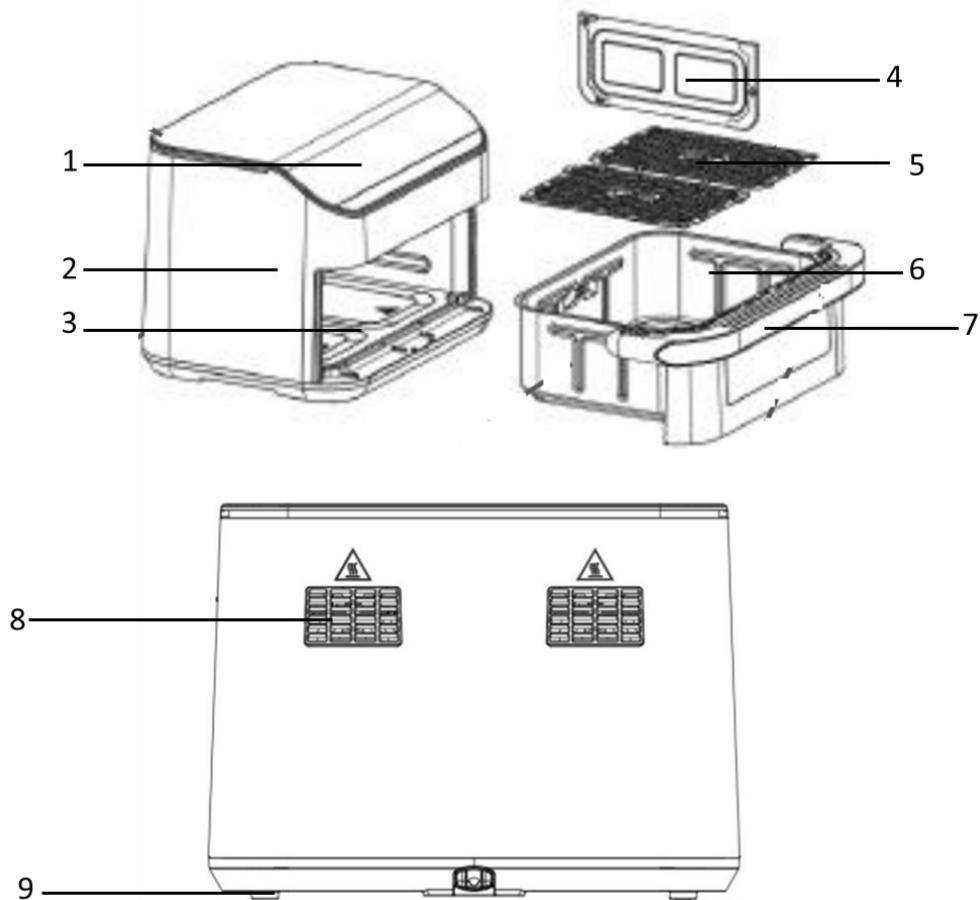

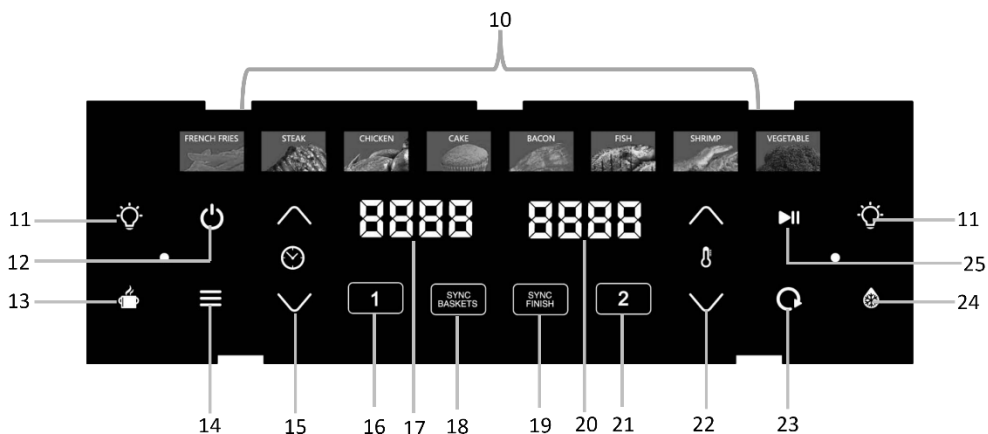

1. Πίνακας ελέγχου
2. Σώμα συσκευής
3. Υποδοχή κάδου
4. Διαχωριστικό κάδου
5. Αποσπώμενη αντικολλητική σχάρα
6. Αποσπώμενος αντικολλητικός κάδος 11L
7. Λαβή κάδου
8. Έξοδοι αέρα
9. Αντιολισθητικά πόδια

Πίνακας ελέγχου



10. Ενδεικτικές λυχνίες προγραμμάτων

11. Πλήκτρα φωτισμού 

12. Πλήκτρο λειτουργίας 

13. Ενδεικτική διατήρησης θερμότητας “Keep Warm” 

14. Πλήκτρο επιλογής προγραμμάτων 

15. Πλήκτρα ρύθμισης χρόνου 

16. Πλήκτρο επιλογής – ΖΩΝΗ 1 

17. Οθόνη ενδείξεων – ΖΩΝΗ 1

18. Πλήκτρο συγχρονισμού προγράμματος 

19. Πλήκτρο συγχρονισμού ολοκλήρωσης προγραμμάτων 

20. Οθόνη ενδείξεων – ΖΩΝΗ 2

21. Πλήκτρο επιλογής – ΖΩΝΗ 2 

22. Πλήκτρα ρύθμισης θερμοκρασίας 











23. Πλήκτρο λειτουργίας ζεστάματος 

24. Ενδεικτική λυχνία ξεπαγώματος 

25. Πλήκτρο έναρξης/παύσης 

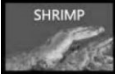
Πίνακας Προγραμμάτων και Προκαθορισμένων Χρόνων και Θερμοκρασιών

Στον παρακάτω πίνακα παρατίθενται τα προγράμματα και οι προκαθορισμένες θερμοκρασίες και χρόνοι. Χρησιμοποιείστε τον πίνακα μόνο για αναφορά.

	 Πατάτες	 Μπριζόλες	 Κοτόπουλο	 Κέικ
Θερμοκρασία (°C)	200	170	200	160
Χρόνος (min)	20	15	25	8
Εύρος θερμοκρασίας (°C)	80-200	80-200	80-200	80-200
Εύρος Χρόνου (λεπτά)	1-60	1-60	1-60	1-60
	 Μπέικον	 Ψάρι	 Γαρίδες	 Λαχανικά
Θερμοκρασία (°C)	200	160	180	200
Χρόνος (min)	7	15	8	8
Εύρος θερμοκρασίας (°C)	80-200	80-200	80-200	80-200
Εύρος Χρόνου (λεπτά)	1-60	1-60	1-60	1-60
	 Ζέσταμα	 Ξεπάγωμα	 Διατήρηση θερμότητας	
Θερμοκρασία (°C)	70	40	90	
Χρόνος (min)	60	5	120	
Εύρος θερμοκρασίας (°C)	40-70	40	80-200	
Εύρος Χρόνου (λεπτά)	1-60	1-60	1-120	

* Τα μικρότερα υλικά απαιτούν συνήθως λιγότερο χρόνο μαγειρέματος από τα μεγαλύτερα υλικά

Πριν την Πρώτη Χρήση

• Βεβαιωθείτε ότι η συσκευή είναι απενεργοποιημένη και δεν είναι στην πρίζα, πριν τη χρήση.
ΣΗΜΕΙΩΣΗ: Ενδέχεται να προκύψει καπνός και οσμές κατά την πρώτη χρήση.

1. Πλύνετε τα μέρη της συσκευής. Δείτε την ενότητα "Φροντίδα και Καθαρισμός"
2. Θερμάνετε τη συσκευή για 5 λεπτά χωρίς φαγητό στους 200°C. Ακολουθήστε τα βήματα της ενότητας "Λειτουργία συγχρονισμού προγράμματος "SYNC BASKETS"".

Χρήση της Συσκευής

- Βεβαιωθείτε ότι η συσκευή είναι απενεργοποιημένη και δεν είναι στην πρίζα, πριν τη χρήση.
- Συνιστάται να προθερμαίνετε τη συσκευή για 3 λεπτά χωρίς φαγητό πριν το ψήσιμο.

Σημείωση: Μην τοποθετείτε αντικολητικό χαρτί χωρίς φαγητό εντός της φριτζας αέρος, προκειμένου να αποφύγετε τυχόν ανασήκωμα στο εσωτερικό του κάδου ή ανάφλεξη.

Κανονική Λειτουργία

- Έχετε τη δυνατότητα να μαγειρέψετε δύο διαφορετικά φαγητά, επιλέγοντας διαφορετικό πρόγραμμα, θερμοκρασία & χρόνο για το καθένα.
- ή
- ένα φαγητό, με την επιλογή του μισού κάδου.





1. Τοποθετήστε τη συσκευή σε μία καθαρή, επίπεδη και αντιθερμική επιφάνεια.
2. Τοποθετήστε τη σχάρα (5) ή/και το διαχωριστικό (4) στην υποδοχή στη μέση του κάδου.
Σημείωση: Μην αφαιρείτε τις προστατευτικές σιλικόνες από τη σχάρα και το διαχωριστικό.
3. Τοποθετήστε το φαγητό πάνω στη σχάρα (5) και τοποθετήστε τον κάδο (6) στην υποδοχή (3) της συσκευής. Βεβαιωθείτε ότι ο κάδος έχει κουμπώσει καλά στη θέση του.
Σημείωση: Βεβαιωθείτε ότι το φαγητό στον κάδο δεν ξεπερνάει τα 2/3 της χωρητικότητας του κάδου.
Σημείωση: Εάν ο κάδος δεν κουμπώσει καλά στην υποδοχή, η συσκευή δεν θα ενεργοποιηθεί.
4. Συνδέστε τη συσκευή στην πρίζα. Θα ακουστεί ένα “μπιπ” και στον πίνακα ελέγχου (1) θα ανάψει το πλήκτρο λειτουργίας (12).

5. Πιέστε τον πλήκτρο λειτουργίας (12). Θα ακουστεί ένας ήχος και θα ανάψουν οι λυχνίες  ,

- 2  και  .

6. Πιέστε το πλήκτρο  (16). Η ενδεικτική λυχνία θα αναβοσβήνει.

7. Πιέστε διαδοχικά το πλήκτρο επιλογής προγραμμάτων  (14) έως ότου αναβοσβήσει το πρόγραμμα τις επιλογής σας (βλ. ενότητα “Πίνακας προγραμμάτων & προκαθορισμένων χρόνων & θερμοκρασιών”). Στην οθόνη ενδείξεων της ΖΩΝΗΣ 1 (17) θα εναλλάσσονται η προκαθορισμένη θερμοκρασία και ο προκαθορισμένος χρόνος του προγράμματος.

8. Πιέστε τα πλήκτρα ρύθμισης χρόνου  /  (15) και ρυθμίστε τον επιθυμητό χρόνο.
9. Πιέστε τα πλήκτρα ρύθμισης θερμοκρασίας  /  (22) και ρυθμίστε την επιθυμητή θερμοκρασία.
10. Στην οθόνη ενδείξεων θα εναλλάσσονται η επιλεγμένη θερμοκρασία και χρόνος.

11. Πιέστε το πλήκτρο  (21). Η ενδεικτική λυχνία θα αναβοσβήνει.

12. Πιέστε διαδοχικά το πλήκτρο επιλογής προγραμμάτων  (14) έως ότου αναβοσβήσει το πρόγραμμα τις επιλογής σας (βλ. ενότητα “Πίνακας προγραμμάτων & προκαθορισμένων χρόνων & θερμοκρασιών”). Στην οθόνη ενδείξεων της ΖΩΝΗΣ 2 (20) θα εναλλάσσονται η προκαθορισμένη θερμοκρασία και ο προκαθορισμένος χρόνος του προγράμματος.

13. Πιέστε τα πλήκτρα ρύθμισης χρόνου  /  (15) και ρυθμίστε τον επιθυμητό χρόνο.
14. Πιέστε τα πλήκτρα ρύθμισης θερμοκρασίας  /  (22) και ρυθμίστε την επιθυμητή

θερμοκρασία.

15. Στην οθόνη ενδείξεων θα εναλλάσσονται η επιλεγμένη θερμοκρασία και χρόνος.

16. Πιέστε το πλήκτρο έναρξης/παύσης (25). Η συσκευή θα ξεκινήσει και η εσωτερική λυχνία θα ανάψει για δύο λεπτά.

Σημείωση: Κατά τη διάρκεια του μαγειρέματος, προτείνεται να γυρίζετε ή να ανακατεύετε τα τρόφιμα μέσα στον κάδο για καλύτερο αποτέλεσμα:

- Πιέστε το πλήκτρο έναρξης/παύσης  (25). Στις οθόνες ενδείξεων θα εμφανιστεί η ένδειξη "Pot". Αφαιρέσετε τον κάδο, ανακατέψτε, τοποθετήστε ξανά τον κάδο και πιέστε ξανά το

πλήκτρο έναρξης/παύσης  (25). Τα επιλεγμένα προγράμματα θα συνεχίσουν.

17. Όταν ολοκληρωθεί το επιλεγμένο πρόγραμμα, θα ακουστεί ένας ήχος και στις οθόνες ενδείξεων θα εμφανιστεί η ένδειξη "End". Μετά από λίγο η συσκευή θα σταματήσει και θα μπει σε κατάσταση αναμονής. Η ενδεικτική λυχνία λειτουργίας (12) θα παραμείνει αναμμένη.

Σημείωση: Εάν οι χρόνοι που έχετε επιλέξει είναι διαφορετικοί, όταν ολοκληρωθεί το πιο σύντομο πρόγραμμα θα ακουστεί ένα ήχος και θα σταματήσει να λειτουργεί η μισή πλευρά.

18. Αφαιρέστε με προσοχή τον κάδο από την υποδοχή.

19. Σερβίρετε χρησιμοποιώντας πλαστικές ή ξύλινες λαβίδες.

Σημείωση: Πριν σερβίρετε, ελέγξτε εάν το φαγητό έχει μαγειρευτεί. Εάν χρειάζεται επιπλέον χρόνο για να μαγειρευτεί, επαναλάβετε τη διαδικασία προσαρμόζοντας τον χρόνο και τη θερμοκρασία. Ο χρόνος μαγειρέματος εξαρτάται από την πυκνότητα, το πάχος και τη υγρασία του φαγητού.

Λειτουργία Συγχρονισμού Προγράμματος "SYNC BASKETS"

• Με τη λειτουργία συγχρονισμού προγράμματος έχετε τη δυνατότητα να μαγειρέψετε:

- μεγαλύτερη ποσότητα χρησιμοποιώντας ολόκληρο τον κάδο (χωρίς διαχωριστικό).

1. Τοποθετήστε τη συσκευή σε μία καθαρή, επίπεδη και αντιθερμική επιφάνεια.

2. Τοποθετήστε τη σχάρα (5) ή/και το διαχωριστικό (4) στην υποδοχή στη μέση του κάδου.

Σημείωση: Μην αφαιρείτε τις προστατευτικές σιλικόνες από τη σχάρα και το διαχωριστικό.

3. Τοποθετήστε το φαγητό πάνω στη σχάρα (5) και τοποθετήστε τον κάδο (6) στην υποδοχή (3) της συσκευής. Βεβαιωθείτε ότι ο κάδος έχει κουμπώσει καλά στη θέση του.

Σημείωση: Βεβαιωθείτε ότι το φαγητό στον κάδο δεν ξεπερνάει τα 2/3 της χωρητικότητας του κάδου.

4. Συνδέστε τη συσκευή στην πρίζα. Θα ακουστεί ένα "μπιπ" και στον πίνακα ελέγχου (1) θα ανάψει το πλήκτρο λειτουργίας (12).

5. Πιέστε το πλήκτρο λειτουργίας (12). Θα ακουστεί ένας ήχος και θα ανάψουν οι λυχνίες 



 2

και 



6. Πιέστε το πλήκτρο  (16). Η ενδεικτική λυχνία θα αναβοσβήνει.

7. Πιέστε διαδοχικά το πλήκτρο επιλογής προγραμμάτων  (14) έως ότου αναβοσβήσει το πρόγραμμα τις επιλογής σας (βλ. ενότητα "Πίνακας προγραμμάτων & προκαθορισμένων χρόνων & θερμοκρασιών"). Στην οθόνη ενδείξεων της ΖΩΝΗΣ 1 (17) θα εναλλάσσονται η προκαθορισμένη θερμοκρασία και ο προκαθορισμένος χρόνος του προγράμματος.

8. Πιέστε τα πλήκτρα ρύθμισης χρόνου  /  (15) και ρυθμίστε τον επιθυμητό χρόνο.

9. Πιέστε τα πλήκτρα ρύθμισης θερμοκρασίας  /  (22) και ρυθμίστε την επιθυμητή θερμοκρασία.

10. Στην οθόνη ενδείξεων θα εναλλάσσονται η επιλεγμένη θερμοκρασία και χρόνος.

11. Πιέστε το πλήκτρο  (18) και έπειτα το πλήκτρο έναρξης  (25). Η συσκευή θα ξεκινήσει και η εσωτερική λυχνία θα ανάψει για δύο λεπτά.

12. Στις οθόνες ενδείξεων θα εναλλάσσονται η επιλεγμένη θερμοκρασία και ο επιλεγμένος χρόνος του προγράμματος που έχετε επιλέξει.

Σημείωση: Κατά τη διάρκεια του μαγειρέματος, προτείνεται να γυρίζετε ή να ανακατεύετε τα τρόφιμα μέσα στον κάδο για καλύτερο αποτέλεσμα:

- Πιέστε το πλήκτρο έναρξης/παύσης  (25). Στις οθόνες ενδείξεων θα εμφανιστεί η ένδειξη "Pot". Αφαιρέσετε τον κάδο, ανακατέψτε, τοποθετήστε ξανά τον κάδο και πιέστε ξανά το

πλήκτρο έναρξης/παύσης  (25). Τα επιλεγμένα προγράμματα θα συνεχίσουν.

13. Όταν ολοκληρωθεί το επιλεγμένο πρόγραμμα, θα ακουστεί ένας ήχος ή στις οθόνες ενδείξεων θα εμφανιστεί η ένδειξη "End". Μετά από λίγο η συσκευή θα σταματήσει και θα μπει σε κατάσταση αναμονής. Η ενδεικτική λυχνία λειτουργίας (12) θα παραμείνει αναμμένη.

14. Αφαιρέστε με προσοχή τον κάδο από την υποδοχή.

15. Σερβίρετε χρησιμοποιώντας πλαστικές ή ξύλινες λαβίδες.

Σημείωση: Πριν σερβίρετε, ελέγξτε εάν το φαγητό έχει μαγειρευτεί. Εάν χρειάζεται επιπλέον χρόνο για να μαγειρευτεί, επαναλάβετε τη διαδικασία προσαρμόζοντας τον χρόνο και τη θερμοκρασία. Ο χρόνος μαγειρέματος εξαρτάται από την πυκνότητα, το πάχος και τη υγρασία του φαγητού.

Λειτουργία Συγχρονισμού Ολοκλήρωσης Προγραμμάτων "SYNC FINISH"

• Με τη λειτουργία συγχρονισμού έχετε τη δυνατότητα να μαγειρέψετε:

- δύο διαφορετικά φαγητά, επιλέγοντας διαφορετικό πρόγραμμα, θερμοκρασία & χρόνο για το καθένα. Με αυτή τη λειτουργία η συσκευή αυτόματα θα ολοκληρώσει και τα δύο προγράμματα στον ίδιο χρόνο.

1. Τοποθετήστε τη συσκευή σε μία καθαρή, επίπεδη και αντιθερμική επιφάνεια.

2. Τοποθετήστε τη σάρα (5) ή/και το διαχωριστικό (4) στην υποδοχή στη μέση του κάδου.

Σημείωση: Μην αφαιρείτε τις προστατευτικές σιλικόνες από τη σάρα και το διαχωριστικό.

3. Τοποθετήστε το φαγητό πάνω στη σάρα (5) και τοποθετήστε τον κάδο (6) στην υποδοχή (3) της συσκευής. Βεβαιωθείτε ότι ο κάδος έχει κουμπώσει καλά στη θέση του.

Σημείωση: Βεβαιωθείτε ότι το φαγητό στον κάδο δεν ξεπερνάει τα 2/3 της χωρητικότητας του κάδου.

Σημείωση: Εάν ο κάδος δεν κουμπώσει καλά στην υποδοχή, η συσκευή δεν θα ενεργοποιηθεί.

4. Συνδέστε τη συσκευή στην πρίζα. Θα ακουστεί ένα "μπιπ" και στον πίνακα ελέγχου (1) θα ανάψει το πλήκτρο λειτουργίας (12).

5. Πιέστε τον πλήκτρο λειτουργίας (12). Θα ακουστεί ένας ήχος και θα ανάψουν οι λυχνίες 

 2 και 

6. Πιέστε το πλήκτρο  (16). Η ενδεικτική λυχνία θα αναβοσβήνει.

7. Πιέστε διαδοχικά το πλήκτρο επιλογής προγραμμάτων  (14) έως ότου αναβοσβήσει το πρόγραμμα τις επιλογής σας (βλ. ενότητα "Πίνακας προγραμμάτων & προκαθορισμένων χρόνων & θερμοκρασιών"). Στην οθόνη ενδείξεων της ΖΩΝΗΣ 1 (17) θα εναλλάσσονται η προκαθορισμένη θερμοκρασία και ο προκαθορισμένος χρόνος του προγράμματος.

8. Πιέστε τα πλήκτρα ρύθμισης χρόνου  /  (15) και ρυθμίστε τον επιθυμητό χρόνο.



9. Πιέστε τα πλήκτρα ρύθμισης θερμοκρασίας  /  (22) και ρυθμίστε την επιθυμητή θερμοκρασία.

10. Στην οθόνη ενδείξεων θα εναλλάσσονται η επιλεγμένη θερμοκρασία και χρόνος.



11. Πιέστε το πλήκτρο  (21). Η ενδεικτική λυχνία θα αναβοσβήνει.

12. Πιέστε διαδοχικά το πλήκτρο επιλογής προγραμμάτων  (14) έως ότου αναβοσβήσει το πρόγραμμα τις επιλογής σας (βλ. ενότητα “Πίνακας προγραμμάτων & προκαθορισμένων χρόνων & θερμοκρασιών”). Στην οθόνη ενδείξεων της ΖΩΝΗΣ 2 (20) θα εναλλάσσονται η προκαθορισμένη θερμοκρασία και ο προκαθορισμένος χρόνος του προγράμματος.

13. Πιέστε τα πλήκτρα ρύθμισης χρόνου  /  (15) και ρυθμίστε τον επιθυμητό χρόνο.

14. Πιέστε τα πλήκτρα ρύθμισης θερμοκρασίας  /  (22) και ρυθμίστε την επιθυμητή θερμοκρασία.

15. Στην οθόνη ενδείξεων θα εναλλάσσονται η επιλεγμένη θερμοκρασία και χρόνος.

16. Πιέστε το πλήκτρο  (19) και έπειτα το πλήκτρο έναρξης  (25). Η συσκευή θα ξεκινήσει και η εσωτερική λυχνία θα ανάψει για δύο λεπτά.

17. Στην οθόνη ενδείξεων που έχετε επιλέξει το πρόγραμμα με τον λιγότερο χρόνο, θα εμφανιστεί η ένδειξη “Hold” ενώ στην άλλη θα ξεκινήσει το επιλεγμένο πρόγραμμα και θα εναλλάσσονται η επιλεγμένη θερμοκρασία και ο επιλεγμένος χρόνος του προγράμματος που έχετε επιλέξει.

18. Όταν περάσει ο επιπλέον χρόνος, η Ζώνη με το συντομότερο πρόγραμμα θα αρχίσει να λειτουργεί και θα εναλλάσσονται η επιλεγμένη θερμοκρασία και ο επιλεγμένος χρόνος του δεύτερου προγράμματος που έχετε επιλέξει..

Σημείωση: Κατά τη διάρκεια του μαγειρέματος, προτείνεται να γυρίζετε ή να ανακατεύετε τα τρόφιμα μέσα στον κάδο για καλύτερο αποτέλεσμα:

- Πιέστε το πλήκτρο έναρξης/παύσης  (25). Στις οθόνες ενδείξεων θα εμφανιστεί η ένδειξη “Pot”. Αφαιρέστε τον κάδο, ανακατέψτε, τοποθετήστε ξανά τον κάδο και πιέστε ξανά το

πλήκτρο έναρξης/παύσης  (25). Τα επιλεγμένα προγράμματα θα συνεχίσουν.



19. Όταν ολοκληρωθούν τα επιλεγμένα προγράμματα, θα ακουστεί ένας ήχος και στις οθόνες ενδείξεων θα εμφανιστεί η ένδειξη “End”. Μετά από λίγο η συσκευή θα σταματήσει και θα μπει σε κατάσταση αναμονής. Η ενδεικτική λυχνία λειτουργίας (12) θα παραμείνει αναμμένη.

20. Αφαιρέστε με προσοχή τον κάδο από την υποδοχή.

21. Σερβίρετε χρησιμοποιώντας πλαστικές ή ξύλινες λαβίδες.

Σημείωση: Πριν σερβίρετε, ελέγξτε εάν το φαγητό έχει μαγειρευτεί. Εάν χρειάζεται επιπλέον χρόνο για να μαγειρευτεί, επαναλάβετε τη διαδικασία προσαρμόζοντας τον χρόνο και τη θερμοκρασία. Ο χρόνος μαγειρέματος εξαρτάται από την πυκνότητα, το πάχος και τη υγρασία του φαγητού.

Σημειώσεις:

- Αφαιρέτε με προσοχή τον κάδο από την υποδοχή. Πάντα κρατάτε τον κάδο (6) από τη λαβή (7).
- Κατά την αφαίρεση του κάδου, δώστε ιδιαίτερη προσοχή καθώς μπορεί να βγει ατμός.
- Σερβίρετε χρησιμοποιώντας πλαστικές ή ξύλινες λαβίδες.
- Εάν θέλετε να αλλάξετε τον χρόνο ή τη θερμοκρασία κατά τη διάρκεια της λειτουργίας, πιέστε το πλήκτρο έναρξης/παύσης  (25), επιλέξτε τη Ζώνη  ή , πιέστε τα πλήκτρα ρύθμισης θερμοκρασίας (22) ή/και χρόνου (15) και ρυθμίστε αντίστοιχα τη θερμοκρασία ή/και τον χρόνο.

Πιέστε πάλι το πλήκτρο έναρξης/παύσης  (25).

• Εάν θέλετε να αλλάξετε το πρόγραμμα κατά τη διάρκεια της λειτουργίας, πιέστε το πλήκτρο λειτουργίας  (12) ώστε να απενεργοποιήσετε τη συσκευή. Επιλέξτε το καινούριο πρόγραμμα που επιθυμείτε.

• Εάν θέλετε να σταματήσετε το πρόγραμμα και των δύο ζωνών πριν τον επιλεγμένο χρόνο, πιέστε

το πλήκτρο λειτουργίας  (12) ώστε να απενεργοποιήσετε τη συσκευή.

- Μην καλύπτετε τη συσκευή ή μην τοποθετείτε τίποτα πάνω σε αυτή κατά τη χρήση.
- Μη γεμίζετε τον κάδο με λάδι ή οποιοδήποτε άλλο υγρό.
- Μην τοποθετείτε στη συσκευή εύφλεκτα σκεύη από χαρτόνι, χαρτί, πλαστικό και παρεμφερή υλικά.
- Μην τοποθετείτε γυάλινα σκεύη, κλειστά δοχεία και παρεμφερή υλικά που μπορεί να σπάσουν με την θερμοκρασία.
- Μη χρησιμοποιείτε γυάλινα ή κεραμικά σκεύη.
- Για να ενεργοποιήσετε την εσωτερική λυχνία, πιέστε το πλήκτρο φωτισμού  (11). Η λυχνία θα παραμείνει αναμμένη για δύο λεπτά και έπειτα θα σβήσει.
- Σε περίπτωση διακοπής ρεύματος, όταν το ρεύμα επανέλθει το πρόγραμμα της επιλογής σας συνεχίζει από τον χρόνο που σταμάτησε. Μην αφήνετε ποτέ τη συσκευή χωρίς επιτήρηση

Χρήσιμες Συμβουλές

- Προσθέστε 1-2 κουταλιές λάδι (ανάλογα με την ποσότητα) και ανακατέψτε πριν το μαγείρεμα.
- Τα μικρότερα συστατικά απαιτούν συνήθως λιγότερο χρόνο μαγειρέματος από τα μεγαλύτερα.
- Για να εξασφαλίσετε ομοιόμορφο μαγείρεμα, στα μισά του χρόνου μαγειρέματος, προτείνεται να ανακατεύεται τα τρόφιμα μέσα στον κάδο κατά τη διάρκεια του μαγειρέματος.
- Τα σνακ που κανονικά μαγειρεύονται σε φούρνο μπορούν επίσης να μαγειρευτούν στη φριτέζα.
- Δεν συνιστάται το μαγείρεμα εξαιρετικά λιπαρών συστατικών.
- Η ιδανική ποσότητα για την προετοιμασία τραγανών πατατών είναι **400 γραμμάρια για χρήση του μισού κάδου και 800 γραμμάρια για χρήση ολόκληρου του κάδου**.
- Χρησιμοποιήστε προκατασκευασμένη ζύμη για να ετοιμάσετε γεμιστά σνακ γρήγορα και εύκολα. Η προπαρασκευασμένη ζύμη απαιτεί επίσης μικρότερο χρόνο προετοιμασίας από τη σπιτική ζύμη.
- Τοποθετήστε μια φόρμα ψησίματος ή ένα ταψί φούρνου στην αποσπώμενη σχάρα εάν θέλετε να ψήσετε ένα κέικ ή κίς ή εάν θέλετε να τηγανίσετε εύθραυστα υλικά ή γεμιστά υλικά.

Καθαρισμός και Συντήρηση

- Πριν καθαρίσετε ή αποθηκεύσετε τη συσκευή σας, βγάλτε την από την πρίζα και αφήστε την να κρύνει τουλάχιστον για 30 λεπτά.
- Πάντα καθαρίζετε τη συσκευή και τα εξαρτήματα μετά από κάθε χρήση.

Εξωτερική επιφάνεια:

- Σκουπίστε με ένα νωπό πανί και στη συνέχεια στεγνώστε.
- Ποτέ μη χρησιμοποιείτε ισχυρά διαβρωτικά ή λειαντικά καθαριστικά.
- Ποτέ μη χρησιμοποιείτε μεταλλικές βούρτσες ή σφουγγάρια για τον καθαρισμό.

Αποσπώμενος κάδος, σχάρα & διαχωριστικό:

- Πλύνετε με ζεστό νερό και σαπούνι και στεγνώστε καλά.
- Ποτέ μη χρησιμοποιείτε ισχυρά διαβρωτικά ή λειαντικά καθαριστικά.
- Ποτέ μη χρησιμοποιείτε μεταλλικές βούρτσες ή σφουγγάρια για τον καθαρισμό.
- Συστήνεται να μην πλένονται τα εξαρτήματα στο πλυντήριο πιάτων.

Τεχνικά Χαρακτηριστικά

Μοντέλο: Φριτέζα αέρα DIGITAL IZ-8260 IZZY

Τάση: 220~240V

Συχνότητα: 50/60Hz

Ισχύς: 1200+1200 = 2400Watt

Χωρητικότητα: 11Lt

Προειδοποιήσεις για τη Σωστή Απόρριψη της Συσκευής Σύμφωνα με την Ευρωπαϊκή Οδηγία 2002/96/EK



Στο τέλος της ωφέλιμης ζωής του, το προϊόν δεν πρέπει να απορρίπτεται με τα αστικά απορρίμματα. Πρέπει να απορριφθεί σε ειδικά κέντρα διαφοροποιημένης συλλογής απορριμμάτων που ορίζουν οι δημοτικές αρχές ή στους φορείς που παρέχουν αυτή την υπηρεσία. Η χωριστή απόρριψη μιας ηλεκτρικής οικιακής συσκευής, επιτρέπει την αποφυγή πιθανών αρνητικών συνεπειών για το περιβάλλον και την υγεία από την ακατάλληλη απόρριψη και επιτρέπει την ανακύκλωση των υλικών από τα οποία αποτελείται ώστε να επιτυγχάνεται σημαντική εξοικονόμηση ενέργειας και πόρων.

Για την επισήμανση της υποχρεωτικής χωριστής απόρριψης οικιακών ηλεκτρικών συσκευών, το προϊόν φέρει το σήμα του διαγραμμένου τροχοφόρου κάδου απορριμμάτων.

Εγγύηση και Εξυπηρέτηση Πελατών

- Η εταιρία ΜΠΕΝΡΟΥΜΠΗ εγγυάται τα προϊόντα της για οποιαδήποτε ελάττωμα κατασκευής ή υλικών για δύο (2) έτη από την ημερομηνία αγοράς ή παράδοσης με την προσκόμιση της απόδειξης αγοράς. Εάν το προϊόν που έχετε αγοράσει, παρουσιάζει ελάττωμα κατασκευής ή υλικών, απευθυνθείτε στο κατάστημα αγοράς ή σε εξουσιοδοτημένο Κέντρο Service ΜΠΕΝΡΟΥΜΠΗ. Για την ενημέρωσή σας σχετικά με το πλησιέστερο εξουσιοδοτημένο Κέντρο Service ΜΠΕΝΡΟΥΜΠΗ, επισκεφθείτε τη ιστοσελίδα μας www.benrubi.gr. Είναι στην αποκλειστική κρίση της ΜΠΕΝΡΟΥΜΠΗ η αντικατάσταση αντί επιδιόρθωσης του ελαττωματικού προϊόντος.
- Η εγγύηση δεν καλύπτει ελαττώματα που θα προκύψουν από φυσιολογική φθορά, σπάσιμο, συσσώρευση αλάτων, λανθασμένη εγκατάσταση ή συντήρηση του προϊόντος, κακό χειρισμό, αντικανονικές συνθήκες λειτουργίας, μη εφαρμογή των οδηγιών χρήσης, μετατροπή ή επισκευή του προϊόντος από μη εξουσιοδοτημένο τεχνικό που δεν ανήκει στα Κέντρα Service ΜΠΕΝΡΟΥΜΠΗ.

Επίσης, η εγγύηση δεν καλύπτει τα παρακάτω ενδεικτικά αναφερόμενα:

- Σημάδια, αποχρωματισμό ή γρατζουνιές.
- Καψίματα εξαιτίας έκθεσης σε φωτιά ή φλόγα.
- Βλάβη από θερμικό σοκ (απότομη αλλαγή θερμοκρασίας ή τάσης).

ΓΙΑ ΠΕΡΙΣΣΟΤΕΡΕΣ ΠΛΗΡΟΦΟΡΙΕΣ:

(ΝΕΑ) Χ. ΜΠΕΝΡΟΥΜΠΗ & ΥΙΟΣ Α.Ε.

Αγ. Θωμά 27, 15124, Μαρούσι – Αθήνα,
Τηλ./Εξυπηρέτηση Πελατών: 210 6156400,
e-mail: benrubi-sda@benrubi.gr



EN

Thank you for having chosen an appliance from the IZZY range.

Safety interlocks



Please read these instructions carefully before using the appliance and save them for future reference. Please keep the sales receipt for guarantee purposes (pls see below “Guarantee and Customer Service”) Any use which does not conform to the instructions will absolve IZZY from any liability.

- Make sure your electricity supply is the same as the one shown on the underside of the appliance.
- Always plug your device into an outlet that is earthed. Failure to comply with this requirement may result in electric shock and possible serious injury.
- Never leave the appliance unattended when it is operating.
- Close supervision is necessary when your appliance is being used near children or infirm persons. Ensure that they do not play with the appliance.
- This appliance is not intended for use by persons with reduced physical, sensory or mental capabilities, children or those with lack of experience and knowledge, unless they have been given supervision or instruction concerning use of the appliance by a person responsible for their safety.
- **Switch off and unplug**
 - After each use
 - Before cleaning
 - Before moving
- Never use the appliance for any other use than indicated.
- The device is intended for indoor use. Do not use the device outdoors.
- The device is intended only for domestic use. Any other use will cancel the warranty.
- Always use the appliance on a secure, dry, clean and heat resistant surface.
- Do not operate or place the device or parts in places of high humidity or

where it may get wet.

- Never let the body of the appliance, cord or plug get wet. If the appliance does get wet, immediately remove the power cord from the wall outlet and do not put your hands in the water. Never run the wet appliance and contact one of the authorized BENRUBI service centers.
- Do not place the appliance near heat sources, on or next gas or electric hobs.
- The appliance must have sufficient airflow. Leave more than 20cm around the appliance.
- Don't put the appliance near curtains, under shelves or cupboards, or near anything that might be damaged by the escaping steam.
- Don't cover the appliance or put anything on top of it during use.

ATTENTION: During use, be careful and do not touch the air outlets, on the back of the appliance. Hot air comes out.

- Misuse of the air fryer can result in injury.
- Do not let the power cord of the appliance hang over the edge of a table or bench top or where a child could grab it. Do not let the power cord to touch any hot surface.
- Never pull the cord to disconnect the appliance from the electrical supply. Instead grasp the plug and pull it to disconnect.
- Never leave the power cable wrapped during use. Unwind it completely.
- Never use highly corrosive or abstractive cleaning agents. Never use metal scouring pads for cleaning.

CAUTION: The surface of the appliance is hot during operation. Do not touch hot parts of the appliance during operation.

CAUTION: Do not let the resistance of the appliance to get wet.

CAUTION: Unplug the appliance immediately if you see dark smoke coming out. Wait for the smoke emission to stop before removing the bucket.

CAUTION: Special care must be taken when moving an appliance containing hot oil or other hot liquids.

CAUTION: Hot air and steam are released when removing the bin. Keep your hands and face at a safe distance to avoid burns.

- It is suggested that it should not be used for more than 3 hours.
- Do not move the appliance when it is in operation.
- Do not touch the appliance with wet or damp hands.
- Do not use an extension power cord.
- This appliance is not intended to be operated by means of an external

timer or separate remote-control system.

- Check the power cord periodically for possible damages. If the power cord or the plug of the appliance has been damaged, do not use the appliance and contact an authorized BENRUBI Service Center.
- In case of a possible damage, do not attempt to repair the appliance by yourself. Please contact one of the authorized BENRUBI service centers.
- Any repair made by an unauthorized BENRUBI Service Center CANCELS THE GUARANTEE.
- Any misuse of the device cancels the warranty.
- Use only original spare parts.
- The appliance conforms to EU directive 2014/30/EU on Electromagnetic Compatibility, the 2014/35/EU Low Voltage Directive, the 2011/65/EU RoHS Directive, the directive 2009/125/EC for eco-design and the EC regulation no. 1935/2004 on materials intended to contact with food.

SAVE THESE INSTRUCTIONS

Parts of the Appliance

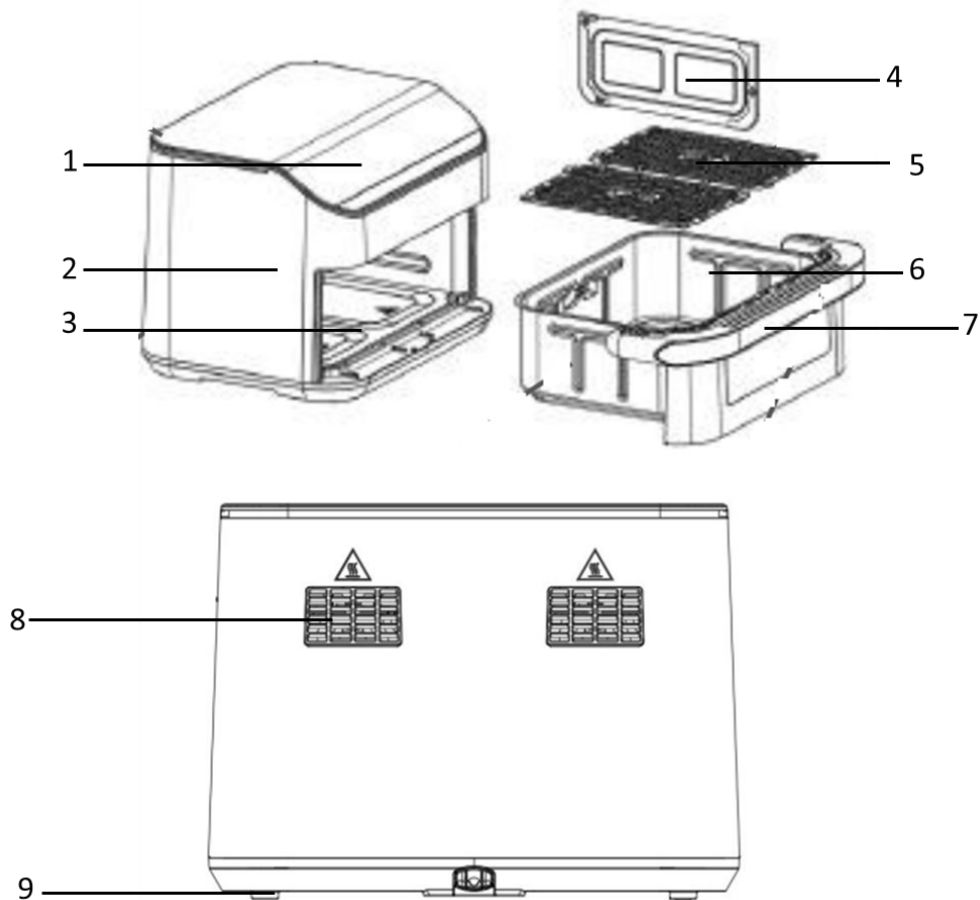

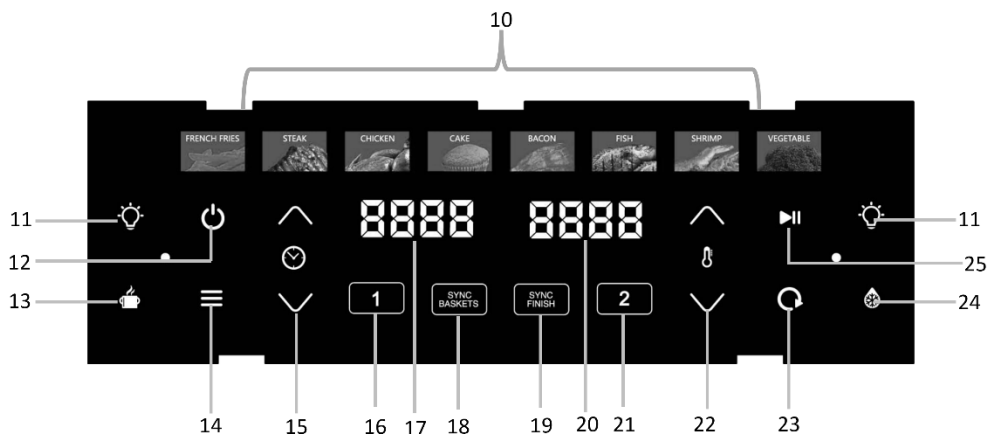

1. Control panel
2. Body
3. Bucket reception
4. Bucket separator
5. Detachable non-stick rack
6. Detachable non-stick bucket 11L with window
7. Handle
8. Air outlets
9. Anti slip feet

Control panel





10. Program indicators

11. Light buttons 

12. Power button 

13. Keep warm indication 

14. Menu button 

15. Time setting buttons 

16. ZONE 1 selection button 

17. ZONE 1 display

18. Program synchronization button 

19. Program completion synchronization button 

20. ZONE 2 display

21. ZONE 2 selection button 

22. Temperature setting buttons 











23. Heat button 

24. Defrost indication 

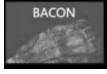
25. Start/pause button 

Programs and Preset Times & Temperatures

The following table lists the programs and the preset temperatures and times.
Use this table for reference only.

	 Potatoes	 Steak	 Chicken	 Cake
Temperature (°C)	200	170	200	160
Time (min)	20	15	25	8
Temperature range (°C)	80-200	80-200	80-200	80-200
Time range (min)	1-60	1-60	1-60	1-60
	 Bacon	 Fish	 Shrimps	 Vegetables
Temperature (°C)	200	160	180	200
Time (min)	7	15	8	8
Temperature range (°C)	80-200	80-200	80-200	80-200
Time range (min)	1-60	1-60	1-60	1-60
	 Heat	 Defrost	 Keep warm	
Temperature (°C)	70	40	90	
Time (min)	60	5	120	
Temperature range (°C)	40-70	40	80-200	
Time range (min)	1-60	1-60	1-120	

* Smaller ingredients usually require less cooking time than larger ingredients.

Before the First Use

- Make sure the appliance is switched off and unplugged before use.

NOTE: Smoke and odors may occur during first use.

1. Wash the parts of the appliance. See "Care and Cleaning" section.
2. Preheat the appliance for 5 minutes without food at 200°C. Follow the steps in the section "Program synchronization function "SYNC BASKETS"".

Using the Appliance

- Make sure the appliance is switched off and unplugged before use.
- It is recommended to preheat the appliance for 5 minutes without food before cooking.

Note: Do not put air fryer paper liner without food in the air fryer, to avoid from flying away or burning by heating element.

Regular Function

- You can cook two different foods by choosing different program, temperature & time for each one.
or
- one meal, by using the half bucket.



1. Place the appliance on a clean, flat and heat-resistant surface.
2. Place the rack (5) and/or the separator (4) in the slot in the middle of the bucket.

Note: Do not remove the protective silicones from the rack and the separator.

3. Place the food on the rack (5) and insert the bucket (6) in the reception (3) until it snaps into place.

Note: Make sure the food in the bin does not exceed 2/3 of the bucket capacity.

Note: If the bucket with the rack do not fit well into the airfryer cavity, the appliance will not turn on.

4. Plug in. A “beep” will sound and the power button (12) on the control panel (1) will turn on.
5. Press the power button (12). A “beep” will sound and the indications ,  and  will turn on.

6. Press button  (16). The indication will flash.

7. Press consecutively the menu button  (14) until the program of your choice flashes (see section “Table of programs & preset times & temperatures”). The preset temperature and preset time of the program will alternate on the ZONE 1 display (17).

8. Press time setting buttons  /  (15) and set the desired time.

9. Press temperature setting buttons  /  (22) and set the desired temperature.

10. The display will alternate between the selected temperature and time.

11. Press button  (21). The indication will flash.

12. Press consecutively the menu button  (14) until the program of your choice flashes (see section “Table of programs & preset times & temperatures”). The preset temperature and preset time of the program will alternate on the ZONE 2 display (20).

13. Press time setting buttons  /  (15) and set the desired time.

14. Press temperature setting buttons  /  (22) and set the desired temperature.

15. The display will alternate between the selected temperature and time.

16. Press the start/pause button (25). The appliance will start, and the internal light will turn on for two minutes.

Note: During cooking, it is recommended to stir or turn the food in the bucket for best results:

- Press the start/pause button  (25). The displays will show “Pot”. Remove the bucket, stir

or turn the food and re-insert it. Press again the start/pause button  (25). The selected programs will continue.

17. When the selected program is completed, a sound will sound and the display will show "End". After a while the appliance will stop and enter standby mode. The power indicator light (12) will remain on.

Note: If the times you have selected are different, when the shorter one is completed a "beep" will be heard and the half side will stop working.

18. Carefully remove the bucket from the reception.

19. Serve using plastic or wooden tongs.

Note: Before serving, check that the food has been cooked. If it takes extra time to cook, repeat the process by adjusting the time and temperature. Cooking time depends on the density, thickness and humidity of the food.

Program Synchronisation Function "SYNC BASKETS"

• **With the program synchronization function, you can cook:**

- larger amount of food by using the whole bucket (without the separator).

1. Place the appliance on a clean, flat and heat-resistant surface.

2. Place the rack (5) and/or the separator (4) in the slot in the middle of the bucket.



Note: Do not remove the protective silicones from the rack and the separator.

3. Place the food on the rack (5) and insert the bucket (6) in the reception (3) until it snaps into place.

Note: Make sure the food in the bin does not exceed 2/3 of the bucket capacity.

Note: If the bucket with the rack do not fit well into the airfryer cavity, the appliance will not turn on.

4. Plug in. A "beep" will sound and the power button (12) on the control panel (1) will turn on.

5. Press the power button (12). A "beep" will sound and the indications   and  will turn on.

6. Press button  (16). The indication will flash.

7. Press consecutively the menu button  (14) until the program of your choice flashes (see section "Table of programs & preset times & temperatures"). The preset temperature and preset time of the program will alternate on the ZONE 1 display (17).

8. Press time setting buttons  /  (15) and set the desired time.



9. Press temperature setting buttons  /  (22) and set the desired temperature.

10. The display will alternate between the selected temperature and time.

11. Press button  (18) and the start button  (25). The appliance will start, and the internal light will turn on for two minutes.

12. Both displays will alternate between the selected temperature and time.

Note: During cooking, it is recommended to stir or turn the food in the bucket for best results:

- Press the start/pause button  (25). The displays will show "Pot". Remove the bucket, stir or turn the food and re-insert it. Press again the start/pause button  (25). The selected programs will continue.

13. When the selected program is completed, a sound will sound and the display will show “End”. After a while the appliance will stop and enter standby mode. The power indicator light (12) will remain on.
14. Carefully remove the bucket from the reception.
15. Serve using plastic or wooden tongs.

Note: Before serving, check that the food has been cooked. If it takes extra time to cook, repeat the process by adjusting the time and temperature. Cooking time depends on the density, thickness and humidity of the food.

Program Completion Synchronization Function “SYNC FINISH”

• With SYNC FINISH function, you can cook:

- two different foods, by choosing different program, temperature and time for each one. With this function the appliance will automatically complete both programs at the same time.



1. Place the appliance on a clean, flat and heat-resistant surface.
2. Place the rack (5) and/or the separator (4) in the slot in the middle of the bucket.

Note: Do not remove the protective silicones from the rack and the separator.

3. Place the food on the rack (5) and insert the bucket (6) in the reception (3) until it snaps into place.

Note: Make sure the food in the bin does not exceed 2/3 of the bucket capacity.

Note: If the bucket with the rack do not fit well into the airfryer cavity, the appliance will not turn on.

4. Plug in. A “beep” will sound and the power button (12) on the control panel (1) will turn on.
5. Press the power button (12). A “beep” will sound and the indications ,  and  will turn on.

6. Press button  (16). The indication will flash.

7. Press consecutively the menu button  (14) until the program of your choice flashes (see section “Table of programs & preset times & temperatures”). The preset temperature and preset time of the program will alternate on the ZONE 1 display (17).

8. Press time setting buttons  /  (15) and set the desired time.

9. Press temperature setting buttons  /  (22) and set the desired temperature.

10. The display will alternate between the selected temperature and time.

11. Press button  (21). The indication will flash.

12. Press consecutively the menu button  (14) until the program of your choice flashes (see section “Table of programs & preset times & temperatures”). The preset temperature and preset time of the program will alternate on the ZONE 2 display (20).

13. Press time setting buttons  /  (15) and set the desired time.

14. Press temperature setting buttons  /  (22) and set the desired temperature.

15. The display will alternate between the selected temperature and time.



16. Press button  (19) and the start button  (25). The appliance will start, and the internal light will turn on for two minutes.

17. On the display screen of the selected program with the shortest time, the indication “Hold” will

appear, while on the other zone, the selected program will start and on the display selected temperature and time will alternate.

18. When the extra time has passed, the Zone with the shortest program will start to operate and alternate between the selected temperature and the selected time.

Note: During cooking, it is recommended to stir or turn the food in the bucket for best results:

- Press the start/pause button  (25). The displays will show "Pot". Remove the bucket, stir or turn the food and re-insert it. Press again the start/pause button  (25). The selected programs will continue.







19. When the selected programs are completed, a sound will sound and the display will show "End". After a while the appliance will stop and enter standby mode. The power indicator light (12) will remain on.

20. Carefully remove the bucket from the reception.

21. Serve using plastic or wooden tongs.

Note: Before serving, check that the food has been cooked. If it takes extra time to cook, repeat the process by adjusting the time and temperature. Cooking time depends on the density, thickness and humidity of the food.

Notes:

- Carefully remove the bucket from the reception. Always hold the bucket (6) by the handle (7).
- When removing the bucket, be careful as steam may escape.
- Serve using plastic or wooden tongs.
- If you want to change the time or temperature during operation, press the start/pause button  (25), select the Zone  **1** or  **2**, press the temperature adjustment buttons (22) and/or time (15) and set the temperature and/or time accordingly. Press the start/pause button  (25) again.
- If you want to change the program during operation, press the power button  (12) to turn off the appliance. Select the new program you want.
- If you want to stop the program of both zones before the selected time, press the function button  (12) to turn off the appliance.
- Do not cover the device or place anything on it during use.
- Do not fill the bucket with oil or any other liquid.
- Do not place flammable containers made of cardboard, paper, plastic and similar materials into the device.
- Do not place glassware, closed containers and similar materials that may break with the temperature.
- Do not use glass or ceramic utensils.
- To turn on the interior light, press the light button  (11). The light will remain on for two minutes and then turn off.
- **In the event of a power outage, when the power is restored, the program of your choice continues from the time it has stopped. Do not leave the appliance unattended.**

Tips

- Add 1-2 tablespoons of oil (depending on the amount) and stir before cooking.
- Smaller ingredients usually require less cooking time than larger ingredients.
- To ensure uniform cooking, in the middle of the cooking time, it is recommended to mix the food in the frying basket during cooking.
- Snacks that are normally baked in the oven can also be cooked in the fryer.
- Cooking extremely fatty ingredients is not recommended.
- The ideal quantity for preparing crispy potatoes is **500 grams to use half the bucket and 900 grams to use the whole bucket.**
- Use pre-made dough to make filling snacks quickly and easily. Pre-made dough also requires less preparation time than homemade dough.
- Place a baking tin or baking tray on the detachable rack if you want to bake a cake or quiche or if you want to fry brittle or stuffed ingredients.

Care and Cleaning

- **Before cleaning and storage, unplug the appliance and let it cool down for at least 30 minutes.**
- **Always clean the appliance and accessories after each use.**

Body:

- Wipe with a damp cloth, then dry.
- Never use highly corrosive or abstractive cleaning agents.
- Never use metal scouring pads for cleaning.

Detachable racks, bucket & separator:

- Wash with warm soapy water and dry thoroughly.
- Never use highly corrosive or abstractive cleaning agents.
- Never use metal scouring pads for cleaning.
- It is recommended not to wash the parts in the dishwasher.

Technical Characteristics

Model: Air fryer DIGITAL IZ-8260 IZZY

Voltage: 220~240V

Frequency: 50/60Hz

Power: 1200+1200 = 2400Watt

Capacity: 11Lt

Important Information for Correct Disposal of the Product in Accordance with EC Directive 2002/96/EC



At the end of its working life, the product must not be disposed of as urban waste. It must be taken to a special local authority differentiated waste collection centre or to a dealer providing this service. Disposing of a household appliance separately avoids possible negative consequences for the environment and health deriving from inappropriate disposal and enables the constituent materials to be recovered to obtain significant savings in energy and resources.

As a reminder of the need to dispose of household appliances separately, the product is marked with a crossed-out wheeled dustbin.

Guarantee & Customer Service

- BENRUBI Company guarantees its products for any manufacturing defect or defective materials for a period of two (2) years from the date of purchase or delivery by presenting purchase receipt. If your product malfunctions or you find any defects, please revert to the retail location you have purchased it from or contact an authorized BENRUBI Service Centre. To find the nearest authorized BENRUBI Service Centre, visit our website www.benrubi.gr. It is in the discretion of BENRUBI Company to replace or repair the defective product.

- The warranty does not cover damages resulting from normal wear, breakage, scaling, improper installation or maintenance of the product, mishandling, abnormal working conditions, failure to implement the instructions, conversion or repair of the product by an unauthorized technician who does not belong to the BENRUBI Service Centers.

Also, the warranty does not cover the following indicative factors:

- Stains, discoloration or scratches.
- Burns due to exposure to heat or flame.
- Damage from thermal shock (sudden temperature change or change of voltage).

FOR MORE INFORMATION PLEASE CONTACT:

(NEW) H. BENRUBI & FILS SA

27 Aghiou Thoma str, GR15124, Maroussi – Athens,

Tel./Customer Support: +30210 6156400

e-mail: benrubi-sda@benrubi.gr

