

 IZZY



ΜΠΕΝΡΟΥΜΠΗ

ΓΙΑ ΠΕΡΙΣΣΟΤΕΡΕΣ ΠΛΗΡΟΦΟΡΙΕΣ:

(ΝΕΑ) Χ. ΜΠΕΝΡΟΥΜΠΗ & ΥΙΟΣ Α.Ε., Αγ. Θωμά 27, 15124, Μαρούσι-Αθήνα
Τηλ. 210 6156400, Fax: 210 6199316, e-mail: benrubi-sda@benrubi.gr

FOR FURTHER INFORMATION:

(NEW) H. BENRUBI & FILS S.A., 27 Aghiou Thoma str. GR 15124, Maroussi-Athens
Tel: +302106156400, Fax: +302106199316, e-mail: benrubi-sda@benrubi.gr

Οδηγίες Χρήσης / Instructions Manual

Ελληνικά (GR) – English (EN)

Φριτέζα Αέρος Digital 11lt – 11lt Digital Air Fryer IZ-8261

Περιεχόμενα / Contents

GR.....Σελίδες 1-10

EN.....Pages 11-19

GR

Ευχαριστούμε που επιλέξατε μια συσκευή της γκάμας IZZY.

Συμβουλές Ασφαλείας



Διαβάστε προσεκτικά τις οδηγίες χρήσης και κρατήστε τις σε ασφαλές σημείο για μελλοντική αναφορά, μαζί με την απόδειξη αγοράς, η οποία λειτουργεί ως εγγύηση (βλ. παρακάτω «Εγγύηση και Εξυπηρέτηση Πελατών»).

- Πριν συνδέσετε τη συσκευή βεβαιωθείτε ότι η τάση του ρεύματος της συσκευής σας αντιστοιχεί απόλυτα στην τάση της ηλεκτρικής σας εγκατάστασης.
- Πάντα συνδέετε τη συσκευή σας με πρίζα που διαθέτει γείωση. Η μη τήρηση αυτής της υποχρέωσης μπορεί να οδηγήσει σε ηλεκτροπληξία και ενδεχομένως σε σοβαρό τραυματισμό.
- Μην αφήνετε ποτέ τη συσκευή χωρίς επιτήρηση όταν βρίσκεται σε λειτουργία.
- Στενή επιτήρηση είναι απαραίτητη όταν η συσκευή είναι σε λειτουργία και ιδιαίτερα όταν μικρά παιδιά ή άτομα με ειδικές ανάγκες βρίσκονται γύρω από αυτήν. Βεβαιωθείτε ότι δεν παίζουν με τα εξαρτήματα ή τη συσκευή.
- Η συσκευή δεν πρέπει να χρησιμοποιείται από άτομα με ειδικές ανάγκες (σωματικές ή διανοητικές), παιδιά ή άτομα που δε διαθέτουν την απαιτούμενη γνώση και εμπειρία για τη χρήση της συσκευής, χωρίς την επιτήρηση κάποιου προσώπου που γνωρίζει τον τρόπο λειτουργίας της συσκευής και θα είναι υπεύθυνος για την ασφάλειά τους.
- **Θέστε εκτός λειτουργίας τη συσκευή και αποσυνδέστε από το ρεύμα:**
 - Μετά από κάθε χρήση
 - Πριν από τον καθαρισμό
 - Πριν τη μετακινήσετε
- Μη χρησιμοποιείτε τη συσκευή για σκοπούς πέρα από αυτούς για τους οποίους προορίζεται.
- Η συσκευή αυτή προορίζεται για χρήση σε εσωτερικό χώρο. Μη χρησιμοποιείτε τη συσκευή σε υπαίθριο χώρο.
- Η συσκευή αυτή προορίζεται μόνο για οικιακή χρήση. Κάθε άλλη χρήση

ακυρώνει την εγγύηση.

- Χρησιμοποιείτε πάντα τη συσκευή επάνω σε ασφαλή, στεγνή, καθαρή, επίπεδη και αντιθερμική επιφάνεια.
- Μη λειτουργείτε και μην τοποθετείτε τη συσκευή ή μέρη της σε μέρη με υγρασία ή σε σημεία όπου μπορεί να βρέχεται.
- Ποτέ μην αφήνετε το σώμα της συσκευής, την αντίσταση, το καλώδιο ή το βύσμα να βραχούν. Σε περίπτωση που η συσκευή βραχεί, αφαιρέστε αμέσως το καλώδιο του ρεύματος από την πρίζα και μην βάζετε τα χέρια σας στο νερό. Μη θέτετε ποτέ τη βρεγμένη συσκευή σε λειτουργία και επικοινωνήστε με ένα από τα εξουσιοδοτημένα κέντρα επισκευών ΜΠΕΝΠΡΟΥΜΠΗ.
- Μην τοποθετείτε την συσκευή κοντά σε εστίες θερμότητας, πάνω ή δίπλα σε εστία αερίου, μάτι κουζίνας.
- Η συσκευή θα πρέπει να έχει επαρκή ροή αέρα. Αφήστε τουλάχιστον 12 εκατοστά γύρω από τη συσκευή.
- Μην τοποθετείτε τη συσκευή κοντά σε κουρτίνες, κάτω από ράφια ή ντουλάπια, ή κοντά σε οτιδήποτε θα μπορούσε να φθαρεί από τον ατμό.
- Μην καλύπτετε τη συσκευή ή μην τοποθετείτε τίποτα πάνω σε αυτή κατά τη χρήση.

ΠΡΟΣΟΧΗ: Κατά τη χρήση, να είστε ιδιαίτερα προσεκτικοί και να μην αγγίζετε την επιφάνεια της συσκευής και την έξοδο αέρα, στο πίσω μέρος. Εξέρχεται καυτός αέρας.

- Η κακή χρήση της συσκευής μπορεί να προκαλέσει τραυματισμό.
- Μην αφήνετε το καλώδιο του ρεύματος να κρέμεται από την άκρη του τραπεζιού/ πάγκου ή σε σημείο που μπορεί να το αρπάξει κάποιο παιδί. Μην αφήνετε το καλώδιο να ακουμπά οποιαδήποτε ζεστή επιφάνεια.
- Ποτέ μην αποσυνδέετε τη συσκευή από το ρεύμα τραβώντας την από το καλώδιο. Αποσυνδέστε την τραβώντας πάντα από το φως.
- Ποτέ μην αφήνετε το καλώδιο του ρεύματος διπλωμένο κατά την διάρκεια της χρήσης της συσκευής. Ξεδιπλώστε το τελείως.
- Μη χρησιμοποιείτε ποτέ σκληρά, λειαντικά ή διαβρωτικά απορρυπαντικά ή διαλυτικά υγρά για τον καθαρισμό της συσκευής.

ΠΡΟΣΟΧΗ: Η επιφάνεια της συσκευής είναι καυτή κατά τη διάρκεια της λειτουργίας. Μην αγγίζετε τα ζεστά μέρη της συσκευής κατά τη διάρκεια της λειτουργίας.

ΠΡΟΣΟΧΗ: Μην αφήνετε την αντίσταση της συσκευής να βραχεί.

ΠΡΟΣΟΧΗ: Αποσυνδέστε αμέσως τη συσκευή από την πρίζα εάν δείτε σκούρο καπνό να βγαίνει από τη συσκευή. Περιμένετε να σταματήσει η

εκπομπή καπνού προτού αφαιρέσετε τον κάδο.

ΠΡΟΣΟΧΗ: Πρέπει να δίνεται ιδιαίτερη προσοχή όταν μετακινείτε μια συσκευή που περιέχει καυτό λάδι ή άλλο ζεστά υγρά.

ΠΡΟΣΟΧΗ: Ζεστός αέρας και ατμός απελευθερώνονται κατά την αφαίρεση του κάδου. Κρατήστε τα χέρια και το πρόσωπό σας σε απόσταση ασφαλείας για να αποφύγετε εγκαύματα.

- Συνιστάται η συσκευή να μην είναι σε συνεχή λειτουργία για πάνω από 3 ώρες.
- Μη μετακινείτε τη συσκευή όταν αυτή είναι σε λειτουργία.
- Μην αγγίζετε τη συσκευή με βρεγμένα ή νωπά χέρια.
- Μη χρησιμοποιείτε επέκταση καλωδίου.
- Η συσκευή δεν προορίζεται να λειτουργεί με εξωτερικό χρονόμετρο ή ξεχωριστό σύστημα τηλεχειρισμού.
- Ελέγχετε κατά διαστήματα το καλώδιο για τυχόν φθορές. Μην χρησιμοποιείτε τη συσκευή εάν το καλώδιο ρεύματος έχει υποστεί φθορά ή αν αυτή έχει πέσει ή έχει υποστεί βλάβη κατά οποιοδήποτε τρόπο. Αν υποψιαστείτε ότι η συσκευή έχει υποστεί βλάβη, επιστρέψτε την στο κοντινότερο εξουσιοδοτημένο κέντρο επισκευών ΜΠΕΝΡΟΥΜΠΗ για εξέταση.
- Σε περίπτωση που υπάρχει πιθανή βλάβη, μην επιχειρήσετε να την επισκευάσετε μόνοι σας. Απευθυνθείτε σε ένα από τα εξουσιοδοτημένα κέντρα επισκευών ΜΠΕΝΡΟΥΜΠΗ.
- Κάθε επισκευή από μη εξουσιοδοτημένο τεχνικό των κέντρων service ΜΠΕΝΡΟΥΜΠΗ ΑΚΥΡΩΝΕΙ ΤΗΝ ΕΓΓΥΗΣΗ.
- Κάθε λανθασμένη χρήση της συσκευής ακυρώνει την εγγύηση.
- Χρησιμοποιείτε μόνο γνήσια ανταλλακτικά.
- Αυτή η συσκευή συμμορφώνεται με την Οδηγία ηλεκτρομαγνητικής συμβατότητας 2014/30/ΕΕ, την Οδηγία Χαμηλής τάσης 2014/35/ΕΕ, την Οδηγία 2011/65/ΕΕ για τον περιορισμό της χρήσης ορισμένων επικίνδυνων ουσιών σε ηλεκτρικό και ηλεκτρονικό εξοπλισμό. Επίσης, με την Οδηγία 2009/125/ΕΚ για τις απαιτήσεις οικολογικού σχεδιασμού για τα προϊόντα που καταναλώνουν ενέργεια και τον Κανονισμό (ΕΚ) Αρ. 1935/2004 σχετικά με τα υλικά και αντικείμενα που προορίζονται να έρθουν σε επαφή με τρόφιμα.

ΦΥΛΑΞΤΕ ΑΥΤΕΣ ΤΙΣ ΟΔΗΓΙΕΣ

Μέρη της Συσκευής

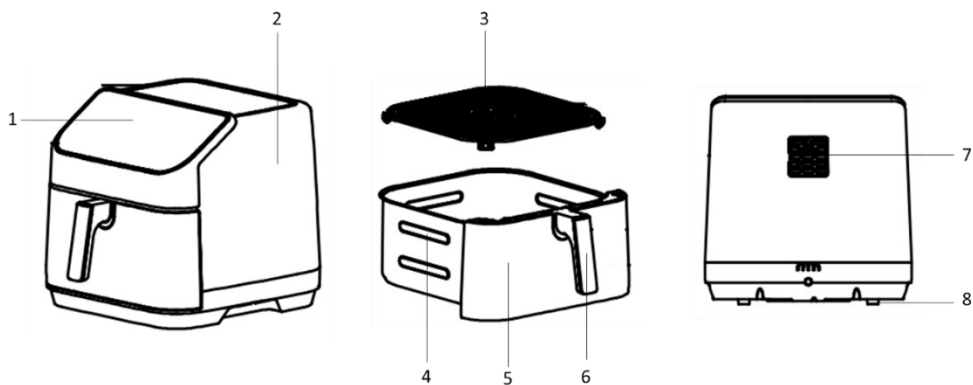

1. Πίνακας ελέγχου
2. Σώμα συσκευής
3. Αποσπώμενη αντικολλητική σχάρα
4. Αποσπώμενος αντικολλητικός κάδος 11L
5. Παράθυρο κάδου
6. Λαβή κάδου
7. Έξοδος αέρα
8. Αντιολισθητικά πόδια

Πίνακας ελέγχου

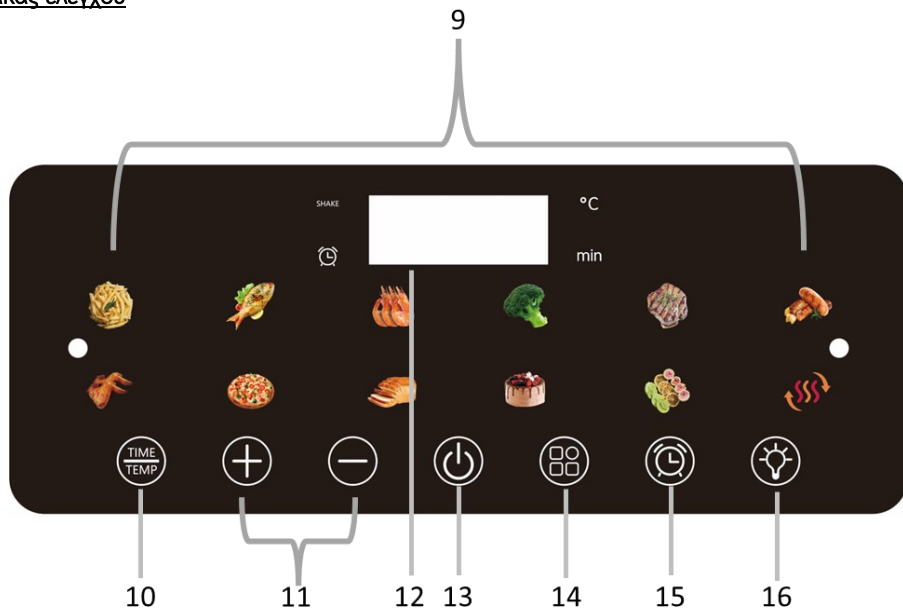

9. Ενδεικτικές λυχνίες προγραμμάτων

10. Πλήκτρο ρύθμισης χρόνου/θερμοκρασίας





11. Πλήκτρο αύξησης/μείωσης χρόνου/θερμοκρασίας

12. Οθόνη ενδείξεων

13. Πλήκτρο λειτουργίας 













14. Πλήκτρο επιλογής προγραμμάτων 

15. Πλήκτρο καθυστέρησης έναρξης 

16. Πλήκτρο φωτισμού 

Πίνακας Προγραμμάτων και Προκαθορισμένων Χρόνων και Θερμοκρασιών

Στον παρακάτω πίνακα παρατίθενται τα προγράμματα και οι προκαθορισμένες θερμοκρασίες και χρόνοι. Χρησιμοποιείστε τον πίνακα μόνο για αναφορά.

				
	Πατάτες	Ψάρι	Γαρίδες	Λαχανικά
Θερμοκρασία (°C)	200	180	180	180
Χρόνος (min)	20	30	18	10
Εύρος θερμοκρασίας (°C)	80-200	80-200	80-200	80-200
Εύρος Χρόνου (λεπτά)	1-60	1-60	1-60	1-60
				
	Μπιριζόλα	Λουκάνικα	Φτερούγες κοτόπουλου	Πίτσα
Θερμοκρασία (°C)	200	180	200	180
Χρόνος (min)	20	20	20	15
Εύρος θερμοκρασίας (°C)	80-200	80-200	80-200	80-200
Εύρος Χρόνου (λεπτά)	1-60	1-60	1-60	1-60
				
	Ψωμί	Κέικ	Αποξήρανση φρούτων	Διατήρηση θερμότητας
Θερμοκρασία (°C)	180	180	120	90
Χρόνος (min)	15	20	20	2ώρες
Εύρος θερμοκρασίας (°C)	80-200	80-200	80-200	80-200
Εύρος Χρόνου (λεπτά)	1-60	1-60	1-60	1λεπτό- 2ώρες

* Τα μικρότερα υλικά απαιτούν συνήθως λιγότερο χρόνο μαγειρέματος από τα μεγαλύτερα υλικά

Πριν την Πρώτη Χρήση

- Βεβαιωθείτε ότι η συσκευή είναι απενεργοποιημένη και δεν είναι στην πρίζα, πριν τη χρήση.

ΣΗΜΕΙΩΣΗ: Ενδέχεται να προκύψει καπνός και οσμές κατά την πρώτη χρήση.

1. Πλύνετε τα μέρη της συσκευής. Δείτε την ενότητα “Φροντίδα και Καθαρισμός”
2. Θερμάνετε τη συσκευή για 5 λεπτά χωρίς φαγητό στους 200°C. Ακολουθήστε τα βήματα της ενότητας “Χρήση της συσκευής”.

Χρήση της Συσκευής

- Βεβαιωθείτε ότι η συσκευή είναι απενεργοποιημένη και δεν είναι στην πρίζα, πριν τη χρήση.
- Συνιστάται να προθερμαίνετε τη συσκευή για 3 λεπτά χωρίς φαγητό πριν το ψήσιμο.

Σημείωση: Μην τοποθετείτε αντικολητικό χαρτί χωρίς φαγητό εντός της φριτζας αέρος, προκειμένου να αποφύγετε τυχόν ανασήκωμα στο εσωτερικό του κάδου ή ανάφλεξη.

1. Τοποθετήστε τη συσκευή σε μία καθαρή, επίπεδη και αντιθερμική επιφάνεια.
2. Τοποθετήστε τη σάρα (3) μέσα στον κάδο (4).



Σημείωση: Μην αφαιρείτε τις προστατευτικές σιλικόνες από τη σάρα.

3. Τοποθετήστε το φαγητό πάνω στη σάρα (3) και τοποθετήστε τον κάδο (4) στην υποδοχή της συσκευής. Βεβαιωθείτε ότι ο κάδος έχει κουμπώσει καλά στη θέση του.



Σημείωση: Βεβαιωθείτε ότι το φαγητό στον κάδο δεν ξεπερνάει τα 2/3 της χωρητικότητας του κάδου.



Σημείωση: Εάν ο κάδος δεν κουμπώσει καλά στην υποδοχή, η συσκευή δεν θα ενεργοποιηθεί.

4. Συνδέστε τη συσκευή στην πρίζα. Θα ακουστεί ένα “μπιπ”. Στην οθόνη ενδείξεων (9) θα εμφανιστεί η ένδειξη “- - -” και στον πίνακα ελέγχου (1) θα ανάψει το πλήκτρο λειτουργίας  (13).

5. Πιέστε τον πλήκτρο λειτουργίας  (13). Θα ακουστεί ένας ήχος και θα ανάψουν όλες οι λυχνίες στον πίνακα ελέγχου. Τα πλήκτρα λειτουργίας  (13) και επιλογής και επιλογής προγραμμάτων  (14) θα αναβοσβήνουν.

6. Πιέστε διαδοχικά το πλήκτρο επιλογής προγραμμάτων  (14) έως ότου αναβοσβήσει το πρόγραμμα τις επιλογής σας (βλ. ενότητα “Πίνακας προγραμμάτων & προκαθορισμένων χρόνων & θερμοκρασιών”). Στην οθόνη ενδείξεων (9) θα εναλλάσσονται η προκαθορισμένη θερμοκρασία και ο προκαθορισμένος χρόνος του προγράμματος.

7. Πιέστε το πλήκτρο ρύθμισης χρόνου/θερμοκρασίας  (10) έως ότου αναβοσβήσει ο χρόνος. Πιέστε διαδοχικά τα πλήκτρα  ή  (11) για να ρυθμίσετε τον χρόνο της επιλογής σας.

8. Πιέστε το πλήκτρο ρύθμισης χρόνου/θερμοκρασίας  (10) έως ότου αναβοσβήσει η θερμοκρασία. Πιέστε διαδοχικά τα πλήκτρα  ή  (11) για να ρυθμίσετε τη θερμοκρασία της επιλογής σας.

9. Στην οθόνη ενδείξεων θα εναλλάσσονται η επιλεγμένη θερμοκρασία και ο χρόνος.

10. Πιέστε το πλήκτρο λειτουργίας  (13). Η συσκευή θα ξεκινήσει και η εσωτερική λυχνία θα ανάψει για 3 λεπτά.

11. Εάν επιθυμείτε να ξεκινήσει το πρόγραμμα αργότερα, πιέστε το πλήκτρο καθυστέρησης έναρξης  (15) και έπειτα πιέστε διαδοχικά τα πλήκτρα \oplus ή \ominus (11) για να ρυθμίσετε σε πόση ώρα (1λεπτό έως 24ώρες) θέλετε να ξεκινήσει το επιλεγμένο πρόγραμμα. Έπειτα, πιέστε το πλήκτρο

λειτουργίας  (13). Μόλις περάσει ο επιλεγμένος χρόνος, η συσκευή θα ξεκινήσει αυτόματα.

Σημείωση: Κατά τη διάρκεια του μαγειρέματος, προτείνεται να γυρίζετε ή να ανακατεύετε τα τρόφιμα μέσα στον κάδο για καλύτερο αποτέλεσμα. Στη μέση του μαγειρέματος θα εμφανιστεί η ένδειξη "SHAKE" και θα ακουστεί 10 φορές "μπιπ".

- Αφαιρέσετε τον κάδο, ανακατέψτε ή γυρίστε και τοποθετήστε ξανά τον κάδο. Το πρόγραμμα που έχετε επιλέξει θα συνεχιστεί αυτόματα.

Σημείωση: Τα προγράμματα για Πίτσα, Ψωμί, Κέικ και Αποξήρανση δεν διαθέτουν υπενθύμιση για ανακάτεμα.

12. Όταν ολοκληρωθεί το επιλεγμένο πρόγραμμα, θα ακουστεί ένας ήχος και στην οθόνη ενδείξεων θα εμφανιστεί η ένδειξη "- - -". Μετά από λίγο η συσκευή θα σταματήσει και θα μπει σε κατάσταση

αναμονής. Η ενδεικτική λυχνία λειτουργίας  (13) θα παραμείνει αναμμένη.

13. Αφαιρέστε με προσοχή τον κάδο από την υποδοχή.

14. Σερβίρετε χρησιμοποιώντας πλαστικές ή ξύλινες λαβίδες.

Σημείωση: Πριν σερβίρετε, ελέγξτε εάν το φαγητό έχει μαγειρευτεί. Εάν χρειάζεται επιπλέον χρόνο για να μαγειρευτεί, επαναλάβετε τη διαδικασία προσαρμόζοντας τον χρόνο και τη θερμοκρασία. Ο χρόνος μαγειρέματος εξαρτάται από την πυκνότητα, το πάχος και τη υγρασία του φαγητού.

Σημειώσεις:

- Αφαιρείτε με προσοχή τον κάδο από την υποδοχή. Πάντα κρατάτε τον κάδο (4) από τη λαβή (6).
- Κατά την αφαίρεση του κάδου, δώστε ιδιαίτερη προσοχή καθώς μπορεί να βγει ατμός.
- Σερβίρετε χρησιμοποιώντας πλαστικές ή ξύλινες λαβίδες.
- Εάν θέλετε να αλλάξετε τον χρόνο ή τη θερμοκρασία κατά τη διάρκεια της λειτουργίας, πιέστε το

πλήκτρο ρύθμισης χρόνου/θερμοκρασίας  (10) και μετά πλήκτρα \ominus ή \oplus (11) ρυθμίστε αντίστοιχα τη θερμοκρασία ή/και τον χρόνο.

- Εάν θέλετε να αλλάξετε το πρόγραμμα κατά τη διάρκεια της λειτουργίας, πιέστε το πλήκτρο

λειτουργίας  (13). Η συσκευή θα μπει σε κατάσταση αναμονής. Ενεργοποιήστε τη συσκευή και επιλέξτε το νέο πρόγραμμα, τη θερμοκρασία και το χρόνο.

- Εάν θέλετε να σταματήσετε το πρόγραμμα πριν τον επιλεγμένο χρόνο, πιέστε παρατεταμένα το

πλήκτρο  (13).

- Μην καλύπτετε τη συσκευή ή μην τοποθετείτε τίποτα πάνω σε αυτή κατά τη χρήση.
- Μη γεμίζετε τον κάδο με λάδι ή οποιοδήποτε άλλο υγρό.
- Μην τοποθετείτε στη συσκευή εύφλεκτα σκεύη από χαρτόνι, χαρτί, πλαστικό και παρεμφερή υλικά.
- Μην τοποθετείτε γυάλινα σκεύη, κλειστά δοχεία και παρεμφερή υλικά που μπορεί να σπάσουν με την θερμοκρασία.
- Μη χρησιμοποιείτε γυάλινα ή κεραμικά σκεύη.

• Για να ενεργοποιήσετε την εσωτερική λυχνία, πιέστε το πλήκτρο φωτισμού  (16). Η λυχνία θα παραμείνει αναμμένη για 3 λεπτά και έπειτα θα σβήσει.

Σε περίπτωση διακοπής ρεύματος, όταν το ρεύμα επανέλθει το πρόγραμμα της επιλογής σας

συνεχίζει από τον χρόνο που σταμάτησε. Μην αφήνετε ποτέ τη συσκευή χωρίς επιτήρηση

Χρήσιμες Συμβουλές

- Προσθέστε 1-2 κουταλιές λάδι (ανάλογα με την ποσότητα) και ανακατέψτε πριν το μαγείρεμα.
- Τα μικρότερα συστατικά απαιτούν συνήθως λιγότερο χρόνο μαγειρέματος από τα μεγαλύτερα.
- Για να εξασφαλίσετε ομοιόμορφο μαγείρεμα, στα μισά του χρόνου μαγειρέματος, προτείνεται να ανακατεύεται τα τρόφιμα μέσα στον κάδο κατά τη διάρκεια του μαγειρέματος.
- Τα σνακ που κανονικά μαγειρεύονται σε φούρνο μπορούν επίσης να μαγειρευτούν στη φριτέζα.
- Δεν συνιστάται το μαγείρεμα εξαιρετικά λιπαρών συστατικών.
- Η ιδανική ποσότητα για την προετοιμασία τραγανών πατατών είναι **600 γραμμάρια**.
- Χρησιμοποιήστε προκατασκευασμένη ζύμη για να ετοιμάσετε γεμιστά σνακ γρήγορα και εύκολα. Η προπαρασκευασμένη ζύμη απαιτεί επίσης μικρότερο χρόνο προετοιμασίας από τη σπιτική ζύμη.
- Τοποθετήστε μια φόρμα ψησίματος ή ένα ταψί φούρνου στην αποσπώμενη σχάρα εάν θέλετε να ψήσετε ένα κέικ ή κίς ή εάν θέλετε να τηγανίσετε εύθραυστα υλικά ή γεμιστά υλικά.

Καθαρισμός και Συντήρηση

- Πριν καθαρίσετε ή αποθηκεύσετε τη συσκευή σας, βγάλτε την από την πρίζα και αφήστε την να κρυώσει τουλάχιστον για 30 λεπτά.
- Πάντα καθαρίζετε τη συσκευή και τα εξαρτήματα μετά από κάθε χρήση.

Εξωτερική επιφάνεια:

- Σκουπίστε με ένα νωπό πανί και στη συνέχεια στεγνώστε.
- Ποτέ μη χρησιμοποιείτε ισχυρά διαβρωτικά ή λειαντικά καθαριστικά.
- Ποτέ μη χρησιμοποιείτε μεταλλικές βούρτσες ή σφουγγάρια για τον καθαρισμό.

Αποσπώμενος κάδος, σχάρα:

- Πλύνετε με ζεστό νερό και σαπούνι και στεγνώστε καλά.
- Ποτέ μη χρησιμοποιείτε ισχυρά διαβρωτικά ή λειαντικά καθαριστικά.
- Ποτέ μη χρησιμοποιείτε μεταλλικές βούρτσες ή σφουγγάρια για τον καθαρισμό.
- Συστήνεται να μην πλένονται τα εξαρτήματα στο πλυντήριο πιάτων.

Τεχνικά Χαρακτηριστικά

Μοντέλο: Φριτέζα αέρα DIGITAL IZ-8261 IZZY

Τάση: 220~240V

Συχνότητα: 50/60Hz

Ισχύς: 2500Watt

Χωρητικότητα: 11Lt

Προειδοποιήσεις για τη Σωστή Απόρριψη της Συσσκευής Σύμφωνα με την Ευρωπαϊκή Οδηγία 2002/96/ΕΚ



Στο τέλος της ωφέλιμης ζωής του, το προϊόν δεν πρέπει να απορρίπτεται με τα αστικά απορρίμματα. Πρέπει να απορριφθεί σε ειδικά κέντρα διαφοροποιημένης συλλογής απορριμμάτων που ορίζουν οι δημοτικές αρχές ή στους φορείς που παρέχουν αυτή την υπηρεσία. Η χωριστή απόρριψη μιας ηλεκτρικής οικιακής συσκευής, επιτρέπει την αποφυγή πιθανών αρνητικών συνεπειών για το περιβάλλον και την υγεία από την ακατάλληλη απόρριψη και επιτρέπει την ανακύκλωση των υλικών από τα οποία αποτελείται ώστε να επιτυγχάνεται σημαντική εξοικονόμηση ενέργειας και πόρων.

Για την επισήμανση της υποχρεωτικής χωριστής απόρριψης οικιακών ηλεκτρικών συσκευών, το προϊόν φέρει το σήμα του διαγραμμένου τροχοφόρου κάδου απορριμμάτων.

Εγγύηση και Εξυπηρέτηση Πελατών

- Η εταιρία ΜΠΕΝΡΟΥΜΠΗ εγγυάται τα προϊόντα της για οποιαδήποτε ελάττωμα κατασκευής ή υλικών για δύο (2) έτη από την ημερομηνία αγοράς ή παράδοσης με την προσκόμιση της απόδειξης αγοράς. Εάν το προϊόν που έχετε αγοράσει, παρουσιάσει ελάττωμα κατασκευής ή υλικών, απευθυνθείτε στο κατάστημα αγοράς ή σε εξουσιοδοτημένο Κέντρο Service ΜΠΕΝΡΟΥΜΠΗ. Για την ενημέρωσή σας σχετικά με το πλησιέστερο εξουσιοδοτημένο Κέντρο Service ΜΠΕΝΡΟΥΜΠΗ, επισκεφθείτε τη ιστοσελίδα μας www.benrubi.gr. Είναι στην αποκλειστική κρίση της ΜΠΕΝΡΟΥΜΠΗ η αντικατάσταση αντί επιδιόρθωσης του ελαττωματικού προϊόντος.
- Η εγγύηση δεν καλύπτει ελαττώματα που θα προκύψουν από φυσιολογική φθορά, σπάσιμο, συσσώρευση αλάτων, λανθασμένη εγκατάσταση ή συντήρηση του προϊόντος, κακό χειρισμό, αντικανονικές συνθήκες λειτουργίας, μη εφαρμογή των οδηγιών χρήσης, μετατροπή ή επισκευή του προϊόντος από μη εξουσιοδοτημένο τεχνικό που δεν ανήκει στα Κέντρα Service ΜΠΕΝΡΟΥΜΠΗ.

Επίσης, η εγγύηση δεν καλύπτει τα παρακάτω ενδεικτικά αναφερόμενα:

- Σημάδια, αποχρωματισμό ή γρατζουνιές.
- Καψίματα εξαιτίας έκθεσης σε φωτιά ή φλόγα.
- Βλάβη από θερμικό σοκ (απότομη αλλαγή θερμοκρασίας ή τάσης).

ΓΙΑ ΠΕΡΙΣΣΟΤΕΡΕΣ ΠΛΗΡΟΦΟΡΙΕΣ:

(ΝΕΑ) Χ. ΜΠΕΝΡΟΥΜΠΗ & ΥΙΟΣ Α.Ε.

Αγ. Θωμά 27, 15124, Μαρούσι – Αθήνα,
Τηλ./Εξυπηρέτηση Πελατών: 210 6156400,
e-mail: benrubi-sda@benrubi.gr



EN

Thank you for having chosen an appliance from the IZZY range.

Safety interlocks



Please read these instructions carefully before using the appliance and save them for future reference. Please keep the sales receipt for guarantee purposes (pls see below “Guarantee and Customer Service”) Any use which does not conform to the instructions will absolve IZZY from any liability.

- Make sure your electricity supply is the same as the one shown on the underside of the appliance.
- Always plug your device into an outlet that is earthed. Failure to comply with this requirement may result in electric shock and possible serious injury.
- Never leave the appliance unattended when it is operating.
- Close supervision is necessary when your appliance is being used near children or infirm persons. Ensure that they do not play with the appliance.
- This appliance is not intended for use by persons with reduced physical, sensory or mental capabilities, children or those with lack of experience and knowledge, unless they have been given supervision or instruction concerning use of the appliance by a person responsible for their safety.
- **Switch off and unplug**
 - After each use
 - Before cleaning
 - Before moving
- Never use the appliance for any other use than indicated.
- The device is intended for indoor use. Do not use the device outdoors.
- The device is intended only for domestic use. Any other use will cancel the warranty.
- Always use the appliance on a secure, dry, clean and heat resistant surface.
- Do not operate or place the device or parts in places of high humidity or where it may get wet.

- Never let the body of the appliance, cord or plug get wet. If the appliance does get wet, immediately remove the power cord from the wall outlet and do not put your hands in the water. Never run the wet appliance and contact one of the authorized BENRUBI service centers.
- Do not place the appliance near heat sources, on or next gas or electric hobs.
- The appliance must have sufficient airflow. Leave more than 12cm around the appliance.
- Don't put the appliance near curtains, under shelves or cupboards, or near anything that might be damaged by the escaping steam.
- Don't cover the appliance or put anything on top of it during use.

ATTENTION: During use, be careful and do not touch the air outlet, on the back of the appliance. Hot air comes out.

- Misuse of the air fryer can result in injury.
- Do not let the power cord of the appliance hang over the edge of a table or bench top or where a child could grab it. Do not let the power cord to touch any hot surface.
- Never pull the cord to disconnect the appliance from the electrical supply. Instead grasp the plug and pull it to disconnect.
- Never leave the power cable wrapped during use. Unwind it completely.
- Never use highly corrosive or abstractive cleaning agents. Never use metal scouring pads for cleaning.

CAUTION: The surface of the appliance is hot during operation. Do not touch hot parts of the appliance during operation.

CAUTION: Do not let the resistance of the appliance to get wet.

CAUTION: Unplug the appliance immediately if you see dark smoke coming out. Wait for the smoke emission to stop before removing the bucket.

CAUTION: Special care must be taken when moving an appliance containing hot oil or other hot liquids.

CAUTION: Hot air and steam are released when removing the bin. Keep your hands and face at a safe distance to avoid burns.

- It is suggested that it should not be used for more than 3 hours.
- Do not move the appliance when it is in operation.
- Do not touch the appliance with wet or damp hands.
- Do not use an extension power cord.
- This appliance is not intended to be operated by means of an external timer or separate remote-control system.

- Check the power cord periodically for possible damages. If the power cord or the plug of the appliance has been damaged, do not use the appliance and contact an authorized BENRUBI Service Center.
- In case of a possible damage, do not attempt to repair the appliance by yourself. Please contact one of the authorized BENRUBI service centers.
- Any repair made by an unauthorized BENRUBI Service Center CANCELS THE GUARANTEE.
- Any misuse of the device cancels the warranty.
- Use only original spare parts.
- The appliance conforms to EU directive 2014/30/EU on Electromagnetic Compatibility, the 2014/35/EU Low Voltage Directive, the 2011/65/EU RoHS Directive, the directive 2009/125/EC for eco-design and the EC regulation no. 1935/2004 on materials intended to contact with food.

SAVE THESE INSTRUCTIONS

Parts of the Appliance

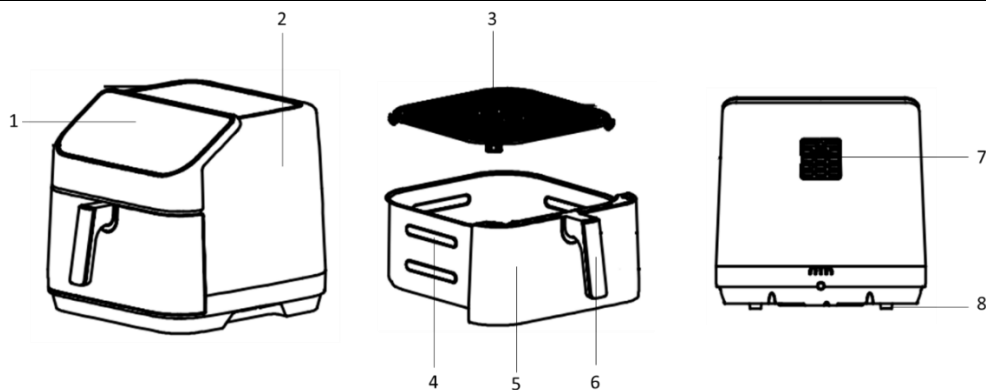

1. Control panel
2. Body
3. Detachable non-stick rack
4. Detachable non-stick bucket 11L
5. Window
6. Handle
7. Air outlet
8. Anti-slip feet

Control panel

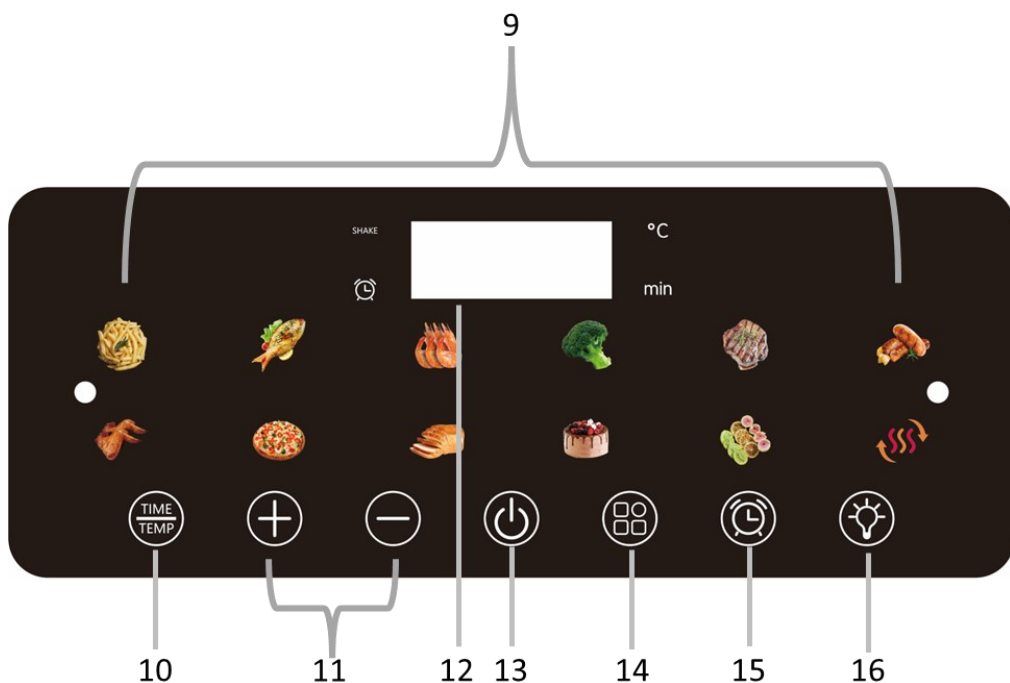

9. Program indications

10. Time/temperature setting button



11. Time/temperature increase/decrease buttons

12. Display

13. Power button



14. Menu button



15. Delay button















16. Light button



Programs and Preset Times and Temperatures

The following table lists the programs and the preset temperatures and times.
Use this table for reference only.

				
	Potatoes	Fish	Shrimps	Vegetables
Temperature (°C)	200	180	180	180
Time (min)	20	30	18	10
Temperature range (°C)	80-200	80-200	80-200	80-200
Time range (min)	1-60	1-60	1-60	1-60
				
	Steak	Sausages	Chicken wings	Pizza
Temperature (°C)	200	180	200	180
Time (min)	20	20	20	15
Temperature range (°C)	80-200	80-200	80-200	80-200
Time range (min)	1-60	1-60	1-60	1-60
				
	Bread	Cake	Dry fruit	Keep warm
Temperature (°C)	180	180	120	90
Time (min)	15	20	20	2 hours
Temperature range (°C)	80-200	80-200	80-200	80-200
Time range (min)	1-60	1-60	1-60	1min-2hours

* Smaller ingredients usually require less cooking time than larger ingredients.

Before the First Use

- Make sure the appliance is switched off and unplugged before use.

NOTE: Smoke and odors may occur during first use.

1. Wash the parts of the appliance. See "Care and Cleaning" section.
2. Heat the appliance for 5 minutes without food at 200°C. Follow the steps in the "Use of the appliance" section.

Using the Appliance

- Make sure the appliance is switched off and unplugged before use.
- It is recommended to preheat the appliance for 3 minutes without food before cooking.

Note: Do not put air fryer paper liner without food in the air fryer, to avoid from flying away or burning by heating element.

1. Place the appliance on a clean, flat and heat-resistant surface.
2. Place the rack (3) in the bucket (4).



Note: Do not remove the protective silicones from the rack and the separator.

3. Place the food on the rack (3) and insert the bucket (4) in the reception until it snaps into place.

Note: Make sure the food in the bin does not exceed 2/3 of the bucket capacity.



Note: If the bucket with the rack do not fit well into the airfryer cavity, the appliance will not turn on.

4. Plug in. A “beep” will sound. The display (9) will show “- - -” and the power button  (13) will turn on on the control panel (1).

5. Press the power button  (13). A beep will sound and all the indications on the control panel will turn on. Power button  (13) and menu button  (14) will flash.



6. Press consecutively the menu button  (14) until the program of your choice flashes (see section “Table of programs & preset times & temperatures”). The preset temperature and preset time of the program will alternate on the display (9).

7. Press the time/temperature setting button  (10) until the time flashes. Press the  or  buttons (11) to set the time of your choice.

8. Press the time/temperature setting button  (10) until the temperature flashes. Press the  or  buttons (11) to set the temperature of your choice.

9. The display will alternate between the selected temperature and time.

10. Press the power button  (13). The appliance will start and the internal light will turn on for 3 minutes.

11. If you wish the program to start later, press the delay button  (15) and then press the  or  buttons (11) successively to set the time (1 minute to 24 hours) you wish the selected program

to start. Then press the power button  (13). Once the selected time has elapsed, the appliance will start automatically.

Note: During cooking, it is recommended to stir or turn the food in the bucket for best results. In the middle of cooking, the “SHAKE” indicator will appear and 10 “beeps” will sound.:

- Remove the bucket, stir or turn the food and re-insert it. The selected program will continue automatically.

Note: The Pizza, Bread, Cake and Dehydration programs do not have “SHAKE” reminder.

12. When the selected program is completed, a sound will sound and the display will show “- - - -”.







After a while the appliance will stop and enter standby mode. The power indicator light  (13) will remain on.

13. Carefully remove the bucket from the reception.

14. Serve using plastic or wooden tongs.

Note: Before serving, check that the food has been cooked. If it takes extra time to cook, repeat the process by adjusting the time and temperature. Cooking time depends on the density, thickness and humidity of the food.

Notes:

- Carefully remove the bucket from the reception. Always hold the bucket (4) by the handle (6).
- When removing the bucket, be careful as steam may escape.
- Serve using plastic or wooden tongs.
- If you want to change the time or temperature during operation, press the time/temperature setting button  (10) and then buttons  or  (11) to set the temperature and/or time accordingly.
- If you want to change the program during operation, press the power button  (13). The appliance will enter standby mode. Turn on the appliance and select the new program, temperature and time.
- If you want to stop the program before the selected time, press and hold the power button  (13).
- Do not cover the device or place anything on it during use.
- Do not fill the bucket with oil or any other liquid.
- Do not place flammable containers made of cardboard, paper, plastic and similar materials into the device.
- Do not place glassware, closed containers and similar materials that may break with the temperature.
- Do not use glass or ceramic utensils.
- To turn on the interior light, press the light button  (16). The light will remain on for 3 minutes and then will turn off.
- **In the event of a power outage, when the power is restored, the program of your choice continues from the time it has stopped. Do not leave the appliance unattended.**

Tips

- Add 1-2 tablespoons of oil (depending on the amount) and stir before cooking.
- Smaller ingredients usually require less cooking time than larger ingredients.
- To ensure uniform cooking, in the middle of the cooking time, it is recommended to mix the food in the frying basket during cooking.
- Snacks that are normally baked in the oven can also be cooked in the fryer.
- Cooking extremely fatty ingredients is not recommended.
- The ideal quantity for preparing crispy potatoes is **600grams**.
- Use pre-made dough to make filling snacks quickly and easily. Pre-made dough also requires less preparation time than homemade dough.
- Place a baking tin or baking tray on the detachable rack if you want to bake a cake or quiche or if you want to fry brittle or stuffed ingredients.

Care and Cleaning

- Before cleaning and storage, unplug the appliance and let it cool down for at least 30 minutes.
- Always clean the appliance and accessories after each use.

Body:

- Wipe with a damp cloth, then dry.
- Never use highly corrosive or abstractive cleaning agents.
- Never use metal scouring pads for cleaning.

Detachable rack, bucket:

- Wash with warm soapy water and dry thoroughly.
- Never use highly corrosive or abstractive cleaning agents.
- Never use metal scouring pads for cleaning.
- It is recommended not to wash the parts in the dishwasher.

Technical Characteristics

Model: Air fryer DIGITAL IZ-8261 IZZY

Voltage: 220~240V

Frequency: 50/60Hz

Power: 2500Watt

Capacity: 11Lt

Important Information for Correct Disposal of the Product in Accordance with EC Directive 2002/96/EC



At the end of its working life, the product must not be disposed of as urban waste. It must be taken to a special local authority differentiated waste collection centre or to a dealer providing this service. Disposing of a household appliance separately avoids possible negative consequences for the environment and health deriving from inappropriate disposal and enables the constituent materials to be recovered to obtain significant savings in energy and resources.

As a reminder of the need to dispose of household appliances separately, the product is marked with a crossed-out wheeled dustbin.

Guarantee & Customer Service

- BENRUBI Company guarantees its products for any manufacturing defect or defective materials for a period of two (2) years from the date of purchase or delivery by presenting purchase receipt. If your product malfunctions or you find any defects, please revert to the retail location you have purchased it from or contact an authorized BENRUBI Service Centre. To find the nearest authorized BENRUBI Service Centre, visit our website www.benrubi.gr. It is in the discretion of BENRUBI Company to replace or repair the defective product.

- The warranty does not cover damages resulting from normal wear, breakage, scaling, improper installation or maintenance of the product, mishandling, abnormal working conditions, failure to implement the instructions, conversion or repair of the product by an unauthorized technician who does not belong to the BENRUBI Service Centers.

Also, the warranty does not cover the following indicative factors:

- Stains, discoloration or scratches.
- Burns due to exposure to heat or flame.
- Damage from thermal shock (sudden temperature change or change of voltage).

FOR MORE INFORMATION PLEASE CONTACT:

(NEW) H. BENRUBI & FILS SA

27 Aghiou Thoma str, GR15124, Maroussi – Athens,

Tel./Customer Support: +30210 6156400

e-mail: benrubi-sda@benrubi.gr



