

 IZZY



ΜΠΕΝΡΟΥΜΦΗ

ΓΙΑ ΠΕΡΙΣΣΟΤΕΡΕΣ ΠΛΗΡΟΦΟΡΙΕΣ:

(ΝΕΑ) Χ. ΜΠΕΝΡΟΥΜΦΗ & ΥΙΟΣ Α.Ε., Αγ. Θωμά 27, 15124, Μαρούσι-Αθήνα
Τηλ. 210 6156400, Fax: 210 6199316, e-mail: benrubi-sda@benrubi.gr

FOR FURTHER INFORMATION:

(NEW) H. BENRUBI & FILS S.A., 27 Aghiou Thoma str. GR 15124, Maroussi-Athens
Tel: +302106156400, Fax: +302106199316, e-mail: benrubi-sda@benrubi.gr

Οδηγίες Χρήσης / Instructions Manual

Ελληνικά (GR) – English (EN)

Φριτέζα Αέρος 9Lt IZ-8227 – 9Lt Air Fryer IZ-8227

Περιεχόμενα / Contents

GR.....Σελίδες 1-11

EN.....Pages 12-20

GR

Ευχαριστούμε που επιλέξατε μια συσκευή της γκάμας IZZY.

Συμβουλές Ασφαλείας



Διαβάστε προσεκτικά τις οδηγίες χρήσης και κρατήστε τις σε ασφαλές σημείο για μελλοντική αναφορά, μαζί με την απόδειξη αγοράς, η οποία λειτουργεί ως εγγύηση (βλ. παρακάτω «Εγγύηση και Εξυπηρέτηση Πελατών»).

- Πριν συνδέσετε τη συσκευή βεβαιωθείτε ότι η τάση του ρεύματος της συσκευής σας αντιστοιχεί απόλυτα στην τάση της ηλεκτρικής σας εγκατάστασης.
- Πάντα συνδέετε τη συσκευή σας με πρίζα που διαθέτει γείωση. Η μη τήρηση αυτής της υποχρέωσης μπορεί να οδηγήσει σε ηλεκτροπληξία και ενδεχομένως σε σοβαρό τραυματισμό.
- Μην αφήνετε ποτέ τη συσκευή χωρίς επιτήρηση όταν βρίσκεται σε λειτουργία.
- Στενή επιτήρηση είναι απαραίτητη όταν η συσκευή είναι σε λειτουργία και ιδιαίτερα όταν μικρά παιδιά ή άτομα με ειδικές ανάγκες βρίσκονται γύρω από αυτήν. Βεβαιωθείτε ότι δεν παίζουν με τα εξαρτήματα ή τη συσκευή.
- Η συσκευή δεν πρέπει να χρησιμοποιείται από άτομα με ειδικές ανάγκες (σωματικές ή διανοητικές), παιδιά ή άτομα που δε διαθέτουν την απαιτούμενη γνώση και εμπειρία για τη χρήση της συσκευής, χωρίς την επιτήρηση κάποιου προσώπου που γνωρίζει τον τρόπο λειτουργίας της συσκευής και θα είναι υπεύθυνος για την ασφάλειά τους.
- **Θέστε εκτός λειτουργίας τη συσκευή και αποσυνδέστε από το ρεύμα:**
 - Μετά από κάθε χρήση
 - Πριν από τον καθαρισμό
 - Πριν τη μετακινήσετε
- Μη χρησιμοποιείτε τη συσκευή για σκοπούς πέρα από αυτούς για τους οποίους προορίζεται.
- Η συσκευή αυτή προορίζεται για χρήση σε εσωτερικό χώρο. Μη χρησιμοποιείτε τη συσκευή σε υπαίθριο χώρο.
- Η συσκευή αυτή προορίζεται μόνο για οικιακή χρήση. Κάθε άλλη χρήση

ακυρώνει την εγγύηση.

- Χρησιμοποιείτε πάντα τη συσκευή επάνω σε ασφαλή, στεγνή, καθαρή, επίπεδη και αντιθερμική επιφάνεια.
- Μη λειτουργείτε και μην τοποθετείτε τη συσκευή ή μέρη της σε μέρη με υγρασία ή σε σημεία όπου μπορεί να βρέχεται.
- Ποτέ μην αφήνετε το σώμα της συσκευής, την αντίσταση, το καλώδιο ή το βύσμα να βραχούν. Σε περίπτωση που η συσκευή βραχεί, αφαιρέστε αμέσως το καλώδιο του ρεύματος από την πρίζα και μην βάζετε τα χέρια σας στο νερό. Μη θέτετε ποτέ τη βρεγμένη συσκευή σε λειτουργία και επικοινωνήστε με ένα από τα εξουσιοδοτημένα κέντρα επισκευών ΜΠΕΝΠΡΟΥΜΠΗ.
- Μην τοποθετείτε τη συσκευή κοντά σε κουρτίνες, κάτω από ράφια ή ντουλάπια, ή κοντά σε οτιδήποτε θα μπορούσε να φθαρεί από τον ατμό.
- Μην καλύπτετε τη συσκευή ή μην τοποθετείτε τίποτα πάνω σε αυτή κατά τη χρήση.

ΠΡΟΣΟΧΗ: Κατά τη χρήση, να είστε ιδιαίτερα προσεκτικοί και να μην αγγίζετε την έξοδο αέρα , στο πίσω μέρος της συσκευής. Εξέρχεται καυτός αέρας.

- Μην τοποθετείτε τη συσκευή κοντά σε τοίχο ή δίπλα σε άλλες συσκευές. Αφήστε τουλάχιστον 30εκ. ελεύθερου χώρου γύρω από τη συσκευή όταν τη χρησιμοποιείτε.
- Η κακή χρήση της συσκευής μπορεί να προκαλέσει τραυματισμό.
- Μην αφήνετε το καλώδιο του ρεύματος να κρέμεται από την άκρη του τραπεζιού/ πάγκου ή σε σημείο που μπορεί να το αρπάξει κάποιο παιδί. Μην αφήνετε το καλώδιο να ακουμπά οποιαδήποτε ζεστή επιφάνεια.
- Ποτέ μην αφήνετε το καλώδιο του ρεύματος διπλωμένο κατά την διάρκεια της χρήσης της συσκευής. Ξεδιπλώστε το τελείως.
- Μη χρησιμοποιείτε ποτέ σκληρά, λειαντικά ή διαβρωτικά απορρυπαντικά ή διαλυτικά υγρά για τον καθαρισμό της συσκευής.

ΠΡΟΣΟΧΗ: Η επιφάνεια της συσκευής είναι καυτή κατά τη διάρκεια της λειτουργίας. Μην αγγίζετε τα ζεστά μέρη της συσκευής κατά τη διάρκεια της λειτουργίας.

ΠΡΟΣΟΧΗ: Μην αφήνετε την αντίσταση της συσκευής να βραχεί.

- Μη μετακινείτε τη συσκευή όταν αυτή είναι σε λειτουργία.
- Μην αγγίζετε τη συσκευή με βρεγμένα ή νωπά χέρια.
- Μη χρησιμοποιείτε επέκταση καλωδίου.
- Η συσκευή δεν προορίζεται να λειτουργεί με εξωτερικό χρονόμετρο ή ξεχωριστό σύστημα τηλεχειρισμού.

- Ελέγχετε κατά διαστήματα το καλώδιο για τυχόν φθορές. Μην χρησιμοποιείτε τη συσκευή εάν το καλώδιο ρεύματος έχει υποστεί φθορά ή αν αυτή έχει πέσει ή έχει υποστεί βλάβη κατά οποιοδήποτε τρόπο. Αν υποψιαστείτε ότι η συσκευή έχει υποστεί βλάβη, επιστρέψτε την στο κοντινότερο εξουσιοδοτημένο κέντρο επισκευών ΜΠΕΝΡΟΥΜΠΗ για εξέταση.
- Σε περίπτωση που υπάρχει πιθανή βλάβη, μην επιχειρήσετε να την επισκευάσετε μόνοι σας. Απευθυνθείτε σε ένα από τα εξουσιοδοτημένα κέντρα επισκευών ΜΠΕΝΡΟΥΜΠΗ.
- Κάθε επισκευή από μη εξουσιοδοτημένο τεχνικό των κέντρων service ΜΠΕΝΡΟΥΜΠΗ ΑΚΥΡΩΝΕΙ ΤΗΝ ΕΓΓΥΗΣΗ.
- Κάθε λανθασμένη χρήση της συσκευής ακυρώνει την εγγύηση.
- Χρησιμοποιείτε μόνο γνήσια ανταλλακτικά.
- Αυτή η συσκευή συμμορφώνεται με την Οδηγία ηλεκτρομαγνητικής συμβατότητας 2014/30/ΕΕ, την Οδηγία Χαμηλής τάσης 2014/35/ΕΕ, την Οδηγία 2011/65/ΕΕ για τον περιορισμό της χρήσης ορισμένων επικίνδυνων ουσιών σε ηλεκτρικό και ηλεκτρονικό εξοπλισμό. Επίσης, με την Οδηγία 2009/125/ΕΚ για τις απαιτήσεις οικολογικού σχεδιασμού για τα προϊόντα που καταναλώνουν ενέργεια και τον Κανονισμό (ΕΚ) Αρ. 1935/2004 σχετικά με τα υλικά και αντικείμενα που προορίζονται να έρθουν σε επαφή με τρόφιμα.

ΦΥΛΑΞΤΕ ΑΥΤΕΣ ΤΙΣ ΟΔΗΓΙΕΣ

Μέρη της Συσκευής

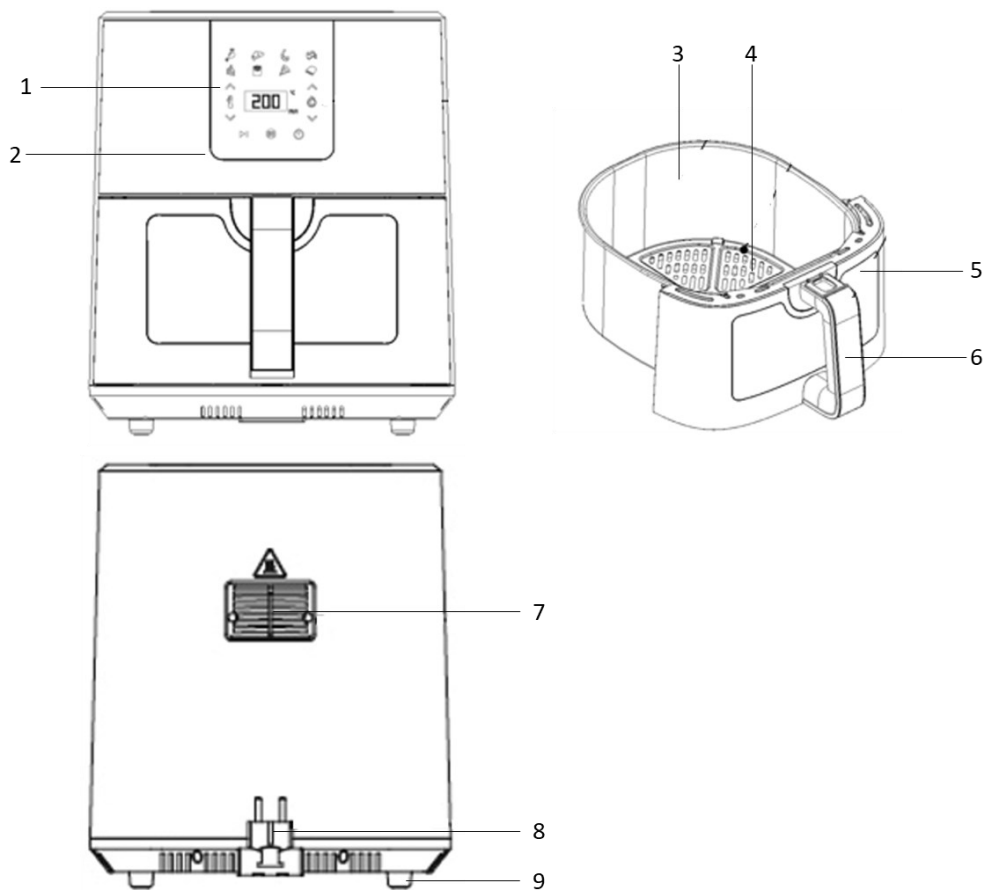

1. Πίνακας ελέγχου
2. Σώμα συσκευής
3. Αποσπώμενος κάδος 9Lt
4. Αποσπώμενη αντικολλητική σχάρα
5. Παράθυρο
6. Λαβή αποσπώμενου κάδου
7. Έξοδος αέρα
8. Πρίζα
9. Αντιολισθητικά πόδια



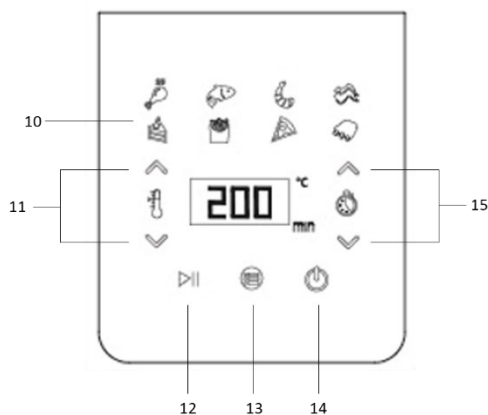





Πίνακας ελέγχου



- 10. Ενδεικτικές λυχνίες προγραμμάτων
- 11. Πλήκτρα ρύθμισης θερμοκρασίας “ ^ ” / “ v ”
- 12. Πλήκτρο έναρξης/παύσης “ ▷|| ”
- 13. Πλήκτρο επιλογής προγραμμάτων “ ☰ ”
- 14. Πλήκτρο λειτουργίας On/Off “ ⏻ ”
- 15. Πλήκτρα ρύθμισης χρόνου “ ^ ” / “ v ”

Πίνακας Προγραμμάτων & Προκαθορισμένων Χρόνων & Θερμοκρασιών

Στον παρακάτω πίνακα παρατίθενται τα προγράμματα και οι προκαθορισμένες θερμοκρασίες και χρόνοι. Χρησιμοποιείστε τον πίνακα μόνο για αναφορά.

				
Θερμοκρασία (°C)	200	180	160	180
Χρόνος (λεπτά)	28	23	10	23
Εύρος θερμοκρασίας (°C)	40-200	40-200	40-200	40-200
Εύρος Χρόνου (λεπτά)	1-60	1-60	1-60	1-60
				
Θερμοκρασία (°C)	160	200	180	180
Χρόνος (λεπτά)	18	18	15	17
Εύρος θερμοκρασίας (°C)	40-200	40-200	40-200	40-200
Εύρος Χρόνου (λεπτά)	1-60	1-60	1-60	1-60





Πριν την Πρώτη Χρήση

- Βεβαιωθείτε ότι η συσκευή είναι απενεργοποιημένη και δεν είναι στην πρίζα, πριν τη χρήση.

ΣΗΜΕΙΩΣΗ: Ενδέχεται να προκύψει καπνός και οσμές κατά την πρώτη χρήση.

1. Πλύνετε τα μέρη της συσκευής. Δείτε την ενότητα “Φροντίδα και Καθαρισμός”
2. Τοποθετήστε τη συσκευή σε μία καθαρή, επίπεδη και αντιθερμική επιφάνεια.
3. Τοποθετήστε τη σχάρα (4) μέσα στον κάδο (3), τοποθετήστε τον κάδο στην υποδοχή της συσκευής χωρίς φαγητό και βεβαιωθείτε ότι έχει κουμπώσει καλά στη θέση του.

Σημείωση: Εάν ο κάδος δεν κουμπώσει καλά στην υποδοχή, η συσκευή δεν θα ενεργοποιηθεί.

4. Συνδέστε τη συσκευή στην πρίζα. Θα ακουστεί “μπιπ” 3 φορές και θα αναβοσβήσουν 3 φορές όλες οι λυχνίες στον πίνακα ελέγχου (1). Έπειτα θα σβήσουν και θα παραμείνει αναμμένη η λυχνία του πλήκτρου λειτουργίας (14).
6. Πιέστε το πλήκτρο λειτουργίας (14). Θα ακουστεί ένας ήχος και όλες οι λυχνίες θα ανάψουν.
7. Στην οθόνη ενδείξεων θα εναλλάσσονται η θερμοκρασία 180°C και ο χρόνος 15MIN.
8. Πιέστε διαδοχικά το πλήκτρο ρύθμισης χρόνου “  .
10. Όταν ολοκληρωθεί το επιλεγμένο πρόγραμμα, θα ακουστεί “μπιπ” 3 φορές. Έπειτα από λίγα δευτερόλεπτα, η λειτουργία του αέρα θα σταματήσει και η εσωτερική λυχνία θα σβήσει. Οι λυχνίες στον πίνακα ελέγχου θα ανάψουν. Στην οθόνη ενδείξεων θα εναλλάσσονται η προκαθορισμένη θερμοκρασία και ώρα του προγράμματος.
11. Μετά από 5 λεπτά θα ακουστεί 1 φορά “μπιπ” και η συσκευή θα παραμείνει σε κατάσταση αναμονής. Στον πίνακα ελέγχου θα παραμείνει αναμμένη η λυχνία λειτουργίας .
12. Η συσκευή είναι έτοιμη για χρήση.

Χρήση της Συσκευής





- Βεβαιωθείτε ότι η συσκευή είναι απενεργοποιημένη και δεν είναι στην πρίζα, πριν τη χρήση.
- Συνιστάται να προθερμαίνετε τη συσκευή για 3 λεπτά χωρίς φαγητό πριν το ψήσιμο.
- Μην τοποθετείτε το αντικολητικό χαρτί χωρίς φαγητό εντός της φριτέζας αέρος, προκειμένου να αποφύγετε τυχόν ανασήκωμα στο εσωτερικό του κάδου ή ανάφλεξη.

1. Τοποθετήστε τη συσκευή σε μία καθαρή, επίπεδη και αντιθερμική επιφάνεια.
2. Τοποθετήστε τη σχάρα (4) μέσα στον κάδο (3)
3. Τοποθετήστε πάνω στη σχάρα (4) το φαγητό της επιλογής σας και τοποθετήστε τον κάδο στην υποδοχή της συσκευής.



Σημείωση: Εάν ο κάδος δεν κουμπώσει καλά στην υποδοχή, η συσκευή δεν θα ενεργοποιηθεί.

Σημείωση: Το φαγητό μέσα στον κάδο να μην υπερβαίνει την ένδειξη “MAX”.

4. Συνδέστε τη συσκευή στην πρίζα. Θα ακουστεί “μπιπ” 3 φορές και θα αναβοσβήσουν 3 φορές όλες οι λυχνίες στον πίνακα ελέγχου (1). Έπειτα θα σβήσουν και θα παραμείνει αναμμένη η λυχνία του πλήκτρου λειτουργίας (14).
5. Πιέστε το πλήκτρο λειτουργίας (14). Θα ακουστεί ένας ήχος και όλες οι λυχνίες θα ανάψουν.

6. Στην οθόνη ενδείξεων θα εναλλάσσονται η θερμοκρασία 180oC και ο χρόνος 15MIN.
7. Πιέστε διαδοχικά το πλήκτρο επιλογής προγραμμάτων (13) έως ότου ανάψει η αντίστοιχη λυχνία στον πίνακα ελέγχου (1) (βλ. ενότητα “ Πίνακας προγραμμάτων & προκαθορισμένων χρόνων & θερμοκρασιών”).
8. Στην οθόνη θα εμφανιστεί η προκαθορισμένη θερμοκρασία και ώρα του προγράμματος που έχετε επιλέξει.
9. Πιέστε διαδοχικά τα πλήκτρα ρύθμισης θερμοκρασίας “  ” ή “  ” (11) για να ρυθμίσετε τη θερμοκρασία που επιθυμείτε.
10. Πιέστε διαδοχικά τα πλήκτρα ρύθμισης χρόνου “  ” ή “  ” (15) για να ρυθμίσετε τον χρόνο που επιθυμείτε.

Σημείωση: Για να αλλάξετε τη θερμοκρασία και τον χρόνο κατά τη διάρκεια της λειτουργίας, πιέστε το πλήκτρο έναρξης/παύσης (12), αλλάξτε τη θερμοκρασία ή/και τον χρόνο και πιέστε ξανά το πλήκτρο έναρξης/παύσης (12). Στην οθόνη ενδείξεων θα εναλλάσσονται οι νέες ρυθμίσεις.

11. Πιέστε το πλήκτρο έναρξης/παύσης (12). Το πρόγραμμα που έχετε επιλέξει θα ξεκινήσει. Το πρόγραμμα που έχετε επιλέξει θα ξεκινήσει και η εσωτερική λυχνία θα ανάψει. Η ένδειξη του επιλεγμένου προγράμματος θα παραμείνει αναμμένη στον πίνακα ελέγχου. Στην οθόνη ενδείξεων θα εναλλάσσονται η θερμοκρασία και ο χρόνος που έχετε επιλέξει και θα ξεκινήσει η αντίστροφη μέτρηση του χρόνου. Στον πίνακα ελέγχου θα παραμείνουν αναμμένα τα πλήκτρα ρύθμισης θερμοκρασία και χρόνου καθώς και οι λυχνίες   .

Σημείωση: Κατά τη διάρκεια του μαγειρέματος, προτείνεται να ανακατεύεται τα τρόφιμα μέσα στον κάδο για καλύτερο αποτέλεσμα.

Για να το κάνετε αυτό, έχετε δύο επιλογές:

i) Τραβήξτε τον κάδο (3) από τη λαβή (6). Η συσκευή θα σταματήσει να λειτουργεί. Ανακινήστε τα υλικά και τοποθετήστε τον κάδο πίσω στη θέση του. Η συσκευή θα αρχίσει να λειτουργεί ξανά αυτόματα.

ii) Πατήστε το πλήκτρο έναρξης/παύσης (12) για να σταματήσετε πρώτα τη συσκευή, αφαιρέστε τον κάδο (3), ανακινήστε τα υλικά και τοποθετήστε τον κάδο πίσω στη θέση του. Πατήστε ξανά το κουμπί έναρξης/παύσης (12) για να συνεχίσετε τη λειτουργία μαγειρέματος.

12. Όταν ολοκληρωθεί το επιλεγμένο πρόγραμμα, θα ακουστεί “μπιπ” 3 φορές. Έπειτα από λίγα δευτερόλεπτα, η λειτουργία του αέρα θα σταματήσει και η εσωτερική λυχνία θα σβήσει. Οι λυχνίες στον πίνακα ελέγχου θα ανάψουν. Στην οθόνη ενδείξεων θα εναλλάσσονται η επιλεγμένη θερμοκρασία και ώρα του προγράμματος.

Σημείωση: Εάν δεν πραγματοποιηθεί καμία λειτουργία εντός 2 λεπτών μετά την ολοκλήρωση του μαγειρέματος, η συσκευή θα εμφανίσει την προεπιλεγμένη ρύθμιση στην οθόνη.

13. Μετά από 5 λεπτά θα ακουστεί 1 φορά “μπιπ” και η συσκευή θα παραμείνει σε κατάσταση αναμονής. Στον πίνακα ελέγχου θα παραμείνει αναμμένη η λυχνία λειτουργίας .

14. Αφαιρέστε με προσοχή τον κάδο από την υποδοχή.

15. Σερβίρετε χρησιμοποιώντας λαβίδες.

Πριν σερβίρετε, ελέγξτε εάν το φαγητό έχει μαγειρευτεί. Εάν χρειάζεται επιπλέον χρόνο για να μαγειρευτεί, επαναλάβετε τη διαδικασία προσαρμόζοντας τον χρόνο και τη θερμοκρασία. Ο χρόνος μαγειρέματος εξαρτάται από την πυκνότητα, το πάχος και τη υγρασία του φαγητού.

Σημειώσεις:

- Εάν η συσκευή δεν ξεκινήσει σε 5 λεπτά, θα μπει σε κατάσταση αναμονής, πατήστε το πλήκτρο λειτουργίας (14) για να ανάψει ξανά η οθόνη.
- Μετά την ολοκλήρωση του προγράμματος, ένα δεν πραγματοποιηθεί καμία λειτουργία εντός 5 λεπτών, η συσκευή θα μπει σε κατάσταση αναμονής. Στον πίνακα ελέγχου θα παραμείνει αναμμένη η λυχνία λειτουργίας .

Χρήσιμες Συμβουλές

- Προσθέστε 1-2 κουταλιές λάδι (ανάλογα με την ποσότητα) και ανακατέψτε πριν το μαγείρεμα.
- Τα μικρότερα συστατικά απαιτούν συνήθως λιγότερο χρόνο μαγειρέματος από τα μεγαλύτερα.
- Για να εξασφαλίσετε ομοιόμορφο μαγείρεμα, στα μισά του χρόνου μαγειρέματος, προτείνεται να ανακατεύεται το τρόφιμα μέσα στον κάδο κατά τη διάρκεια του μαγειρέματος.
- Τα σνακ που κανονικά μαγειρεύονται σε φούρνο μπορούν επίσης να μαγειρευτούν στη φριτέζα.
- Δεν συνιστάται το μαγείρεμα εξαιρετικά λιπαρών συστατικών.
- Η ιδανική ποσότητα για την προετοιμασία τραγανών πατατών είναι **500 γραμμάρια**.
- Χρησιμοποιήστε προκατασκευασμένη ζύμη για να ετοιμάσετε γεμιστά σνακ γρήγορα και εύκολα. Η προπαρασκευασμένη ζύμη απαιτεί επίσης μικρότερο χρόνο προετοιμασίας από τη σπιτική ζύμη.
- Τοποθετήστε μια φόρμα ψησίματος ή ένα ταψί φούρνου στην αποσπώμενη σχάρα εάν θέλετε να ψήσετε ένα κέικ ή κίς ή εάν θέλετε να τηγανίσετε εύθραυστα υλικά ή γεμιστά υλικά.
- Η συσκευή είναι κατάλληλη για ζέσταμα φαγητού. Για να ξαναζεστάνετε το φαγητό σας, ρυθμίστε τη θερμοκρασία στους 150°C για έως και 10 λεπτά.

Πίνακας Προτεινόμενων Χρόνων και Θερμοκρασιών

Ο παρακάτω πίνακας είναι μόνο για αναφορά.

- Προσαρμόστε τον χρόνο και τη θερμοκρασία μαγειρέματος ανάλογα με τις προτιμήσεις σας, την ποσότητα και το μέγεθος.
- Προτείνεται να ανακατεύετε το φαγητό κατά τη διάρκεια του μαγειρέματος για την καλύτερη κυκλοφορία του θερμού αέρα.

	Ελάχιστη–Μέγιστη Ποσότητα (γρ.)	Χρόνος (λεπτά)	Θερμοκρασία	Πρόσθετες πληροφορίες
Πατάτες & πατάτες τηγανιτές				
Λεπτές κατεψυγμένες πατάτες	300-500	10-15	200°C	Ανακατέψτε κατά τη διάρκεια του μαγειρέματος
Χοντρές κατεψυγμένες πατάτες	300-500	15-20	200°C	
Κρέας & Κοτόπουλο				
Μπριζόλα	350-700	17-22	180°C	Ανακατέψτε κατά τη διάρκεια του μαγειρέματος
Χοιρινά μπριζολάκια	250-600	12-17	180°C	
Σνακ				
Κατεψυγμένες κοτομπουκιές	250-500	15-20	200°C	Ανακατέψτε κατά τη διάρκεια του μαγειρέματος
Γαρίδες	200-400	10-15	160°C	
Γλυκά-πίτες				
Κρουασάν	240-280	15-20	180°C	Χρησιμοποιείστε επιπλέον ταψί

* Τα μικρότερα υλικά απαιτούν συνήθως λιγότερο χρόνο μαγειρέματος από τα μεγαλύτερα υλικά

Καθαρισμός και Συντήρηση

- Πριν καθαρίσετε ή αποθηκεύσετε τη συσκευή σας, βγάλτε την από την πρίζα και αφήστε την να κρύνει.
- Πάντα καθαρίζετε τη συσκευή και τα εξαρτήματα μετά από κάθε χρήση και πριν την αποθήκευση.

Εξωτερική επιφάνεια:

- Σκουπίστε με ένα νωπό πανί και στη συνέχεια στεγνώστε.
- Ποτέ μη χρησιμοποιείτε ισχυρά διαβρωτικά ή λειαντικά καθαριστικά.
- Ποτέ μη χρησιμοποιείτε μεταλλικές βούρτσες ή σφουγγάρια για τον καθαρισμό.

Αποσπώμενος αντικολητικός κάδος & σχάρα:

- Πλύνετε με ζεστό νερό και σαπούνι και στεγνώστε καλά.
- Ποτέ μη χρησιμοποιείτε ισχυρά διαβρωτικά ή λειαντικά καθαριστικά.
- Ποτέ μη χρησιμοποιείτε μεταλλικές βούρτσες ή σφουγγάρια για τον καθαρισμό.
- Η σχάρα & ο αποσπώμενος αντικολητικός κάδος μπορούν να πλυθούν και στο πλυντήριο πιάτων.

Τεχνικά Χαρακτηριστικά

Μοντέλο: Φριτέζα αέρα 9Lt DIGITAL IZ-8227 IZZY

Τάση: 220~240V

Συχνότητα: 50-60Hz

Ισχύς: 1700W

Προειδοποιήσεις για τη Σωστή Απόρριψη της Συσκευής Σύμφωνα με την Ευρωπαϊκή Οδηγία 2002/96/EK



Στο τέλος της ωφέλιμης ζωής του, το προϊόν δεν πρέπει να απορρίπτεται με τα αστικά απορρίμματα. Πρέπει να απορριφθεί σε ειδικά κέντρα διαφοροποιημένης συλλογής απορριμμάτων που ορίζουν οι δημοτικές αρχές ή στους φορείς που παρέχουν αυτή την υπηρεσία. Η χωριστή απόρριψη μιας ηλεκτρικής οικιακής συσκευής, επιτρέπει την αποφυγή πιθανών αρνητικών συνεπειών για το περιβάλλον και την υγεία από την ακατάλληλη απόρριψη και επιτρέπει την ανακύκλωση των υλικών από τα οποία αποτελείται ώστε να επιτυγχάνεται σημαντική εξοικονόμηση ενέργειας και πόρων.

Για την επισήμανση της υποχρεωτικής χωριστής απόρριψης οικιακών ηλεκτρικών συσκευών, το προϊόν φέρει το σήμα του διαγραμμένου τροχοφόρου κάδου απορριμμάτων.

Εγγύηση και Εξυπηρέτηση Πελατών

- Η εταιρία ΜΠΕΝΡΟΥΜΠΗ εγγυάται τα προϊόντα της για οποιαδήποτε ελάττωμα κατασκευής ή υλικών για δύο (2) έτη από την ημερομηνία αγοράς ή παράδοσης με την προσκόμιση της απόδειξης αγοράς. Εάν το προϊόν που έχετε αγοράσει, παρουσιάσει ελάττωμα κατασκευής ή υλικών, απευθυνθείτε στο κατάστημα αγοράς ή σε εξουσιοδοτημένο Κέντρο Service ΜΠΕΝΡΟΥΜΠΗ. Για την ενημέρωσή σας σχετικά με το πλησιέστερο εξουσιοδοτημένο Κέντρο Service ΜΠΕΝΡΟΥΜΠΗ, επισκεφθείτε τη ιστοσελίδα μας www.benrubi.gr. Είναι στην αποκλειστική κρίση της ΜΠΕΝΡΟΥΜΠΗ η αντικατάσταση αντί επιδιόρθωσης του ελαττωματικού προϊόντος.
- Η εγγύηση δεν καλύπτει ελαττώματα που θα προκύψουν από φυσιολογική φθορά, σπάσιμο, συσσώρευση αλάτων, λανθασμένη εγκατάσταση ή συντήρηση του προϊόντος, κακό χειρισμό, αντικανονικές συνθήκες λειτουργίας, μη εφαρμογή των οδηγιών χρήσης, μετατροπή ή επισκευή του προϊόντος από μη εξουσιοδοτημένο τεχνικό που δεν ανήκει στα Κέντρα Service ΜΠΕΝΡΟΥΜΠΗ.

Επίσης, η εγγύηση δεν καλύπτει τα παρακάτω ενδεικτικά αναφερόμενα:

- Σημάδια, αποχρωματισμό ή γρατζουνιές.
- Καψίματα εξαιτίας έκθεσης σε φωτιά ή φλόγα.
- Βλάβη από θερμικό σοκ (απότομη αλλαγή θερμοκρασίας ή τάσης).

ΓΙΑ ΠΕΡΙΣΣΟΤΕΡΕΣ ΠΛΗΡΟΦΟΡΙΕΣ:

(ΝΕΑ) Χ. ΜΠΕΝΡΟΥΜΠΗ & ΥΙΟΣ Α.Ε.

Αγ. Θωμά 27, 15124, Μαρούσι – Αθήνα,
Τηλ./Εξυπηρέτηση Πελατών: 210 6156400,
e-mail: benrubi-sda@benrubi.gr



EN

Thank you for having chosen an appliance from the IZZY range.

Safety interlocks



Please read these instructions carefully before using the appliance and save them for future reference. Please keep the sales receipt for guarantee purposes (pls see below “Guarantee and Customer Service”) Any use which does not conform to the instructions will absolve IZZY from any liability.

- Make sure your electricity supply is the same as the one shown on the underside of the appliance.
- Always plug your device into an outlet that is earthed. Failure to comply with this requirement may result in electric shock and possible serious injury.
- Never leave the appliance unattended when it is operating.
- Close supervision is necessary when your appliance is being used near children or infirm persons. Ensure that they do not play with the appliance.
- This appliance is not intended for use by persons with reduced physical, sensory or mental capabilities, children or those with lack of experience and knowledge, unless they have been given supervision or instruction concerning use of the appliance by a person responsible for their safety.
- **Switch off and unplug:**
 - After each use.
 - Before cleaning.
 - Before moving.
- Never use the appliance for any other use than indicated.
- The device is intended for indoor use. Do not use the device outdoors.
- The device is intended only for domestic use. Any other use will cancel the warranty.
- Always use the kettle on a secure, dry, clean and heat resistant surface.
- Do not operate or place the device or parts in places of high humidity or where it may get wet.

- Never let the body of the appliance, cord or plug get wet. If the appliance does get wet, immediately remove the power cord from the wall outlet and do not put your hands in the water. Never run the wet appliance and contact one of the authorized BENRUBI service centers.
- Don't put the appliance near curtains, under shelves or cupboards, or near anything that might be damaged by the escaping steam.
- Don't cover the appliance or put anything on top of it during use.

ATTENTION: During use, be careful and do not touch the air outlet, on the back of the appliance. Hot air comes out.

- **Do not place the device near a wall or next to other devices. Leave at least 30cm. free space around the device when using it.**
- Misuse of the air fryer can result in injury.
- Do not let the power cord of the appliance hang over the edge of a table or bench top or where a child could grab it. Do not let the power cord to touch any hot surface.
- Never leave the power cable wrapped during use. Unwind it completely.
- Never use highly corrosive or abstractive cleaning agents. Never use metal scouring pads for cleaning.

CAUTION: The surface of the appliance is hot during operation. Do not touch hot parts of the appliance during operation.

CAUTION: Do not let the resistance of the appliance to get wet.

- Do not move the appliance when it is in operation.
- Do not touch the appliance with wet or damp hands.
- Do not use an extension power cord.
- This appliance is not intended to be operated by means of an external timer or separate remote-control system.
- Check the power cord periodically for possible damages. If the power cord or the plug of the appliance has been damaged, do not use the appliance and contact an authorized BENRUBI Service Center.
- In case of a possible damage, do not attempt to repair the appliance by yourself. Please contact one of the authorized BENRUBI service centers.
- Any repair made by an unauthorized BENRUBI Service Center CANCELS THE GUARANTEE.
- Any misuse of the device cancels the warranty.
- Use only original spare parts.
- The appliance conforms to EU directive 2014/30/EU on Electromagnetic Compatibility, the 2014/35/EU Low Voltage Directive, the 2011/65/EU RoHS Directive, the directive 2009/125/EC for eco-design and the EC

regulation no. 1935/2004 on materials intended to contact with food.

SAVE THESE INSTRUCTIONS

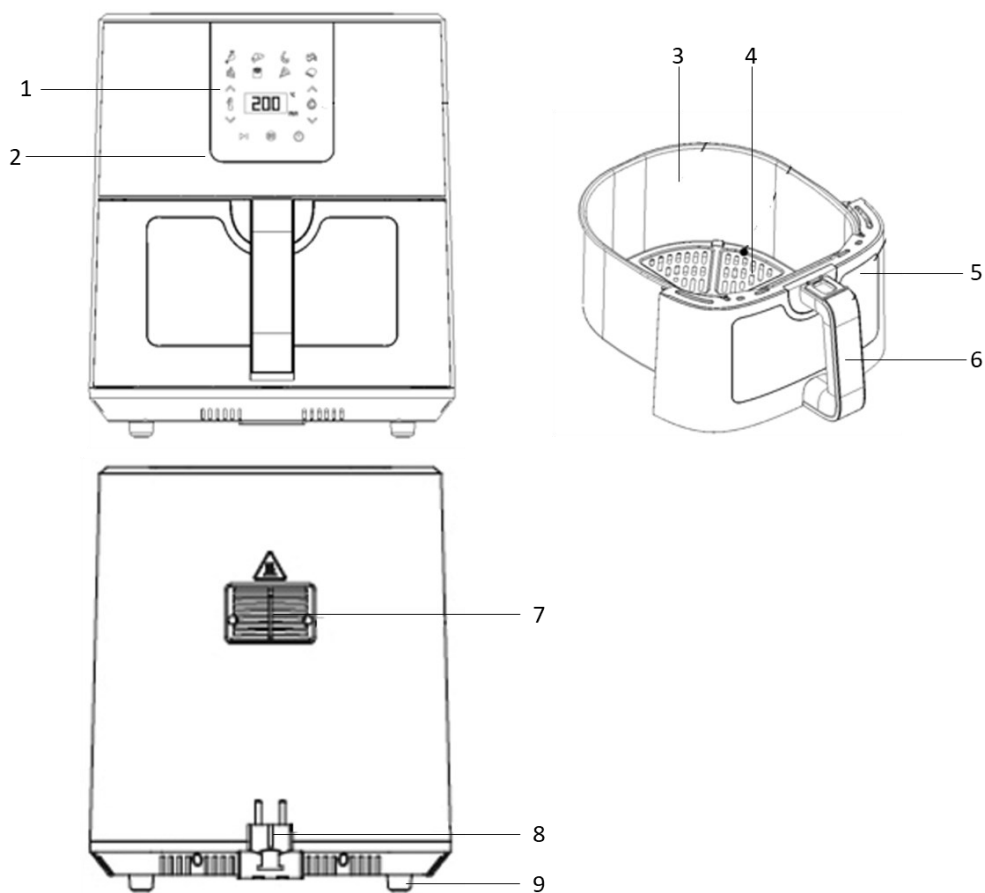

Parts of the Appliance



1. Control panel
2. Body
3. Detachable non-stick bucket 9Lt
4. Detachable non-stick rack
5. Window
6. Bucket lid
7. Air Outlet
8. Socket
9. Anti-slip feet

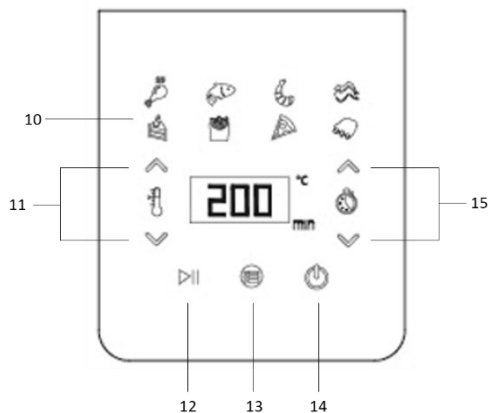







Control panel



- 10. Programs indication lights
- 11. Temperature control buttons “ \wedge ” / “ \vee ”
- 12. Start/pause button “ $\triangleright||$ ”
- 13. Menu button “ ”
- 14. On/Off button “ ”
- 15. Time control buttons “ \wedge ” / “ \vee ”

Programs and Preset Times and Temperatures

The following table lists the programs and the preset temperatures and times. Use this table for reference only.

				
Temperature (°C)	200	180	160	180
Time (minutes)	28	23	10	23
Temperature range (°C)	40-200	40-200	40-200	40-200
Time range (minutes)	1-60	1-60	1-60	1-60
				
Temperature (°C)	160	200	180	180
Time (minutes)	18	18	15	17
Temperature range (°C)	40-200	40-200	40-200	40-200
Time range (minutes)	1-60	1-60	1-60	1-60



Before the First Use

- Make sure the appliance is switched off and unplugged before use.

NOTE: Smoke and odors may occur during first use.

1. Wash the parts of the appliance. See "Care and Cleaning" section.
2. Place the appliance on a clean, flat and heat-resistant surface.
3. Place the rack (4) in the bucket (3), insert the bucket in the slot without food until it snaps into place.

Note: If the bucket does not fit well into the slot, the appliance will not turn on.

5. Plug in the appliance. A "beep" will sound 3 times and all the indication lights on the control panel (1) will turn on briefly 3 times. They will then turn off and the power button (14) will remain on.
6. Press the power button (14). A "beep" will sound and all the indication lights will turn on.
7. The temperature 180°C and the time 15MIN will alternate on the display screen.
8. Press consequently the timer setting button "♥" (15) to set the time to 10 minutes.
9. Press the start/pause button (12). The appliance will start and the internal light will turn on. On the display screen, the temperature 180°C and the time 10MIN will alternate and the time will start counting down. On the control panel, the temperature and time setting buttons and the lights   will remain on.
10. When the selected program is completed there will be 3 "beep" sounds. After a few seconds the air operation indication will stop and the internal light will turn off. The indicator lights on the control panel will turn on. The indicator lights on the control panel will turn on.
11. After 5 minutes there will be a "beep" sound and the appliance will remain on standby mode. On the control panel, the power indication light  will remain on.
12. The appliance is now ready for use.

Using the Appliance

- Make sure the appliance is switched off and unplugged before use.
- It is recommended to preheat the appliance for 3 minutes without food before cooking.
- Do not put a paper liner without food in the airfryer, to avoid it flying away or burning by the heating element.

1. Place the appliance on a clean, flat and heat-resistant surface.
2. Place the rack (4) in the bucket (3)
3. Place the food of your choice on the rack (4) and place the bucket in the appliance slot.



Note: If the bucket does not fit securely into the slot, the device will not turn on.

Note: The food in the bucket should not exceed the "MAX" indication.

4. Plug in the appliance. A "beep" will sound 3 times and all the indication lights on the control panel (1) will turn on briefly 3 times. They will then turn off and the power button (14) will remain on.
5. Press the power button (14). A "beep" will sound and all the indication lights will turn on.
6. The temperature 180°C and the time 15MIN will alternate on the display screen.
7. Press the menu button (13) successively until the corresponding indication on the control panel (1) turns on (see section "Programs & preset times & temperatures").
8. The screen will display the preset temperature and the preset time of the selected program.
9. Successively press the temperature control buttons "▲" "□" "▼" (11) to set the desired temperature.

10. Successively press the time control buttons “ ^ ” ħ “ v ” (15) to set the desired time.

Note: To change the temperature and time during operation, press the start/pause button (12), change the temperature and/or time and press the start/pause button (12) again. The display will show the new settings.

11. Press the start/pause button (12). The appliance will start, and the internal light will turn on. The selected program indicator will remain on. On the display screen, the selected temperature and time will alternate, and the time will start counting down. On the control panel, the temperature and time setting buttons and the lights    will remain on.

Note: During cooking, it is recommended to mix the food in the bucket for best results.

To do this, you have two options:

i) Pull out the bucket (3) from the handle (6). The appliance will stop working. Shake the ingredients and place the bucket into place. The appliance will automatically start working again.

ii) Press the start/pause button (12) to first pause the appliance, pull out the bucket (4), shake the ingredients and put the bucket back into place. Press the start/pause button (12) again to continue cooking.

12. When the selected program is finished, a “beep” sound will be heard for 3 times. After a few seconds, the air will stop working and the internal light will turn off. The lights on the control panel will turn on. On the display screen the temperature and time of the selected program will alternate.

Note: If no operation is performed within 2 minutes after cooking is complete, the device will show the default setting on the screen.

13. After 5 minutes there will be a “beep” sound and the appliance will remain on standby mode.

On the control panel, the power indication light  will remain on.

14. Carefully remove the bucket from the slot.

15. Serve using tongs.

Before serving, check if the food is cooked. If extra time is needed to be cooked, repeat the process adjusting the time and temperature. The cooking time depends on the density, thickness and moisture of the food.

Notes:

- If the device does not start in 5 minutes, it will enter standby mode, press the power button (14) to turn on the screen again.
- After the program is completed, if no operation is performed within 5 minutes, the appliance will enter standby mode. All lights on the control panel will stay on. After 5 minutes, the device will turn off. The power button (16) will remain lit.

Tips

- Add 1-2 tablespoons of oil (depending on the amount) and stir before cooking.
- Smaller ingredients usually require less cooking time than larger ingredients.
- To ensure uniform cooking, in the middle of the cooking time, it is recommended to mix the food in the frying basket during cooking.
- Snacks that are normally baked in the oven can also be cooked in the fryer.
- Cooking extremely fatty ingredients is not recommended.
- The ideal quantity for preparing crispy potatoes is 500 grams.
- Use pre-made dough to make filling snacks quickly and easily. Pre-made dough also requires less preparation time than homemade dough.
- Place a baking tin or baking tray on the detachable rack if you want to bake a cake or quiche or if you want to fry brittle or stuffed ingredients.

- The appliance is suitable for heating food. To reheat your food, set the temperature to 150°C for up to 10 minutes.

Table of Recommended Times and Temperatures

The table below is for reference only.

- Adjust the cooking time and temperature according to your preferences, quantity and size of food.
- It is recommended to stir the food during cooking for better circulation of hot air.

	Min-Max quantity (gr.)	Time (minutes)	Temperature	Additional information
Potatoes & fried potatoes				
Thin frozen fries	300-500	10-15	200°C	Stir during cooking
Thick frozen fries	300-500	15-20	200°C	
Meat				
Steak	350-700	17-22	180°C	Stir during cooking
Pork chops	250-600	12-17	180°C	
Snacks				
Frozen chicken nuggets	250-500	15-20	200°C	Stir during cooking
Shrimps	200-400	10-15	160°C	
Sweet Snacks				
Croissants	240-280	15-20	180°C	Use additional baking pan

* *Smaller ingredients usually require less cooking time than larger ingredients.*

Care and Cleaning

- Before cleaning and storage, unplug the appliance and let it cool down.
- Always clean the appliance and accessories after each use.

Body:

- Wipe with a damp cloth, then dry.
- Never use highly corrosive or abstractive cleaning agents.
- Never use metal scouring pads for cleaning.

Detachable non-stick bucket & rack:

- Wash with warm soapy water and dry thoroughly.
- Never use highly corrosive or abstractive cleaning agents.
- Never use metal scouring pads for cleaning.
- The bucket and the rack can be washed in the dishwasher.

Technical Characteristics

Model: Air fryer 9Lt DIGITAL IZ-8227 IZZY

Voltage: 220~240V

Frequency: 50-60Hz

Power: 1700W

Important Information for Correct Disposal of the Product in Accordance with EC Directive 2002/96/EC



At the end of its working life, the product must not be disposed of as urban waste. It must be taken to a special local authority differentiated waste collection centre or to a dealer providing this service. Disposing of a household appliance separately avoids possible negative consequences for the environment and health deriving from inappropriate disposal and enables the constituent materials to be recovered to obtain significant savings in energy and resources.

As a reminder of the need to dispose of household appliances separately, the product is marked with a crossed-out wheeled dustbin.

Guarantee & Customer Service

- BENRUBI Company guarantees its products for any manufacturing defect or defective materials for a period of two (2) years from the date of purchase or delivery by presenting purchase receipt. If your product malfunctions or you find any defects, please revert to the retail location you have purchased it from or contact an authorized BENRUBI Service Centre. To find the nearest authorized BENRUBI Service Centre, visit our website www.benrubi.gr. It is in the discretion of BENRUBI Company to replace or repair the defective product.

- The warranty does not cover damages resulting from normal wear, breakage, scaling, improper installation or maintenance of the product, mishandling, abnormal working conditions, failure to implement the instructions, conversion or repair of the product by an unauthorized technician who does not belong to the BENRUBI Service Centers.

Also, the warranty does not cover the following indicative factors:

- Stains, discoloration or scratches.
- Burns due to exposure to heat or flame.
- Damage from thermal shock (sudden temperature change or change of voltage).

FOR MORE INFORMATION PLEASE CONTACT:

(NEW) H. BENRUBI & FILS SA

27 Aghiou Thoma str, GR15124, Maroussi – Athens,

Tel./Customer Support: +30210 6156400

e-mail: benrubi-sda@benrubi.gr

