



Οδηγίες | Χρήσης Instructions | Manual

Βραστήρας - Kettle
SB-450 LUXX

www.pyrex.com.gr

Βραστήρας - Kettle SB-450

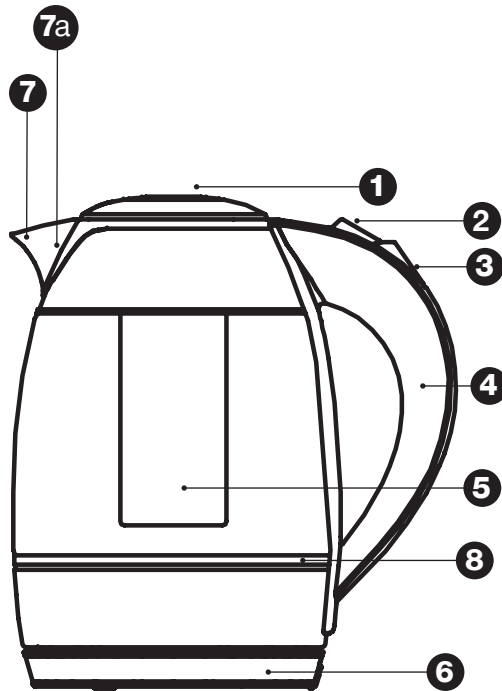

Σας ευχαριστούμε που επιλέξατε μία συσκευή της γκάμας PYREX®.

Σας συχαίρουμε για την επιλογή και ελπίζουμε ότι θα μείνετε απόλυτα ικανοποιημένοι από τη χρήση του προϊόντος.

Η διεθνής μάρκα PYREX® βρίσκεται στα ελληνικά νοικοκυριά πάνω από 60 χρόνια με τα γνωστά πυράντοχα γυάλινα σκεύη. Η συλλογή της PYREX® συμπληρώνεται πλέον με αντικοληπτικά σκεύη και τώρα και με ηλεκτρικές συσκευές.

Thank you for choosing a product of the new PYREX® electrical appliances range.

We hope that you will be satisfied by the use of this product.

The well-known heat-resistant glass cookware PYREX® has been a part of the Greek households for over 60 years. The range is now further supplemented with non-stick cookware and electrical appliances.

PYREX®

Περιεχόμενα

- | | |
|---|---|
| σελ_1 | σελ_7 |
| • ΣΥΜΒΟΥΛΕΣ ΑΣΦΑΛΕΙΑΣ | • ΚΑΘΑΡΙΣΜΟΣ & ΣΥΝΤΗΡΗΣΗ |
| σελ_4 | • ΤΕΧΝΙΚΑ ΧΑΡΑΚΤΗΡΙΣΤΙΚΑ |
| • ΜΕΡΗ ΤΗΣ ΣΥΣΚΕΥΗΣ | σελ_8 |
| σελ_5 | • ΠΡΟΕΙΔΟΠΟΙΗΣΕΙΣ ΓΙΑ ΤΗ ΣΩΣΤΗ ΑΠΟΡΡΙΨΗ ΤΗΣ ΣΥΣΚΕΥΗΣ |
| • ΠΡΙΝ ΤΗΝ ΠΡΩΤΗ ΧΡΗΣΗ | • ΠΡΟΕΙΔΟΠΟΙΗΣΗ ΓΙΑ ΤΗ ΣΩΣΤΗ ΑΠΟΡΡΙΨΗ ΤΗΣ ΣΥΣΚΕΥΗΣ ΣΥΜΦΩΝΑ ΜΕ ΤΗΝ ΕΥΡΩΠΑΪΚΗ ΟΔΗΓΙΑ 2002/96/ΕΚ |
| • ΧΡΗΣΗ ΤΟΥ ΒΡΑΣΤΗΡΑ | • ΕΓΓΥΗΣΗ ΚΑΙ ΕΞΥΠΗΡΕΤΗΣΗ ΠΕΛΑΤΩΝ |
| σελ_6 | |
| • ΧΡΗΣΗ ΤΟΥ ΒΡΑΣΤΗΡΑ ΜΕ ΤΟ ΕΞΑΡΤΗΜΑ ΤΣΑΓΙΟΥ/ΒΟΤΑΝΩΝ | |
| • ΑΦΑΙΡΕΣΗ ΑΛΑΤΩΝ | |

Index

- | | |
|--|--|
| page_9 | page_15 |
| • IMPORTANT SAFE-GUARDS | • CARE AND CLEANING |
| page_12 | • TECHNICAL CHARACTERISTICS |
| • PARTS OF THE APPLIANCE | page_16 |
| • BEFORE FIRST USE | • IMPORTANT INFORMATION FOR CORRECT DISPOSAL OF THE PRODUCT IN ACCORDANCE WITH EC DIRECTIVE 2002/96/EC |
| page_13 | • SERVICE AND CUSTOMER CARE |
| • USE YOUR KETTLE | |
| page_14 | |
| • USE YOUR KETTLE WITH TEA/HERBS ACCESSORY | |
| • DESCALING | |

Οδηγίες | Χρήσης

Βραστήρας SB-450

Πριν την ανάγνωση, παρακαλώ ξεδιπλώστε τη μπροστινή σελίδα όπου παρέχεται η εικονογράφηση.

- Διαβάστε προσεκτικά αυτές τις οδηγίες και φυλάξτε τις για μελλοντική αναφορά.
- Παρακαλώ κρατήστε την απόδειξη λιανικής πώλησης για λόγους εγγύησης.
- Αφαιρέστε τη συσκευασία.

ΣΥΜΒΟΥΛΕΣ ΑΣΦΑΛΕΙΑΣ



- Πριν συνδέσετε τη συσκευή βεβαιωθείτε ότι η τάση του ρεύματος της συσκευής σας αντιστοιχεί απόλυτα στην τάση της ηλεκτρικής σας εγκατάστασης.
- Πάντα συνδέετε τη συσκευή σας με πρίζα που διαθέτει γείωση. Η μη τήρηση αυτής της υποχρέωσης μπορεί να οδηγήσει σε ηλεκτροπληξία και ενδεχομένως σε σοβαρό τραυματισμό.
- Μην αφήνετε ποτέ τη συσκευή χωρίς επιτήρηση όταν βρίσκεται σε λειτουργία.
- Στενή επιτήρηση είναι απαραίτητη όταν η συσκευή είναι σε λειτουργία και ιδιαίτερα όταν μικρά παιδιά ή άτομα με ειδικές ανάγκες βρίσκονται γύρω από αυτήν. Βεβαιωθείτε ότι δεν παίζουν με τα εξαρτήματα ή τη συσκευή.
- Η συσκευή δεν πρέπει να χρησιμοποιείται από άτομα με ειδικές ανάγκες (σωματικές ή διανοητικές), παιδιά ή άτομα που δε διαθέτουν την απαιτούμενη γνώση και εμπειρία για τη χρήση της συσκευής, χωρίς την επιτήρηση κάποιου προσώπου που γνωρίζει τον τρόπο λειτουργίας της συσκευής και θα είναι υπεύθυνος για την ασφάλειά τους.

- Θέστε εκτός λειτουργίας τη συσκευή και αποσυνδέστε από το ρεύμα:
 - Μετά από κάθε χρήση.
 - Πριν από τον καθαρισμό.
- Μην χρησιμοποιείτε τη συσκευή για σκοπούς πέρα από αυτούς για τους οποίους προορίζεται.
- Η συσκευή αυτή προορίζεται για χρήση σε εσωτερικό χώρο. Μην χρησιμοποιείτε τη συσκευή σε υπαίθριο χώρο.
- Η συσκευή αυτή προορίζεται μόνο για οικιακή χρήση. Κάθε άλλη χρήση ακυρώνει την εγγύηση.
- Χρησιμοποιείτε πάντα τη συσκευή επάνω σε ασφαλή, στεγνή καθαρή και επίπεδη επιφάνεια.
- Μην λειτουργείτε και μην τοποθετείτε τη συσκευή ή μέρη της σε μέρη με υγρασία ή σε σημεία όπου μπορεί να βρέχεται.
- Ποτέ μην αφήνετε τη μονάδα του κινητήρα, το καλώδιο ή το βύσμα να βραχούν. Σε περίπτωση που η συσκευή βραχεί, αφαιρέστε αμέσως το καλώδιο του ρεύματος από την πρίζα και μην βάζετε τα χέρια σας στο νερό. Μην θέτετε ποτέ τη βρεγμένη συσκευή σε λειτουργία και επικοινωνήστε με ένα από τα εξουσιοδοτημένα κέντρα επισκευών PYREX-ΜΠΕΝΡΟΥΜΠΗ.
- Η κακή χρήση της συσκευής μπορεί να προκαλέσει τραυματισμό.
- Μην αφήνετε το καλώδιο του ρεύματος να κρέμεται από την άκρη του τραπεζιού/ πάγκου ή να ακουμπά οποιαδήποτε ζεστή επιφάνεια.
- Ποτέ μην αφήνετε το καλώδιο του ρεύματος διπλωμένο κατά την διάρκεια της χρήσης της συσκευής. Ξεδιπλώστε το τελείως.
- Μην χρησιμοποιείτε ποτέ σκληρά, λιπαντικά ή διαβρωτικά απορρυπαντικά ή διαλυτικά υγρά για τον καθαρισμό της συσκευής.

- Χρησιμοποιείτε πάντοτε το φίλτρο νερού και ποτέ μη γεμίζετε ως επάνω – ποσότητα νερού μπορεί να κυθεί έξω κατά το βράσιμο.
- Αποφεύγετε την επαφή με τον ατμό που βγαίνει από το στόμιο όταν αδειάζετε το περιεχόμενο, καθώς και με τον ατμό που βγαίνει από το καπάκι ή το στόμιο όταν ξαναγεμίζετε το βραστήρα.
- Χρησιμοποιείτε μόνο την ηλεκτρική βάση που διατίθεται μαζί με το βραστήρα και να τη διατηρείτε καθαρή και στεγνή.
- Βεβαιωθείτε ότι το καπάκι έχει ασφαλίσει πριν πατήσετε το διακόπτη λειτουργίας.
- **Προσοχή: Μην ανοίγετε το καπάκι ενώ βράζει το νερό**
- Προσέχετε όταν ανοίγετε το καπάκι - μπορεί να εκτοξευθούν μικρές σταγόνες καυτού νερού.
- Βεβαιωθείτε ότι ο διακόπτης λειτουργίας είναι στη θέση OFF πριν γείρετε το βραστήρα ή πριν σερβίρετε.
- Βγάλτε το βραστήρα από τη βάση του πριν τον γεμίσετε ή πριν σερβίρετε.
- Ποτέ μην τοποθετείτε το βραστήρα κοντά ή επάνω σε εστίες ηλεκτρικής κουζίνας ή καυστήρες αερίου.
- Ο βραστήρας αυτός προορίζεται αποκλειστικά για να βράζετε νερό.
- Μη μετακινείτε τη συσκευή όταν αυτή είναι σε λειτουργία.
- Μην αγγίζετε τη συσκευή με βρεγμένα ή νωπά χέρια.
- Μη χρησιμοποιείτε επέκταση καλωδίου.
- Ελέγχετε κατά διαστήματα το καλώδιο για τυχόν φθορές.
- Μην χρησιμοποιείτε τη συσκευή εάν το καλώδιο ρεύματος έχει υποστεί φθορά ή αν αυτή έχει πέσει ή έχει υποστεί βλάβη κατά οποιοδήποτε τρόπο. Αν υποψιαστείτε ότι η συσκευή έχει υποστεί βλάβη, επιστρέψτε την στο κοντινότερο εξουσιοδοτη-

μένο κέντρο επισκευών PYREX-ΜΠΕΝΡΟΥΜΠΗ για εξέταση.

- Σε περίπτωση που υπάρχει πιθανή βλάβη, μην επιχειρήσετε να την επισκευάσετε μόνοι σας. Απευθυνθείτε σε ένα από τα εξουσιοδοτημένα κέντρα επισκευών PYREX-ΜΠΕΝΡΟΥΜΠΗ.
- Κάθε επισκευή από μη εξουσιοδοτημένο τεχνικό των κέντρων service PYREX-ΜΠΕΝΡΟΥΜΠΗ ΑΚΥΡΩΝΕΙ ΤΗΝ ΕΓΓΥΗΣΗ.
- Κάθε λανθασμένη χρήση της συσκευής ακυρώνει την εγγύηση.
- Χρησιμοποιείτε μόνο γνήσια ανταλλακτικά PYREX®.
- Αυτή η συσκευή συμμορφώνεται με την Οδηγία ηλεκτρομαγνητικής συμβατότητας 2014/30/ΕΕ, την Οδηγία Χαμηλής τάσης 2014/35/ΕΕ, την Οδηγία 2011/65/ΕΕ για τον περιορισμό της χρήσης ορισμένων επικίνδυνων ουσιών σε ηλεκτρικό και ηλεκτρονικό εξοπλισμό. Επίσης, με την Οδηγία 2009/125/ΕΚ για τις απαιτήσεις οικολογικού σχεδιασμού για τα προϊόντα που καταναλώνουν ενέργεια και τον Κανονισμό(ΕΚ) Αρ. 1935/2004 σχετικά με τα υλικά και αντικείμενα που προορίζονται να έρθουν σε επαφή με τρόφιμα.

ΦΥΛΑΞΤΕ ΑΥΤΕΣ ΤΙΣ ΟΔΗΓΙΕΣ ΧΡΗΣΗΣ

ΜΕΡΗ ΤΗΣ ΣΥΣΚΕΥΗΣ

- | | |
|---------------------------------------|----------------------------------|
| 1. Καπάκι ασφαλείας | 6. Βάση |
| 2. Πλήκτρο ανοίγματος καπακιού "PUSH" | 7. Στόμιο |
| 3. Διακόπτης λειτουργίας Ο/Ι (OFF/ON) | 7α. Φίλτρο νερού |
| 4. Χειρολαβή | 8. Ενδεικτική λυχνία λειτουργίας |
| 5. Φίλτρο τσαγιού/βοτάνων | |

ΠΡΙΝ ΤΗΝ ΠΡΩΤΗ ΧΡΗΣΗ

- Πατήστε το πλήκτρο ανοίγματος καπακιού “PUSH” (2) και γεμίστε μέχρι το “MAX” με κρύο νερό χωρίς απορρυπαντικό.
- Τοποθετήστε το βραστήρα στη βάση.
- Συνδέστε τη συσκευή στο ρεύμα και πατήστε το διακόπτη λειτουργίας Ο/Ι (3).
- Μόλις ολοκληρωθεί η διαδικασία βρασμού, πετάξτε το νερό και επαναλάβετε 2-3 φορές.

ΧΡΗΣΗ ΤΟΥ ΒΡΑΣΤΗΡΑ



1. Πατήστε το πλήκτρο ανοίγματος καπακιού “PUSH” (2) (fig. 1) και γεμίστε την κανάτα με κρύο νερό (fig. 2).

Συμβουλή: Να κάνετε οικονομία – μη βράζετε περισσότερο νερό από όσο χρειάζεστε.

Προσοχή! Βεβαιωθείτε ότι η στάθμη του νερού δεν ξεπερνά την ένδειξη MAX.

2. Τοποθετήστε την κανάτα στη βάση του βραστήρα (6) (fig. 3).
3. Συνδέστε τη συσκευή στην πρίζα και πιάστε το διακόπτη λειτουργίας Ο/Ι (3) (fig. 4). Η ενδεικτική λυχνία λειτουργίας (8) θα ανάψει.
4. Ο βραστήρας θα βράσει το νερό και θα σβήσει αυτόματα (fig. 5) και η ενδεικτική λυχνία λειτουργίας (8) θα σβήσει.
5. Αποσυνδέστε το καλώδιο ρεύματος από την πρίζα.

Για να διακόψετε το βράσιμο, βεβαιωθείτε ότι ο διακόπτης λειτουργίας βρίσκεται στη θέση “Ο” OFF, προτού τον αφαιρέσετε από τη βάση. Ο βραστήρας διαθέτει φίλτρο που συγκρατεί τα άλατα (7a). Εάν βρείτε σταγονίδια νερού κάτω από το βραστήρα, μην ανησυχήσετε – είναι αποτέλεσμα της συμπύκνωσης των ατμών του νερού.

Σημείωση: Αδειάζετε το βραστήρα μετά από κάθε χρήση.

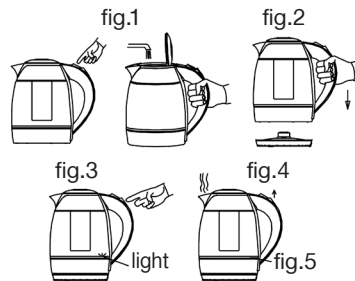

ΧΡΗΣΗ ΤΟΥ ΒΡΑΣΤΗΡΑ ΜΕ ΤΟ ΕΞΑΡΤΗΜΑ ΤΣΑΓΙΟΥ/ΒΟΤΑΝΩΝ

Ακολουθήστε τα βήματα 1-4 από την ενότητα “χρήση του βραστήρα”.

1. Τοποθετήστε την ανάλογη ποσότητα τσαγιού/βοτάνων που επιθυμείτε στο φίλτρο τσαγιού/βοτάνων. Δεν θα πρέπει να χρησιμοποιείται έτοιμα φακελάκια αλλά μόνο χύμα τσάι ή βότανα.
 2. Τοποθετήστε το φίλτρο τσαγιού/βοτάνων (5) και προσαρμόστε καλά μέσα στην κανάτα. Αφήστε το μέσα στην κανάτα σύμφωνα με τις προτιμήσεις σας. Πάντα να ακολουθείτε τους χρόνους και τις δοσολογίες παρασκευής που προτείνει ο κατασκευαστής του τσαγιού/ βοτάνων.
 3. Αποσυνδέστε το καλώδιο ρεύματος από την πρίζα.
- Προσοχή!** Μην ανοίγετε το καπάκι ενώ βράζει το νερό.

ΑΦΑΙΡΕΣΗ ΑΛΑΤΩΝ

- Η τακτική αφαίρεση των αλάτων από την εσωτερική πλάκα του βραστήρα, βελτιώνει την απόδοση του βραστήρα και παρατείνει τη διάρκεια ζωής του . Εάν ο βραστήρας δεν καθαρίζεται τακτικά από τα άλατα, η συγκέντρωση αλάτων ενδέχεται να προκαλέσει τα ακόλουθα προβλήματα:
 - Το νερό ενδέχεται να χρειάζεται περισσότερο χρόνο για να βράσει.
 - Η εσωτερική πλάκα ενδέχεται να υποστεί βλάβη.

Σημείωση: Εάν δεν καθαρίζετε το βραστήρα από τα άλατα, η εγγύσή σας ενδέχεται να ακυρωθεί.

Όταν συσσωρευτούν άλατα πάνω στην εσωτερική πλάκα του βραστήρα:

- Προμηθευτείτε ένα κατάλληλο καθαριστικό αλάτων από το σούπερ μάρκετ και καθαρίστε το βραστήρα σας ακολουθώντας τις οδηγίες που υπάρχουν στη συσκευασία του καθαριστικού.
- Μετά τον καθαρισμό από τα άλατα, γεμίστε αρκετές φορές με καθαρό νερό και βράστε και μετά πετάξτε το νερό.
- Αφαιρέστε τα υπολείμματα του καθαριστικού αλάτων από το βραστήρα – μπορεί να προκαλέσουν φθορά στα μέρη της συσκευής.

- Μερικές περιοχές της χώρας έχουν νερό με υψηλή περιεκτικότητα σε άλατα (σκληρό νερό). Αυτό κάνει το νερό να δείχνει θολό και αφήνει εναποθέσεις αλάτων στα τοιχώματα του βραστήρα. Αυτό είναι φυσιολογικό, όμως οι εναποθέσεις πρέπει να απομακρύνονται με τακτικό καθαρισμό
- Εναλλακτική λύση, για να περιορίσετε τη συσσώρευση αλάτων στο βραστήρα σας, είναι να χρησιμοποιείτε φιλτραρισμένο νερό.

ΚΑΘΑΡΙΣΜΟΣ & ΣΥΝΤΗΡΗΣΗ

- Πριν καθαρίσετε το βραστήρα σας, βγάλτε τον από την πρίζα και αφήστε τον να κρυώσει.
- **Εξωτερική επιφάνεια και βάση:** Σκουπίστε με ένα νωπό πανί και στη συνέχεια στεγνώστε. Ποτέ μη χρησιμοποιείτε ισχυρά διαβρωτικά ή λειαντικά καθαριστικά. Ποτέ μη χρησιμοποιείτε μεταλλικές βούρτσες ή σφουγγάρια για τον καθαρισμό.
- **Φίλτρο:** Ανοίξτε το καπάκι πιέζοντας το πλήκτρο ανοίγματος καπακιού “PUSH” (2) και απαλά αφαιρέστε το φίλτρο. Καθαρίστε κάτω από τρεχούμενο νερό ή με μία μαλακή βούρτσα. Ξεπλύνετε καλά. Επανατοποθετήστε το φίλτρο στη θέση του. Κλείστε και ασφαλίστε το καπάκι πιέζοντας το καπάκι προς τα κάτω.



ΠΡΟΣΟΧΗ: Μην πλένετε ποτέ το φίλτρο νερού στο πλυντήριο πιάτων.

ΤΕΧΝΙΚΑ ΧΑΡΑΚΤΗΡΙΣΤΙΚΑ

Μοντέλο: Βραστήρας SB-450



Τάση: AC 220~240V

Συχνότητα: 50/60Hz

Ισχύς: 1850W -2200W

Μέγιστη χωρητικότητα: 1,8lt

ΠΡΟΕΙΔΟΠΟΙΗΣΕΙΣ ΓΙΑ ΤΗ ΣΩΣΤΗ ΑΠΟΡΡΙΨΗ ΤΗΣ ΣΥΣΚΕΥΗΣ ΣΥΜΦΩΝΑ ΜΕ ΤΗΝ ΕΥΡΩΠΑΪΚΗ ΟΔΗΓΙΑ 2002/96/ΕΚ

 Στο τέλος της ωφέλιμης ζωής του, το προϊόν δεν πρέπει να απορρίπτεται με τα αστικά απορρίμματα. Πρέπει να απορριφθεί σε ειδικά κέντρα  διαφοροποιημένης συλλογής απορριμμάτων που ορίζουν οι δημοτικές αρχές ή στους φορείς που παρέχουν αυτή την υπηρεσία. Η χωριστή απόρριψη μιας ηλεκτρικής οικιακής συσκευής, επιτρέπει την αποφυγή πιθανών αρνητικών συνεπειών για το περιβάλλον και την υγεία από την ακατάλληλη απόρριψη και επιτρέπει την ανακύκλωση των υλικών από τα οποία αποτελείται ώστε να επιτυγχάνεται σημαντική εξοικονόμηση ενέργειας και πόρων.

Για την επισήμανση της υποχρεωτικής χωριστής απόρριψης οικιακών ηλεκτρικών συσκευών, το προϊόν φέρει το σήμα του διαγραμμένου τροχοφόρου κάδου απορριμμάτων.

ΕΓΓΥΗΣΗ ΚΑΙ ΕΞΥΠΗΡΕΤΗΣΗ ΠΕΛΑΤΩΝ

- Η εταιρία ΜΠΕΝΡΟΥΜΠΗ εγγυάται τα προϊόντα της για οποιοδήποτε ελάττωμα κατασκευής ή υλικών για δύο (2) έτη από την ημερομηνία αγοράς ή παράδοσης με την προσκόμιση της απόδειξης αγοράς. Εάν το προϊόν που έχετε αγοράσει, παρουσιάσει ελάττωμα κατασκευής ή υλικών, απευθυνθείτε στο κατάστημα αγοράς ή σε εξουσιοδοτημένο Κέντρο Service PYREX-ΜΠΕΝΡΟΥΜΠΗ. Για την ενημέρωσή σας σχετικά με το πλησιέστερο εξουσιοδοτημένο Κέντρο Service PYREX-ΜΠΕΝΡΟΥΜΠΗ, επισκεφθείτε τη ιστοσελίδα μας **www.benrubi.gr**. Είναι στην αποκλειστική κρίση της ΜΠΕΝΡΟΥΜΠΗ η αντικατάσταση αντί επιδιόρθωσης του ελαττωματικού προϊόντος.
- Η εγγύηση δεν καλύπτει ελαττώματα που θα προκύψουν από φυσιολογική φθορά, σπάσιμο, λανθασμένη εγκατάσταση ή συντήρηση του προϊόντος, κακό χειρισμό, αντικανονικές συνθήκες λειτουργίας, μη εφαρμογή των οδηγιών χρήσης, μετατροπή ή επισκευή του προϊόντος από μη εξουσιοδοτημένο τεχνικό που δεν ανήκει στα Κέντρα Service PYREX-ΜΠΕΝΡΟΥΜΠΗ.

Επίσης, η εγγύηση δεν καλύπτει τα παρακάτω ενδεικτικά αναφερόμενα:

1. Σημάδια, αποχρωματισμό ή γρατζουνιές.
2. Καψίματα εξαιτίας έκθεσης σε φωτιά ή φλόγα.
3. Βλάβη από θερμικό σοκ (απότομη αλλαγή θερμοκρασίας ή τάσης).



(ΝΕΑ) Χ. ΜΠΕΝΡΟΥΜΠΗ & ΥΙΟΣ Α.Ε.

Αγ. Θωμά 27, 15124, Μαρούσι - Αθήνα
Τηλ. / Εξυπηρέτηση πελατών.: 210 6156400
e-mail: benrubi-sda@benrubi.gr

Instructions | Manual

Kettle SB-450

Please unfold the front page in order to check on the detailed view of the product.

IMPORTANT SAFEGUARDS



- Make sure your electricity supply is the same as the one shown on the underside of the appliance.
- Always plug your device into an outlet that is earthed. Failure to comply with this requirement may result in electric shock and possible serious injury.
- Never leave the appliance unattended when it is operating.
- Close supervision is necessary when your appliance is being used near children or infirm people. Ensure that they do not play with the appliance.
- This appliance is not intended for use by people with reduced physical, sensory or mental capabilities, children or those with lack of experience and knowledge, unless they have been given supervision or instruction concerning use of the appliance by a person responsible for their safety.
- Switch off and unplug:
 - After each use.
 - Before cleaning.

- Never use the appliance for any other use than indicated.
- The device is intended for indoor use. Do not use the device outdoors.
- The device is intended only for domestic use. Any other use will cancel the warranty.
- Always use the kettle on a secure, dry, clean and heat resistant surface.
- Do not operate or place the device or parts in places of high humidity or where it may get wet.
- Never let the power unit, cord or plug get wet. If the appliance does get wet, immediately remove the power cord from the wall outlet and do not put your hands in the water. Never run the wet appliance and contact one of the authorized PYREX-BENRUBI service centers.
- Misuse of your kettle can result in injury.
- Do not let the power cord of the appliance hang over the edge of a table or bench top or touch any hot surface.
- Never leave the power cable wrapped during use. Unwind it completely.
- Never use highly corrosive or abstractive cleaning agents. Never use metal scouring pads for cleaning.
- Always use the water filter and never overfill – boiling water may splash out.
- Avoid contact with steam coming out of the spout area when pouring and out of the lid or spout area when refilling.
- Only use the powerbase supplied and keep it clean and dry.
- Make sure the lid is secure before switching the kettle on.
- **Warning: Do not open the lid while the water is boiling**

- Be careful when opening the lid – droplets of hot water may be ejected.
- Make sure the kettle is switched off before lifting or pouring.
- Remove the kettle from the base before filling or pouring
- Never put the kettle near or on hot plates or gas burners.
- This kettle is for boiling water only.
- Do not move the appliance when it is in operation.
- Do not touch the appliance with wet or damp hands.
- Do not use an extension power cord.
- Check the power cord periodically for possible damages. If the power cord or the plug of the appliance have been damaged, do not use the appliance and contact an authorized PYREX-BENRUBI Service Center.
- In case of a possible damage, do not attempt to repair the appliance by yourself. Please contact one of the authorized PYREX-BENRUBI service centers.
- Any repair made by a unauthorized PYREX-BENRUBI Service Center CANCELS THE GUARANTEE.
- Any misuse of the device cancels the warranty.
- Use only original PYREX® spare parts.
- The appliance conforms to EU directive 2014/30/EU on Electromagnetic Compatibility, the 2014/35/EU Low Voltage Directive, the 2011/65/EU RoHS Directive, the directive 2009/125/EC for eco-design and the EC regulation no. 1935/2004 on materials intended to contact with food.

SAVE THESE INSTRUCTIONS

PARTS OF THE APPLIANCE

Safety lid

Lid release button "PUSH"

Power button O/I

Handle

Tea/Herbs filter

Base

Spout

Water filter

Light indicator

BEFORE FIRST USE

- Press the lid release button "PUSH" (2) and fill to "MAX" with cold water without detergent.
- Place the kettle on the base.
- Plug in and press the power button O/I (3).
- Once the boiling process is finished, discard the water and repeat 2 to 3 times.

USE YOUR KETTLE

1. Press the lid release button “PUSH” (2) (fig. 1) and fill the kettle with cold water (fig. 2).

HINT: Save Energy – Do not boil more water than you need.



Attention! Make sure the water level does not exceed the MAX indication.

2. Place the kettle on the base (6) (fig. 3).
3. The water will boil and the kettle will switch off automatically (fig.5). The light indicator (8) will turn on.
4. Your kettle will boil and switch off automatically (fig. 5) and the light indicator (8) will turn off.
5. Unplug the power cord.

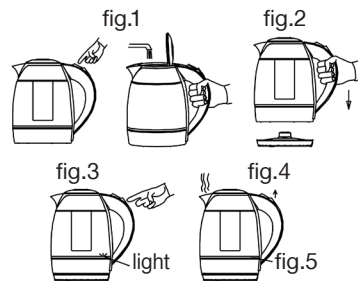

To interrupt the boiling, ensure that the switch is on the “O” (OFF) position before removing the kettle from the powerbase.

Your kettle is fitted with a filter to hold back limescale particles.

If you find drops of water under your kettle, don't worry – it is just condensation.

Note: Do not leave water in the kettle after each use.

USE YOUR KETTLE WITH THE TEA/HERBS ACCESSORY

Follow steps 1 - 4 from “use your kettle” section

1. Fill the tea/herbs filter (5) with the quantity of tea or herbs that you desire. Never use tea or herbs packed pods, always use unpacked tea or herbs.
2. Place the tea/herbs filter (5) on its position into the kettle and leave it into the kettle according to your preference. Always follow the preparation introductions that the supplier of the tea/herbs recommends.

3. Unplug the power cord.

Warning! Do not open the lid while the water is boiling.

DESCALING

- Regular descaling of the flat element will improve the performance of your kettle. If the kettle is not descaled regularly the build up of limescale may result in the following:
 - The kettle may take longer to boil.
 - The flat element may be damaged.

Please note: Not descaling your kettle may invalidate your guarantee.

When lime scale starts to build up on the heating element:

- Buy a suitable descaler from a super market and descale your kettle following the instructions mentioned on the descaler packaging.
- After descaling, boil with fresh water several times and discard.
- Clean any descaler off the kettle – it can damage the parts.
- Some regions of the country have chalky water. This makes boiled water look cloudy and leaves deposit on the side of the kettle. This is normal but can be removed with regular cleaning.
- Alternatively, to reduce limescale build up, use filtered water to fill your kettle.

CARE AND CLEANING

- Before cleaning, unplug your kettle and let it cool down.
- **The outside and power base:** Wipe with a damp cloth, then dry. Never use highly corrosive or abstractive cleaning agents. Never use metal scouring pads for cleaning.
- **The filter:** Pull the lid lever (5) and gently take off the filter. Either rinsed under the tap or use a soft brush. Rinse thoroughly. Re-fit to its position. Close and lock the lid by pressing the lid down.



CAUTION: Never wash the water filter in the dishwasher.

TECHNICAL CHARACTERISTICS

Model: Water kettle SB-450
Voltage: AC 220~240V
Frequency: 50/60Hz
Rated input: 1850W -2200W
Max capacity: 1.8lt

IMPORTANT INFORMATION FOR CORRECT DISPOSAL OF THE PRODUCT IN ACCORDANCE WITH EC DIREC- TIVE 2002/96/EC



At the end of its working life, the product must not be disposed of as urban waste. It must be taken to a special local authority differentiated waste collection centre or to a dealer providing this service. Disposing of a household appliance separately avoids possible negative consequences on the environment and health deriving from inappropriate disposal and enables the constituent materials to be recovered to obtain significant savings in energy and resources.

As a reminder of the need to dispose of household appliances separately, the product is marked with a crossed-out wheeled dustbin.

SERVICE AND CUSTOMER CARE

- BENRUBI Company guarantees its products for any manufacturing defect or defective materials for a period of two (2) years from the date of purchase or delivery by presenting purchase receipt. If your product malfunctions or you find any defects, please revert to the retail location you have purchased it from or contact an authorized PYREX-BENRUBI Service Centre. To find the nearest authorized PYREX-BENRUBI Service Centre, visit our website www.benrubi.gr. It is in the discretion of BENRUBI Company to replace or repair the defective product.
- The warranty does not cover damages resulting from normal wear, breakage, improper installation or maintenance of the product, mishandling, abnormal working conditions, failure to implement the instructions, conversion or repair of the product by an unauthorized technician who does not belong to the PYREX-BENRUBI Service Centers.

Also, the warranty does not cover the following indicative factors:

- Stains, discoloration or scratches.
- Burns due to exposure to heat or flame.
- Damage from thermal shock (sudden temperature change or change of voltage).



(NEW) H. BENRUBI & FILS SA
27 Aghiou Thoma str, GR15124, Maroussi - Athens
Tel. / Customer Support: 210 6156400
e-mail: benrubi-sca@benrubi.gr

16-17_GB



www.pyrex.com.gr

(NEW) H. BENRUBI & FILS SA

27 Aghiou Thoma str, GR15124, Maroussi - Athens

Tel. / Customer Support: 210 6156400, e-mail: benrubi-sda@benrubi.gr

Pyrex® is a trademark of Corning Incorporated used under license by International Cookware