

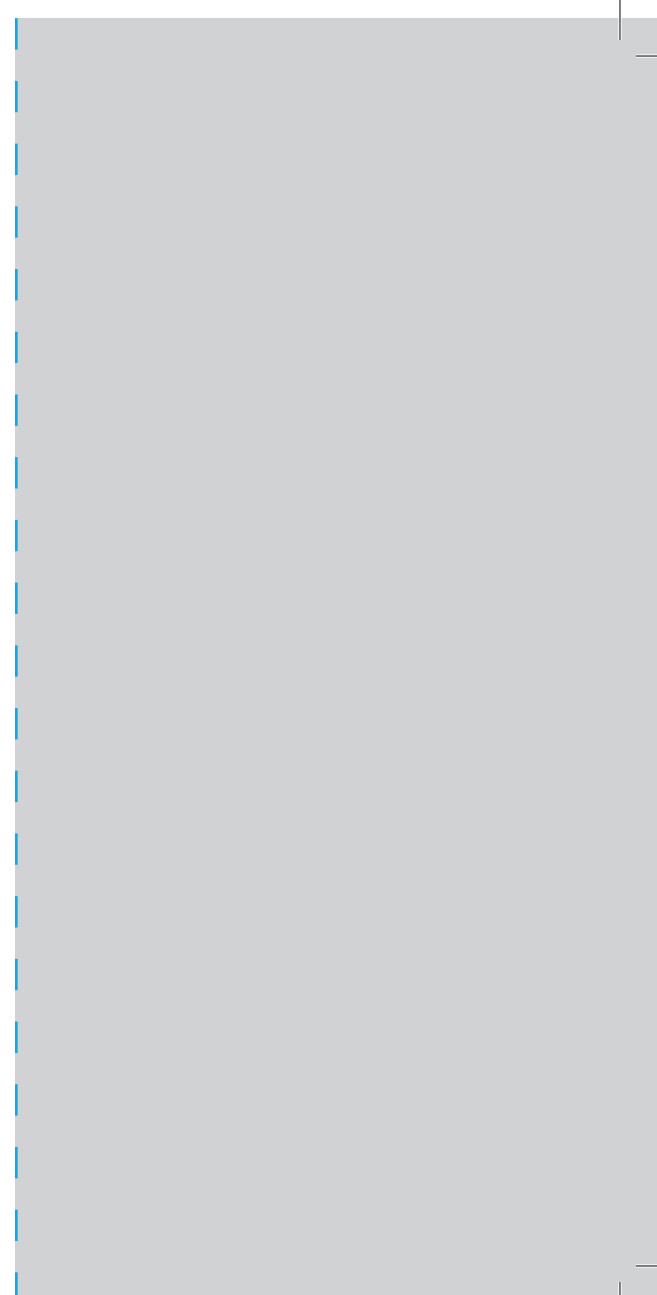

Οδηγίες | Χρήσης
Instructions | Manual
Σαντουπιέρα - Sandwich Maker
SB-298

www.pyrex.com.gr

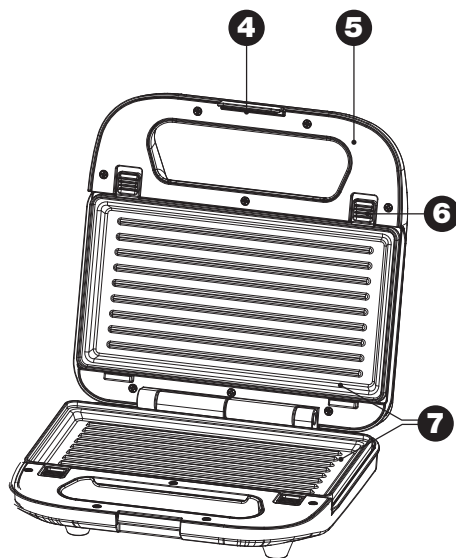

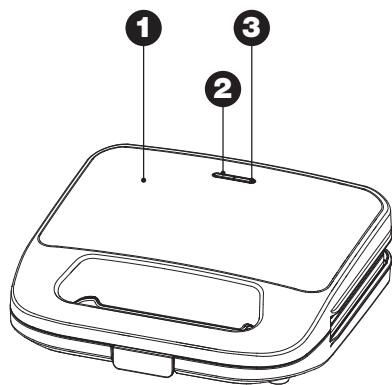

Σαντουιτσιέρα - Sandwich Maker SB-298

Σας ευχαριστούμε που επιλέξατε μία συσκευή της γκάμας **PYREX®**.

Σας συχαίρουμε για την επιλογή και ελπίζουμε ότι θα μείνετε απόλυτα ικανοποιημένοι από τη χρήση του προϊόντος.

Η διεθνής μάρκα **PYREX®** βρίσκεται στα ελληνικά νοικοκυριά πάνω από 60 χρόνια με τα γνωστά γυάλινα σκεύη. Η συλλογή της **PYREX®** συμπληρώνεται πλέον με αντικολλητικά σκεύη και τώρα και με ηλεκτρικές συσκευές.

Thank you for choosing a product of the new **PYREX®** electrical appliances range.

Congratulations on your choice and we hope that you will be satisfied by the use of this product.

The well-known ovenproof glass cookware **PYREX®** has been a part of the Greek households for over 60 years. The range is now further supplemented with non-stick cookware and electrical appliances.

PYREX®

Περιεχόμενα

- σελ_1
- ΣΥΜΒΟΥΛΕΣ ΑΣΦΑΛΕΙΑΣ
- σελ_7
- ΜΕΡΗ ΤΗΣ ΣΥΣΚΕΥΗΣ
- ΠΡΙΝ ΤΗΝ ΠΡΩΤΗ ΧΡΗΣΗ
- ΧΡΗΣΗ ΤΗΣ ΣΑΝΤΟΥΪΤΣΙΕΡΑΣ
- σελ_8
- ΚΑΘΑΡΙΣΜΟΣ ΚΑΙ ΣΥΝΤΗΡΗΣΗ
- σελ_9
- ΜΕΤΑΦΟΡΑ & ΑΠΟΘΗΚΕΥΣΗ ΤΗΣ ΣΥΣΚΕΥΗΣ
- σελ_10
- ΤΕΧΝΙΚΑ ΧΑΡΑΚΤΗΡΙΣΤΙΚΑ

Index

- page_14
- IMPORTANT SAFEGUARDS
- page_17
- PARTS OF THE APPLIANCE
- BEFORE FIRST USE
- USE THE SANDWICH MAKER
- page_18
- CLEANING AND MAINTENANCE
- page_19
- CARRIAGE AND STORAGE OF THE APPLIANCE
- page_20
- TECHNICAL CHARACTERISTICS

- ΠΡΟΕΙΔΟΠΟΙΗΣΕΙΣ ΓΙΑ ΤΗ ΣΩΣΤΗ ΑΠΟΡΡΙΨΗ ΤΗΣ ΣΥΣΚΕΥΗΣ ΣΥΜΦΩΝΑ ΜΕ ΤΗΝ ΕΥΡΩΠΑΪΚΗ ΟΔΗΓΙΑ 2002/96/ΕΚ

- σελ_11
- ΕΓΓΥΗΣΗ ΚΑΙ ΕΞΥΠΗΡΕΤΗΣΗ ΠΕΛΑΤΩΝ

- IMPORTANT INFORMATION FOR CORRECT DISPOSAL OF THE PRODUCT IN ACCORDANCE WITH EC DIRECTIVE 2002/96/EC

- page_21
- SERVICE AND CUSTOMER CARE

Οδηγίες | Χρήσης

Σαντουϊτσιέρα SB-298

Πριν την ανάγνωση, παρακαλώ ξεδιπλώστε τη μπροστινή σελίδα όπου παρέχεται η εικονογράφηση.

- Διαβάστε προσεκτικά αυτές τις οδηγίες και φυλάξτε τις για μελλοντική αναφορά.
- Παρακαλώ κρατήστε την απόδειξη λιανικής πώλησης για λόγους εγγύησης.
- Αφαιρέστε τη συσκευασία και τις επικέτες.

ΣΥΜΒΟΥΛΕΣ ΑΣΦΑΛΕΙΑΣ



- Πριν συνδέσετε τη συσκευή βεβαιωθείτε ότι η τάση του ρεύματος της συσκευής σας αντιστοιχεί απόλυτα στην τάση της ηλεκτρικής εγκατάστασης.
- Πάντα συνδέετε τη συσκευή σας με πρίζα που διαθέτει γείωση. Η μη τήρηση αυτής της υποχρέωσης μπορεί να οδηγήσει σε ηλεκτροπληξία και ενδεχομένως σε σοβαρό τραυματισμό.
- Μην αφήνετε ποτέ τη συσκευή χωρίς επιτήρηση όταν βρίσκεται σε λειτουργία.
- Στενή επιτήρηση είναι απαραίτητη όταν μικρά παιδιά ή άτομα με ειδικές ανάγκες βρίσκονται κοντά στη συσκευή όταν είναι σε λειτουργία. Βεβαιωθείτε ότι δεν παίζουν με τα εξαρτήματα ή τη συσκευή.
- Η συσκευή δεν πρέπει να χρησιμοποιείται από άτομα με ειδικές ανάγκες (σωματικές ή διανοητικές), παιδιά ή άτομα που δε διαθέτουν την απαιτούμενη γνώση και εμπειρία για τη χρήση της συσκευής, χωρίς την επιτήρηση κάποιου προσώπου που γνωρίζει τον τρόπο λειτουργίας της συσκευής και θα είναι

υπεύθυνος για την ασφάλειά τους,

- Βγάζετε πάντα το φιλ από την πρίζα:
 - Αμέσως μετά τη χρήση
 - Πριν προσθέσετε ή αφαιρέσετε τις πλάκες
 - Πριν από οποιαδήποτε διαδικασία καθαρισμού ή συντήρησης
 - Όταν δε χρησιμοποιείτε τη συσκευή
- Μη χρησιμοποιείτε τη συσκευή για σκοπούς πέρα από αυτούς για τους οποίους προορίζεται.
- Η συσκευή αυτή προορίζεται για χρήση σε εσωτερικό χώρο. Μη χρησιμοποιείτε τη συσκευή σε υπαίθριο χώρο.
- Μην αποθηκεύετε τη συσκευή σε εξωτερικούς χώρους.
- Πάντα τοποθετείτε και αποθηκεύετε τη συσκευή σε μέρος όπου δεν έχουν πρόσβαση παιδιά.
- Η συσκευή αυτή προορίζεται μόνο για οικιακή χρήση. Κάθε άλλη χρήση ακυρώνει την εγγύηση.
- Ελέγχετε κατά διαστήματα το καλώδιο για τυχόν φθορές. Μη χρησιμοποιείτε τη συσκευή εάν το καλώδιο έχει υποστεί φθορά ή έχει υποστεί βλάβη κατά οποιοδήποτε τρόπο. Αν υποψιαστείτε ότι η συσκευή έχει υποστεί βλάβη, επιστρέψτε την στο κοντινότερο εξουσιοδοτημένο κέντρο επισκευών ΜΠΕΝ-ΡΟΥΜΠΗ για εξέταση.
- Βεβαιωθείτε ότι το καλώδιο τροφοδοσίας δεν έρχεται σε επαφή με τα ζεστά μέρη της συσκευής ή να έρχεται σε επαφή με αιχμηρές γωνίες.

- Μην τοποθετείτε την συσκευή κοντά σε εστίες θερμότητας, πάνω ή δίπλα σε εστία αερίου, μάτι κουζίνας.
- Χρησιμοποιείτε πάντα την συσκευή σε στεγνή και επίπεδη επιφάνεια, ανθεκτική στις υψηλές θερμοκρασίες. Ιδιαίτερη προσοχή απαιτείται σε επιφάνειες όπου η θερμοκρασία μπορεί να προκαλέσει πρόβλημα. Σε αυτές τις περιπτώσεις συνιστάται η χρήση πρόσθετης αντιθερμικής επιφάνειας.
- Μην λειτουργείτε και μην τοποθετείτε τη συσκευή σε μέρη με υγρασία ή σε σημεία όπου μπορεί να βρέχεται.
- Ποτέ μην αφήνετε τη μονάδα του κινητήρα, το καλώδιο ή το βύσμα να βραχούν. Σε περίπτωση που η συσκευή βραχεί, αφαιρέστε αμέσως το καλώδιο του ρεύματος από την πρίζα και μην βάζετε τα χέρια σας στο νερό. Μην θέτετε ποτέ τη βρεγμένη συσκευή σε λειτουργία και επικοινωνήστε με ένα από τα εξουσιοδοτημένα κέντρα επισκευών ΜΠΕΝΡΟΥΜΠΗ.
- Η συσκευή δε θα πρέπει να ακουμπάει εύφλεκτα υλικά όπως κουρτίνες, τοίχους κλπ όταν βρίσκεται σε λειτουργία.
- Αφήνετε πάντα αρκετό περιθώριο αέρα πάνω και γύρω από όλες τις πλευρές της συσκευής για την ανακύκλωση του αέρα.
- Μην τοποθετείτε τη συσκευή κάτω από ντουλάπια αν δεν υπάρχει αρκετός ελεύθερος χώρος γύρω από όλες τις πλευρές της συσκευής.
- Η κακή χρήση της συσκευής μπορεί να προκαλέσει τραυματισμό.
- Μην αφήνετε το καλώδιο του ρεύματος να κρέμεται από την άκρη του τραπεζιού/ πάγκου ή σε σημείο που μπορεί να το αρπάξει κάποιο παιδί. Μην αφήνετε το καλώδιο να ακουμπά οποιαδήποτε ζεστή επιφάνεια.

- Για την αποφυγή πυρκαγιάς, μη χρησιμοποιείτε τη συσκευή κοντά σε εύφλεκτα υλικά όπως κουρτίνες, υφάσματα, ξυλοκάρβουνα κτλ.
- Μη χρησιμοποιείτε τη συσκευή ακριβώς κάτω από εντοιχισμένα ντουλάπια.

Προσοχή: Η επιφάνεια της συσκευής είναι ζεστή κατά τη διάρκεια της λειτουργίας.

- Πάντα χρησιμοποιείτε τη λαβή και ειδικά γάντια φούρνου προκειμένου να αγγίξετε τις ζεστές επιφάνειες της συσκευής ή να αφαιρέσετε το φαγητό. Μην αγγίζετε τα ζεστά μέρη της συσκευής.
- Βεβαιωθείτε ότι έχετε τοποθετήσει σωστά τις πλάκες μετά την αφαίρεσή τους. Μη χρησιμοποιείτε τη συσκευή χωρίς τις πλάκες ψησίματος.
- Ποτέ μη χρησιμοποιείτε μεταλλικά αντικείμενα για να αφαιρέσετε τις τροφές από τις πλάκες, καθώς μπορεί να καταστρέψουν την αντικολλητική τους επιφάνεια. Χρησιμοποιείστε μόνο ξύλινη ή πλαστική σπάτουλα.
- Μην ακουμπάτε τίποτα άλλο εκτός από το φαγητό σας στις πλάκες ψησίματος όταν αυτές είναι σε λειτουργία. Μη χρησιμοποιείτε τη συσκευή κενή χωρίς φαγητό προς ψήσιμο.
- Προσέχετε τα πιτσιλίσματα λίπους όταν ψήνετε παχύ κρέας ή λουκάνικα.
- ΠΟΤΕ μη χρησιμοποιείτε οποιοδήποτε πλαστικό δοχείο για να μαγειρέψετε ή να ζεσάνετε το περιεχόμενό του στη συσκευή. Μη χρησιμοποιείτε χαρτόνια, χαρτιά ή πλαστικά στη συσκευή.
- Μην προσπαθείτε να ανοίξετε τις πλάκες από τα κλιπ κατά τη διάρκεια λειτουργίας της συσκευής.
- Μη χρησιμοποιείτε τη συσκευή σε κάθετη θέση.

- Ποτέ μην αποσυνδέετε τη συσκευή τραβώντας την από το καλώδιο. Αποσυνδέστε την τραβώντας πάντα από την πρίζα.
- Ποτέ μην αφήνετε το καλώδιο του ρεύματος διπλωμένο κατά την διάρκεια της χρήσης της συσκευής. Ξεδιπλώστε το τελείως.
- Μην χρησιμοποιείτε ποτέ σκληρά, λειαντικά ή διαβρωτικά απορρυπαντικά ή διαλυτικά υγρά για τον καθαρισμό της συσκευής.
- Καθαρίζετε τη συσκευή μετά από κάθε χρήση.
- Φροντίστε να διατηρείτε τη συσκευή καθαρή. Σε αντίθετη περίπτωση μπορεί να προκληθεί φθορά της συσκευής που κατά συνέπεια θα οδηγήσει σε μείωση της διάρκειας ζωής της και πιθανόν σε βλάβη.
- Βεβαιωθείτε ότι η συσκευή και οι πλάκες έχουν κρυώσει εντελώς πριν τον καθαρισμό.
- Μην μετακινείτε τη συσκευή όταν αυτή είναι σε λειτουργία.
- Μην αγγίζετε τη συσκευή με βρεγμένα ή νωπά χέρια.
- Μην χρησιμοποιείτε επέκταση καλωδίου.
- Η συσκευή δεν προορίζεται να λειτουργεί με εξωτερικό χρονόμετρο ή ξεχωριστό σύστημα τηλεχειρισμού.
- Ελέγχετε κατά διαστήματα το καλώδιο για τυχόν φθορές. Μην χρησιμοποιείτε τη συσκευή εάν το καλώδιο ρεύματος έχει υποστεί φθορά ή αν αυτή έχει πέσει ή έχει υποστεί βλάβη κατά οποιοδήποτε τρόπο. Αν υποψιαστείτε ότι η συσκευή έχει υποστεί βλάβη, επιστρέψτε την στο κοντινότερο εξουσιοδοτημένο κέντρο επισκευών ΜΠΕΝΡΟΥΜΠΗ για εξέταση.
- Σε περίπτωση που υπάρχει πιθανή βλάβη, μην επιχειρήσετε να την επισκευ-

άσετε μόνοι σας. Απευθυνθείτε σε ένα από τα εξουσιοδοτημένα κέντρα επισκευών ΜΠΕΝΡΟΥΜΠΗ.

- Κάθε επισκευή από μη εξουσιοδοτημένο τεχνικό των κέντρων service ΜΠΕΝΡΟΥΜΠΗ ΑΚΥΡΩΝΕΙ ΤΗΝ ΕΓΓΥΗΣΗ.
- Κάθε λανθασμένη χρήση της συσκευής ακυρώνει την εγγύηση.
- Οποιοδήποτε λάθος στη σύνδεση ακυρώνει την εγγύηση.
- Χρησιμοποιείτε μόνο γνήσια ανταλλακτικά.
- Αυτή η συσκευή συμμορφώνεται με την Οδηγία ηλεκτρομαγνητικής συμβατότητας 2014/30/ΕΕ, την Οδηγία Χαμηλής τάσης 2014/35/ΕΕ, την Οδηγία 2011/65/ΕΕ για τον περιορισμό της χρήσης ορισμένων επικίνδυνων ουσιών σε ηλεκτρικό και ηλεκτρονικό εξοπλισμό. Επίσης, με την Οδηγία 2009/125/ΕΚ για τις απαιτήσεις οικολογικού σχεδιασμού για τα προϊόντα που καταναλώνουν ενέργεια και τον Κανονισμό (ΕΚ) Αρ. 1935/2004 σχετικά με τα υλικά και αντικείμενα που προορίζονται να έρθουν σε επαφή με τρόφιμα.

ΦΥΛΑΞΤΕ ΑΥΤΕΣ ΤΙΣ ΟΔΗΓΙΕΣ ΧΡΗΣΗΣ

ΜΕΡΗ ΤΗΣ ΣΥΣΚΕΥΗΣ

1. Σώμα συσκευής
2. Ενδεικτική λυχνία λειτουργίας
3. Ενδεικτική λυχνία θερμοκρασίας
4. Κλιπ κλειδώματος πλακών
5. Αντιθερμική χειρολαβή
6. Κλιπ στήριξης πλακών
7. Αντικολλητικές πλάκες “γκριλ”

ΠΡΙΝ ΤΗΝ ΠΡΩΤΗ ΧΡΗΣΗ

ΣΗΜΕΙΩΣΗ: Ενδέχεται να προκύψει καπνός και οσμές κατά την πρώτη χρήση.

1. Καθαρίστε τη συσκευή και τις πλάκες. Δείτε την ενότητα “Φροντίδα και Καθαρισμός”.
2. Συνδέστε το βύσμα της συσκευής στην πρίζα.
3. Αφήνετε την τοστιέρα αναμμένη με ανοιχτές τις πλάκες για 10 λεπτά περίπου.
4. Αποσυνδέστε τη συσκευή από την πρίζα.
5. Αφαιρέστε τυχόν αυτοκόλλητα.

Η διαδικασία αυτή είναι απαραίτητη μόνο για την πρώτη χρήση.

ΧΡΗΣΗ ΤΗΣ ΣΑΝΤΟΥΪΤΣΙΕΡΑΣ

1. Συνδέστε το βύσμα της συσκευής σας στην πρίζα.
2. Οι ενδεικτικές λυχνίες λειτουργίας (2) & θερμοκρασίας (3) θα ανάψουν.

3. Μόλις η συσκευή προθερμανθεί, η ενδεικτική λυχνία θερμοκρασίας (3) θα σβήσει.

ΣΗΜΕΙΩΣΗ: Κατά τη διάρκεια της προθέρμανσης έχετε πάντα τις πλάκες κλειστές.

4. Μόλις η ενδεικτική λυχνία θερμοκρασίας (3) σβήσει, ανοίξτε τις πλάκες και τοποθετήστε το τoστ πάνω στις πλάκες (7). Η ενδεικτική λυχνία θερμοκρασίας θα αναβοσβήνει διαδοχικά κατά τη διάρκεια λειτουργίας.

5. Κλείστε τις πλάκες.

6. Αφήστε το τoστ να ψηθεί, ανάλογα με τον τύπο του ψωμιού, τη γέμιση και ανάλογα με την προτίμησή σας.

- Κάποια προϊόντα, όπως το τυρί, μπορεί να λιώσουν και να κολλήσουν πάνω στην αντικολλητική πλάκα. Για να καθαρίσετε τις πλάκες από τυχόν υπολείμματα τροφών χρησιμοποιήστε πλαστική ή ξύλινη σπάτουλα. Ποτέ μη χρησιμοποιείτε μεταλλικά εξαρτήματα, καθώς ενδέχεται να χαράξουν την αντικολλητική επιφάνεια των πλακών.

ΠΡΟΣΟΧΗ: Ποτέ μην αγγίζετε τις επιφάνειες της συσκευής όσο αυτή είναι σε λειτουργία. Χρησιμοποιήστε το χερούλι για να ανοίξετε το κάλυμμα. Χρειάζεται ιδιαίτερη προσοχή όταν βγάζετε τα ζεστά φαγητά από τις πλάκες ψησίματος.

ΚΑΘΑΡΙΣΜΟΣ ΚΑΙ ΣΥΝΤΗΡΗΣΗ

Ο καθαρισμός μετά από κάθε ψήσιμο επιτρέπει την αποφυγή της απελευθέρωσης ανεπιθύμητου καπνού και οσμών στα επόμενα ψησίματα.

- Προτού καθαρίσετε τη συσκευή σας βεβαιωθείτε ότι δεν είναι συνδεδεμένη με την πρίζα και ότι η συσκευή έχει κρυώσει εντελώς.
- **ΠΟΤΕ** μη βυθίζετε τη συσκευή και το ηλεκτρικό καλώδιο σε νερό ή άλλο υγρό.

- **ΠΟΤΕ** μη χρησιμοποιείτε μεταλλικά καθαριστικά όπως σύρμα, βούρτσες και χημικά ή διαβρωτικά υλικά για να καθαρίσετε τη συσκευή.

Εξωτερική επιφάνεια συσκευής:

- Μπορείτε να σκουπίσετε την εξωτερική επιφάνεια της συσκευής σας και τις πλάκες με ένα νωπό πανί ή χαρτί κουζίνας.

Πλάκες ψησίματος:

- Σκουπίστε ελαφρά τις πλάκες με ένα μαλακό χαρτί κουζίνας ή με ένα μαλακό πανί προκειμένου να απομακρύνετε τυχόν υπολείμματα τροφών.
- Μη χρησιμοποιείτε συρμάτινα ή σκληρά σφουγγαράκια για τον καθαρισμό των πλακών καθώς υπάρχει ενδεχόμενο να φθαρεί η αντικολλητική τους επίστρωση.
- Μη χρησιμοποιείτε εργαλεία ή σκόνες καθαρισμού που μπορεί να καταστρέψουν ή να χαράξουν την ειδική αντικολλητική επένδυση.
- Βεβαιωθείτε ότι τα τμήματα της συσκευής που έχετε καθαρίσει έχουν στεγνώσει καλά, προτού τη χρησιμοποιήσετε ξανά.

ΜΕΤΑΦΟΡΑ & ΑΠΟΘΗΚΕΥΣΗ ΤΗΣ ΣΥΣΚΕΥΗΣ

Βεβαιωθείτε ότι η συσκευή έχει κρυώσει πριν την αποθηκεύσετε.

- Αποθηκεύστε τη συσκευή σε στεγνό μέρος χωρίς υγρασία.
- Αποθηκεύστε τη συσκευή σε όρθια θέση ασφαρίζοντας με το κλιπ κλειδώματος πλακών (4) ή σε οριζόντια θέση.
- Για να μεταφέρετε τη συσκευή χρησιμοποιήστε την αρχική της συσκευασία ή τυλίξτε τη σε ένα μαλακό πανί.



ΤΕΧΝΙΚΑ ΧΑΡΑΚΤΗΡΙΣΤΙΚΑ

Μοντέλο: Σαντουιτσιέρα SB-298

Τάση εισόδου/Συχνότητα: AC 220 – 240 ~ 50 Hz

Ισχύς: 750W – max 800W

ΠΡΟΕΙΔΟΠΟΙΗΣΕΙΣ ΓΙΑ ΤΗ ΣΩΣΤΗ ΑΠΟΡΡΙΨΗ ΤΗΣ ΣΥΣΚΕΥΗΣ ΣΥΜΦΩΝΑ ΜΕ ΤΗΝ ΕΥΡΩΠΑΪΚΗ ΟΔΗΓΙΑ 2002/96/ΕΚ

 Στο τέλος της ωφέλιμης ζωής του, το προϊόν δεν πρέπει να απορρίπτεται με τα αστικά απορρίμματα. Πρέπει να απορριφθεί σε ειδικά κέντρα  διαφοροποιημένης συλλογής απορριμμάτων που ορίζουν οι δημοτικές αρχές ή στους φορείς που παρέχουν αυτή την υπηρεσία. Η χωριστή απόρριψη μιας ηλεκτρικής οικιακής συσκευής, επιτρέπει την αποφυγή πιθανών αρνητικών συνεπειών για το περιβάλλον και την υγεία από την ακατάλληλη απόρριψη και επιτρέπει την ανακύκλωση των υλικών από τα οποία αποτελείται ώστε να επιτυγχάνεται σημαντική εξοικονόμηση ενέργειας και πόρων.

Για την επισήμανση της υποχρεωτικής χωριστής απόρριψης οικιακών ηλεκτρικών συσκευών, το προϊόν φέρει το σήμα του διαγραμμένου τροχοφόρου κάδου απορριμμάτων.

ΕΓΓΥΗΣΗ ΚΑΙ ΕΞΥΠΗΡΕΤΗΣΗ ΠΕΛΑΤΩΝ

- Η εταιρία ΜΠΕΝΡΟΥΜΠΗ εγγυάται τα προϊόντα της για οποιοδήποτε ελάττωμα κατασκευής ή υλικών για δύο (2) έτη από την ημερομηνία αγοράς ή παράδοσης με την προσκόμιση της απόδειξης αγοράς. Εάν το προϊόν που έχετε αγοράσει, παρουσιάσει ελάττωμα κατασκευής ή υλικών, απευθυνθείτε στο κατάστημα αγοράς ή σε εξουσιοδοτημένο Κέντρο Service PYREX-ΜΠΕΝΡΟΥΜΠΗ. Για την ενημέρωσή σας σχετικά με το πλησιέστερο εξουσιοδοτημένο Κέντρο Service PYREX-ΜΠΕΝΡΟΥΜΠΗ, επισκεφθείτε τη ιστοσελίδα μας **www.benrubi.gr**. Είναι στην αποκλειστική κρίση της ΜΠΕΝΡΟΥΜΠΗ η αντικατάσταση αντί επιδιόρθωσης του ελαττωματικού προϊόντος.
- Η εγγύηση δεν καλύπτει ελαττώματα που θα προκύψουν από φυσιολογική φθορά, σπάσιμο, λανθασμένη εγκατάσταση ή συντήρηση του προϊόντος, κακό χειρισμό, αντικανονικές συνθήκες λειτουργίας, μη εφαρμογή των οδηγιών χρήσης, μετατροπή ή επισκευή του προϊόντος από μη εξουσιοδοτημένο τεχνικό που δεν ανήκει στα Κέντρα Service PYREX-ΜΠΕΝΡΟΥΜΠΗ.

Επίσης, η εγγύηση δεν καλύπτει τα παρακάτω ενδεικτικά αναφερόμενα:

1. Σημάδια, αποχρωματισμό ή γρατζουνιές.
2. Καψίματα εξαιτίας έκθεσης σε φωτιά ή φλόγα.
3. Βλάβη από θερμικό σοκ (απότομη αλλαγή θερμοκρασίας ή τάσης).



(ΝΕΑ) Χ. ΜΠΕΝΡΟΥΜΠΗ & ΥΙΟΣ Α.Ε.

Αγ. Θωμά 27, 15124, Μαρούσι - Αθήνα
Τηλ. / Εξυπηρέτηση πελατών.: 210 6156400
e-mail: benrubi-sda@benrubi.gr

10-11_GR

Instructions | Manual

Sandwich Maker SB-298

Please unfold the front page in order to check on the detailed view of the product.

- Read these instructions carefully and keep for future reference.
- Please keep the sales receipt for guarantee purposes.
- Remove all packaging.

IMPORTANT SAFEGUARDS



- Before connecting the appliance, check if the voltage indicated on the appliance, corresponds with the mains voltage in your home.
- Always plug your device into an outlet that is earthed. Failure to comply with this requirement may result in electric shock and possible serious injury.
- Never leave the appliance unattended when in operation.
- Close supervision is necessary when your appliance is being used near children. Ensure that they do not play with the appliance.
- This appliance is not intended for use by people with reduced physical, sensory or mental capabilities, children or those with lack of experience and knowledge, unless they have been given supervision or instruction concerning use of the appliance by a person responsible for their safety.
- Disconnect the power cord from the supply mains:
 - After each use

- Before fitting or removing the plates
- Before cleaning and maintenance operations
- When you do not use the appliance
- Never use the appliance for any other use than indicated.
- The device is intended for indoor use. Do not use the device outdoors.
- Do not store the appliance outdoors.
- Always place and store the appliance in places not easily accessible to children.
- The device is intended only for domestic use. Any other use will cancel the warranty.
- Check the power cord periodically for possible damages. If the power cord or the plug of the appliance has been damaged, do not use the appliance and contact an authorized BENRUBI Service Center.
- Make sure that the power cord does not come into contact with the hot parts of the appliance or comes into contact with sharp corners.
- Do not place the appliance near heat sources, on or next gas or electric hobs.
- Always use the appliance on a dry, flat surface, resistant to high temperatures. Particular attention is required on surfaces where the temperature can cause problems. In these cases, it is recommended to use additional heat-resistant surface.

- Do not operate or place the device or parts in places of high humidity or where it may get wet.
- Never let the power unit, cord or plug get wet. If the appliance does get wet, immediately remove the power cord from the wall outlet and do not put your hands in the water. Never run the wet appliance and contact one of the authorized BENRUBI service centers.
- To prevent fire, do not use the appliance under or near flammable materials such as curtains, fabrics, charcoal etc.
- Always leave enough space over and around all sides of the unit for air circulation.
- Do not put the appliance under cabinet if there is no enough free space around all sides of the appliance.
- Misuse of the appliance can result in injury.
- Do not let the power cord of the appliance hang over the edge of a table or bench top or where a child could grab it. Do not let the power cord to touch any hot surface.
- To prevent fire, do not use the appliance near flammable materials such as curtains, fabrics, charcoal etc.
- Do not use the appliance just under cupboards.

Attention: The surface of the appliance is hot during operation.

- Always use the handle and the special oven gloves to touch the hot surfaces of

the appliance or remove the food. Do not touch the hot parts of the appliance.

- Never use the device without properly apply the removable plates.
- Never use metal objects to remove food from the plates, as this may damage the nonstick surface. Use only wooden or plastic utensils.
- Do not touch anything except your food on the grill plates during operation. Do not use the appliance without food.
- Be careful of spattering fat when you are grilling fatty meat or sausages.
- **NEVER** use any plastic container to cook or heat the contents of the device. Do not use cardboard, paper or plastic on the device.
- Do not try to open the plates of the clip during device operation.
- Do not use the device in vertical position.
- Never pull the cord to disconnect the appliance from the electrical supply. Instead grasp the plug and pull it to disconnect.
- Never leave the power cable wrapped during use. Unwind it completely.
- Never use highly corrosive or abrasive cleaning agents.
- Clean the appliance after each use.
- Make sure to keep the appliance clean. Failure to do so, may result in damage to the device which may result in a reduction in its lifetime and possibly failure.
- Make sure that the appliance and the plates have cooled down completely before cleaning.

- Do not move the appliance when it is in operation.
- Do not touch the appliance with wet or damp hands.
- Do not use an extension power cord.
- This appliance is not intended to be operated by means of an external timer or separate remote control system.
- Check the power cord periodically for possible damages. If the power cord or the plug of the appliance has been damaged, do not use the appliance and contact an authorized BENRUBI Service Center.
- In case of a possible damage, do not attempt to repair the appliance by yourself. Please contact one of the authorized BENRUBI service centers.
- Any repair made by an unauthorized BENRUBI Service Center CANCELS THE GUARANTEE.
- Any misuse of the device cancels the warranty.
- Any connection error invalidates the warranty.
- Only use original spare parts.
- The appliance conforms to EU directive 2014/30/EU on Electromagnetic Compatibility, the 2014/35/EU Low Voltage Directive, the 2011/65/EU RoHS Directive, the directive 2009/125/ EC for eco-design and the EC regulation no. 1935/2004 on materials intended to contact with food.

SAVE THESE INSTRUCTIONS

PARTS OF THE APPLIANCE

1. Body
2. Power indicator light
3. Temperature indicator light
4. Plate locking clip
5. Anti-heat handle
6. Plate support clip
7. Non-stick plates “grill”

BEFORE FIRST USE

NOTE: Smoke and odors may occur during first use.

1. Clean the appliance and the plates. See the «Care and Cleaning» section.
2. Place the mains plug into socket.
3. Preheat the toaster for about 10 minutes with the plates open.
4. Unplug the appliance from the mains.
5. Remove any stickers.

This procedure is required for the first use only.

USE THE SANDWICH MAKER

1. Plug in the appliance.
2. The power indicator light (2) and the temperature indicator light (3) will turn on.
3. Once the appliance has been preheated, the temperature indicator light (3) will turn off.

NOTE: During the warm-up always have the plates closed.

4. As soon as the temperature indicator light turns off, open the plates and place the food on the baking plate. During baking, the temperature light flashes at intervals to maintain the correct temperature.

5. Close the plates.
 6. Allow the food to be baked according to your preference, type of material and thickness.
 7. Once you have finished cooking, remove the food and disconnect the appliance from the socket.
- **Some products, such as cheese, may melt and stick to the non-stick plate. To clean the plates of any food residues, use a plastic or wooden spatula. Never use metal parts as they may scratch the non-stick surface of the plates.**

CAUTION: Never touch the surfaces of the device while it is in operation. Use the handle to open the top cover. Be extra careful when removing hot food from the grill plates.

CLEANING AND MAINTENANCE

Cleaning the appliance every time you use it avoids smoke and unpleasant smell the next time you cook.

- Before cleaning the appliance, ensure that it is disconnected from the outlet and both the plates the body of your appliance cooled down completely.
- **NEVER immerse the appliance and the electric cord into water or any other liquid.**
- **Never use metal cleaners such as wire, brush, and chemical solutions or abrasive cleaning materials in order to clean your appliance.**

External device surface:

- You can wipe the outside of your appliance and the plates with a damp cloth or kitchen towels.

Non-stick plates:

- Wipe the plates gently with a soft paper towel or a soft cloth to remove any food residue.
- Do not use wire or hard sponges to clean the plates as they may be damaged the non-stick coating.
- Do not use cleaning tools or dusts that can damage or scratch the special non-stick coating.
- Ensure that parts of the cleaned device have dried well before using it again.

CARRIAGE AND STORAGE OF THE APPLIANCE

- **Make sure the appliance has cooled down before storing.**
- Store the appliance in a dry place without moisture.
- Store the appliance in vertical position by locking the plate locking clip (4) or horizontal position.
- To move the appliance, use the original packaging or wrap it in a soft cloth.

TECHNICAL CHARACTERISTICS

Model: Sandwich Maker SB-298

Rated Voltage/Frequency: AC 220 – 240 ~ 50 Hz

Power: 750W – max 800W

IMPORTANT INFORMATION FOR CORRECT DISPOSAL OF THE PRODUCT IN ACCORDANCE WITH EC DIREC- TIVE 2002/96/EC



At the end of its working life, the product must not be disposed of as urban waste. It must be taken to a special local authority differentiated waste collection centre or to a dealer providing this service. Disposing of a household appliance separately avoids possible negative consequences on the environment and health deriving from inappropriate disposal and enables the constituent materials to be recovered to obtain significant savings in energy and resources.

As a reminder of the need to dispose of household appliances separately, the product is marked with a crossed-out wheeled dustbin.

SERVICE AND CUSTOMER CARE

- BENRUBI Company guarantees its products for any manufacturing defect or defective materials for a period of two (2) years from the date of purchase or delivery by presenting purchase receipt. If your product malfunctions or you find any defects, please revert to the retail location you have purchased it from or contact an authorized PYREX-BENRUBI Service Centre. To find the nearest authorized PYREX-BENRUBI Service Centre, visit our website www.benrubi.gr. It is in the discretion of BENRUBI Company to replace or repair the defective product.
- The warranty does not cover damages resulting from normal wear, breakage, improper installation or maintenance of the product, mishandling, abnormal working conditions, failure to implement the instructions, conversion or repair of the product by an unauthorized technician who does not belong to the PYREX-BENRUBI Service Centers.

Also, the warranty does not cover the following indicative factors:

- Stains, discoloration or scratches.
- Burns due to exposure to heat or flame.
- Damage from thermal shock (sudden temperature change or change of voltage).



(NEW) H. BENRUBI & FILS SA

27 Aghiou Thoma str, GR15124, Maroussi - Athens

Tel. / Customer Support: 210 6156400

e-mail: benrubi-sca@benrubi.gr

20-21_GB



www.pyrex.com.gr

(NEW) H. BENRUBI & FILS SA

27 Aghiou Thoma str, GR15124, Maroussi - Athens

Tel. / Customer Support: 210 6156400, e-mail: benrubi-sda@benrubi.gr

Pyrex® is a trademark of Corning Incorporated used under license by International Cookware